



## **PALAZZETTI** *in giardino*

**Palazzetti Lelio SpA**  
via Roveredo, 103  
33080 Porcia (PN) - Italia

[www.palazzetti.it](http://www.palazzetti.it)

Tampon du revendeur:  
Stempel des Händlers:

01/13 Cod. 004724676 CRICKET

Gamme Jardin PRODUKTLINIE GARDEN 2013



Gamme Jardin  
**PRODUKTLINIE GARDEN 2013**

**PALAZZETTI**  
*in giardino*

Le fabricant décline toute responsabilité quant aux erreurs ou inexactitudes éventuelles contenues dans le présent catalogue et se réserve le droit d'apporter, à tout moment et sans aucun préavis, toutes les modifications qu'il jugera nécessaires en vue de satisfaire les exigences techniques ou commerciales.

Die Herstellerfirma übernimmt für eventuelle Fehler oder Ungenauigkeiten in diesem Katalog keine Verantwortung und behält sich das Recht vor, jederzeit und ohne Vorbescheid alle Änderungen an den Produkten vorzunehmen, die sie aus technischen oder kaufmännischen Gründen für notwendig hält.



## Sommaire INHALTSVERZEICHNIS

Barbecues <b>GARTENGRILLKAMINE</b>	2
Barbecues en acier <b>STAHL-GARTENGRILLS</b>	36
Accessoires pour barbecues <b>ZUBEHÖR FÜR GARTENGRILLKAMINE</b>	52
Fours à bois en acier pour extérieur <b>HOLZ-BACKÖFEN AUS STAHL ZUR GARTENAUFSTELLUNG</b>	64
Accessoires pour fours <b>ZUBEHÖR FÜR BACKÖFEN</b>	70
Fours à bois traditionnels en matériau réfractaire <b>TRADITIONELLE HOLZ-BACKÖFEN AUS SCHAMOTTMATERIAL</b>	76
Foyers préfabriqués Paalex <b>FEUERSTÄTTEN PALEX</b>	84
Accessoires pour les foyers Paalex <b>ZUBEHÖRTEILE FÜR DIE FEUERSTÄTTEN PALEX</b>	95
Mobilier jardin <b>GARTENMÖBEL</b>	98

# Barbecues Palazzetti

Choisir un barbecue Palazzetti, c'est choisir un produit de haute qualité, dont l'esthétique se conjugue parfaitement à l'aspect fonctionnel et pratique. Vous trouverez ici une série de bonnes raisons pour trouver votre barbecue idéal parmi les modèles de la gamme Palazzetti.

Die Entscheidung für einen Gartengrillkamin von Palazzetti bedeutet die Wahl eines qualitativ hochwertigen Produkts, bei dem die funktionellen Merkmale und der praktische Nutzen immer von einem ästhetischen Design begleitet werden. Sie finden hier viele gute Gründe, die Ihnen innerhalb des umfangreichen Angebots von Palazzetti die Suche nach „Ihrem“ Gartengrillkamin erleichtern.



Mod. Capri

## LÉGENDE LEGENDE



modèles fonctionnant au BOIS  
Modelle mit HOLZBEFEUERUNG



modèles fonctionnant au CHARBON DE BOIS ou au bois – charge maxi 2 kg  
Modelle mit HOLZKOHLE-Befuerung oder Holzbeuerung mit einer Beladung von max. 2 kg



modèles fonctionnant au gaz NATUREL  
Modelle mit METHANGAS-BETRIEB



modèles fonctionnant au gaz GPL  
Modelle mit FLÜSSIGGAS-BETRIEB



modèles ÉLECTRIQUES  
Modelle mit STROMBETRIEB



modèles au CHARBON de bois  
Modelle mit HOLZKOHLE-Befuerung



modèles réalisés en MARMOTECH  
Modelle aus MARMOTECH



modèles qui N'ont PAS besoin d'être peints  
Modelle, die KEINEN Anstrich benötigen



modèles fournis avec colle spéciale pour l'assemblage  
Modelle mit SPEZIALKLEBSTOFF für den Aufbau serienmäßig

## Les différents modes de cuisson

Le barbecue vous permet de faire preuve de votre habileté culinaire, que ce soit pour la cuisson sur la grille, sur le plancha, au tournebroche ou au four.



### DIE ZUBEREITUNGSMETHODEN

Mit einem Gartengrillkamin können Sie Ihren kulinarischen Fantasien freien Lauf lassen und je nach Lust und Laune die unterschiedlichen Zubereitungsarten ausnutzen: Leckerer vom Grill oder der Kochplatte, vom Spieß oder aus dem Backofen.

**Les grillades:** telle est l'essence du barbecue. C'est un art de savoir maîtriser la braise, de faire en sorte que les graisses liquéfiées ne tombent pas sur le feu en produisant des flammes ou de la fumée pouvant s'avérer dangereuses. Voilà pourquoi, avant de commencer la cuisson, il faut attendre qu'il se forme une fine couche de cendres au-dessus des braises. Poser la grille sur les braises après l'avoir huilée, puis attendre quelques minutes avant de commencer la cuisson afin que la grille soit bien chaude et pour éviter que les aliments ne s'y attachent pas.

**Vom Grill:** die wahre Stärke des Gartengrillkamins. Hier ist der richtige Umgang mit der Glut besonders wichtig, damit kein flüssiges Fett in die Feuerstelle tropft, wodurch Stichflammen oder schädlicher Rauch entstehen können. Aus diesem Grund darf mit dem Grillen erst dann begonnen werden, wenn die Glut von einer feinen Aschenschicht bedeckt ist. Den eingölten Grillrost einige Minuten vor dem Grillbeginn oberhalb der Glut auflegen, damit er sich erwärmen kann und die Speisen nicht am Rost haften bleiben.

**Les pierrades:** saines et savoureuses, elles permettent une cuisson sans graisses. La Bioplate est une plaque de cuisson pratique pour cuisiner n'importe quel type d'aliment comme le poisson, la viande, les légumes, les fromages (même les œufs) et elle permet d'éviter tout contact avec les flammes ou la fumée.

**Auf der Specksteinplatte:** eine natürliche und schmackhafte Garmethode ohne Beigabe von Fett. Die Bioplate ist eine praktische Garplatte für jede Art von Speisen: Fisch, Fleisch, Gemüse, Käse (und sogar Eier) werden im Handumdrehen zubereitet, ohne dass die Lebensmittel mit Rauch in Kontakt kommen.

**Le tournebroche:** c'est certainement le mode de cuisson qui permet de mieux conserver toute la saveur des aliments, bien qu'il demande beaucoup d'attention. La flamme doit être continue et bien vive et le feu doit être constamment alimenté. On peut pratiquement tout cuisiner au tournebroche, y compris les gros poissons (bar, sériole, mérrou,...).

**Am Spieß:** Zweifellos eine der leckersten (aber auch aufwendigsten) Zubereitungsarten, die eine lebhaft, gleichmäßige Flamme benötigt, bei der ständig Brennmaterial nachgelegt werden muss. Fast alles kann am Spieß zubereitet werden, einschließlich großer Fische (Seebarsch, Bernsteinmakrele, Zackenbarsch, etc.).

**Au four à bois:** symbole de la cuisine traditionnelle, ce mode de cuisson requiert des temps de chauffe assez longs (de 2 à 3 heures en général, suivant le volume). Cependant, une fois que le four est chaud, il donne les plus grandes satisfactions, que ce soit pour cuire une simple pizza, un rôti, de la volaille et tout autre aliment que l'on cuirait dans le four de la cuisine. Chaque plat a le goût incomparable de la cuisson au feu de bois.

**Im Backofen:** mit traditioneller Holzbefuerung, auch wenn dafür eine ziemlich lange Aufheizzeit erforderlich ist (2-3 Stunden je nach Größe des Backraums). Hat der Backofen aber erst einmal seine Temperatur erreicht, schenkt er Ihnen volles Kochvergnügen: von der einfachen Pizza über wohlschmeckende Braten und jede Art von Federvieh bis hin zu allen Gerichten, die Sie auch in den normalen Elektrobackofen schieben würden. Alles bekommt das unvergleichliche Aroma einer im Holzofen zubereiteten Speise.

# La technologie DIE TECHNOLOGIE



**CHARGEMENT DU BOIS À L'ARRIÈRE OU SUR LE CÔTÉ**  
Certains modèles prévoient la possibilité de charger le bois à l'arrière ou sur le côté du barbecue, ce qui facilite remarquablement les opérations de la cuisson.

**BESCHICKUNG MIT HOLZ VON DER RÜCKSEITE AUS**  
Einige Modelle bieten die Möglichkeit einer besonders ergiebigen Holzbeladung von der Rückseite aus, wodurch die Grillarbeiten erheblich erleichtert werden.



**SYSTÈME D'AÉRATION FAST-FIRE-BOX**  
Un cendrier spécial avec circulation d'air permet d'améliorer la combustion et de faciliter le nettoyage lorsque le feu est éteint.

**SYSTEM FAST-FIRE-BOX**  
Eine ganz spezielle Aschenlade mit Luftzirkulation, um die Verbrennung zu verbessern und die Reinigung bei erloschenem Feuer zu erleichtern.



**HOTTE DE PROTECTION EN MÉTAL**  
Elle renforcé et protège la hotte de la chaleur des fumées de combustion.

**METALLUNTERHAUBE**  
Verstärkt und schützt die Haube vor der Hitze des Verbrennungsrauchs.



**FOYER AVEC BRASÉRO LATÉRAL**  
Ce système permet d'utiliser toute la surface de cuisson, en facilitant les opérations de cuisson et de charge du bois.

**FEUERRAUM MIT SEITLICHER FEUERSTELLE**  
Ermöglicht eine vollständige Ausnutzung des Grillbereichs, vereinfacht den Garvorgang und erleichtert die Beschickung mit Holz.



**DOUBLE FOYER EN MATÉRIAU RÉFRACTAIRE**  
Les barbecues Palazzetti ont des foyers hautement renforcés pour garantir une meilleure résistance à la chaleur intense du feu de bois et, en conséquence, une durée illimitée, même en cas d'utilisations fréquentes. Le foyer est entièrement réalisé avec des matériaux réfractaires nobles à haute teneur en alumine. La paroi de fond du foyer, qui est la partie du barbecue la plus sollicitée par la chaleur, se compose de quatre plaques (deux extérieures horizontales et deux intérieures verticales) avec un interstice pour le passage de l'air froid qui évite la surchauffe de toute la structure.

**DOPPELTER VERSTÄRKTER FEUERRAUM AUS SCHAMOTTMATERIAL**  
Die Gartengrillkamine Palazzetti besitzen besonders starke Feuerräume, die eine höhere Widerstandsfähigkeit gegen das intensive Holzfeuer und dadurch auch bei häufiger Benutzung eine unbegrenzte Lebensdauer garantieren. Der Feuerraum wird zur Gänze aus hochwertigem Schamottmaterial mit hohem Tonerdeanteil hergestellt. Die Rückwand des Feuerraums, die der Hitze des Grillkamins am stärksten ausgesetzt ist, besteht aus vier Einzelplatten (zwei waagrecht außen und zwei senkrecht innen), mit einem Hohlraum für den Durchzug von kalter Luft, wodurch eine Überhitzung der gesamten Struktur verhindert wird.

# Les fours DIE BACKÖFEN

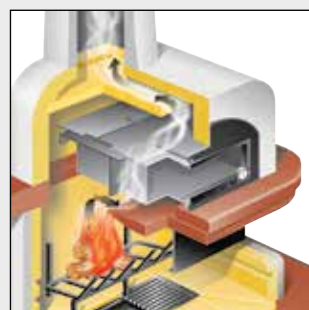

**FOUR EN ACIER INOX BREVETÉ**  
Il fonctionne en exploitant la chaleur développée par le grill situé au-dessous. Les fumées qui montent dans la hotte enveloppent entièrement la chambre de cuisson et la chauffent jusqu'à obtention de la température parfaite pour la cuisson de n'importe quel plat. La porte est en fonte et est dotée d'une vitre céramique et d'un thermomètre.

**PATENTIERTER BACKOFEN AUS EDELSTAHL**  
Funktioniert durch Ausnutzung des Grillfeuers: Der am Ausgang austretende Rauch umhüllt vollständig den Garraum und führt zu dessen rascher Erhitzung, wodurch die perfekte Zubereitung jeder Art von Speisen ermöglicht wird. Die Tür besteht aus Gusseisen und ist mit einer Glaskeramikscheibe mit Thermometer ausgestattet.



**FOUR EN MATÉRIAU RÉFRACTAIRE**  
Entièrement réalisé en mélange réfractaire coulé et vibré, il est idéal pour conserver longtemps la chaleur et pour effectuer des cuissons homogènes même quand il n'y a plus de feu. Par ailleurs, ce matériau garantit une solidité maximale et une durée illimitée, même en cas d'utilisations fréquentes. La porte est en acier et est dotée d'un pratique thermomètre et d'une fenêtre pour un contrôle aisé de la cuisson.

**BACKOFEN AUS SCHAMOTTMATERIAL**  
Zur Gänze aus einer flüssigen feuerfesten Masse, die gegossen und gerüttelt wird, gefertigt. Dadurch werden ideale Bedingungen für eine lange Wärmespeicherung geschaffen, die selbst bei gelöschter Flamme gleichmäßige Backergebnisse ermöglicht. Außerdem garantiert dieses Material auch bei häufiger Benutzung maximale Stärke und eine unbegrenzte Haltbarkeit des Backofens. Die Tür besteht aus Stahl und ist mit einem praktischen Thermometer und einem Sichtfenster für die bequeme Überwachung des Backvorgangs ausgestattet.

# I materiali DIE MATERIALIEN

**STRUCTURE**  
Tous les barbecues Palazzetti ont une structure solide et résistante aux intempéries, qui garantit leur longue durée de vie. Cette structure est réalisée en béton et est revêtue d'une peinture plastique lavable blanche type « peau d'orange » (pour la version finie).

**STRUKTUR**  
Alle Gartengrillkamine Palazzetti besitzen eine starke und äußerst witterungsbeständige Struktur, die eine lange Lebensdauer garantiert. Sie wird aus Zementkonglomerat mit weißem, abwaschbarem Kunststoffverputz hergestellt (bei der vollständig ausgeführten Version).



**TEINTÉ DANS LA MASSE**  
Ce matériau simplifie remarquablement l'entretien. Une fois installé, le barbecue est déjà fini et n'a plus besoin d'être peint.

**GANZ DURCHGEFÄRBT**  
Ein Material, das die Instandhaltung erheblich vereinfacht: Nach dem Aufstellen ist der Gartengrillkamin sofort einsatzbereit und benötigt keinen Anstrich mehr.



**DÉCORS EN EASY STONE**  
Ces éléments reproduisent la pierre naturelle.  
**EINSÄTZE AUS EASY STONE**  
Diese Ausführung liefert eine perfekte Natursteinnachbildung.



**MARMOTECH**  
Matériau innovant à base de granulats de marbre adéquatement mélangés, à haute résistance thermique. Il n'est pas nécessaire de le peindre et existe en différentes finitions au choix:  
Ein innovatives Material aus speziell gemischten Marmorgranulaten mit hoher Temperaturbeständigkeit. Benötigt keinen Endanstrich. Marmortech ist in verschiedenen Ausführungen erhältlich:



- A** naturelle Natur
- B** ancienne Antikoptik
- C** polie geschliffen
- D** brossée gebürstet

# Caorle



dimensions Abmessungen:  
cm 110x71x124h  
poids Gewicht: kg 330

## VERSION VERSION

version entièrement en Marmotech  
Version zur Gänze aus Marmotech

**803004310**  
**395 €**

table d'appoint en Marmotech  
seitliche Abstellfläche aus Marmotech

**803200480**  
**140 €**



- 1 BARBECUE COMPACT idéal pour les terrasses et les jardins, de petite taille, pratique et fonctionnel.  
KOMPAKTER GARTENGRILLKAMIN ideal für Terrassen und Gärten, durch den geringen Platzbedarf praktisch und funktionell.
- 2 STRUCTURE ENTièrement RÉALISÉE EN MARMOTECH, parois en briques GANZ AUS MARMOTECH HERGESTELLTE STRUKTUR, Seitenwände in Ziegelausführung.
- 3 PLAN DE TRAVAIL EN MARMOTECH, finition granit rouge ABSTELLFLÄCHEN AUS MARMOTECH in roter Granitausführung.

- 4 PLAQUE FOYÈRE RÉFRACTAIRE  
BODEN DER FEUERSTELLE AUS SCHAMOTTMATERIAL.
- 5 GRILLE DE CUISSON STANDARD  
68x40 cm, réglable sur 2 hauteurs  
STANDARD-GRILLROST  
68x40 cm, auf 4 Höhen verstellbar.
- 6 PARE-BRAISES STANDARD  
GLUTSCHUTZ SERIENMÄSSIG
- 7 COLLE SPÉCIALE fournie pour l'assemblage SPEZIALKLEBSTOFF für den Aufbau serienmäßig.
- 8 LIQUIDE DE PROTECTION pour plan de travail FLÜSSIGE WASSERSCHUTZBEHANDLUNG für Abstellfläche

# Saba



dimensions Abmessungen:  
cm 78x75x180h  
poids Gewicht: kg 310

## VERSION VERSION

version entièrement en Marmotech  
Version zur Gänze aus Marmotech

**803003630**  
**385 €**

commande minimum de 2 pièces  
Mindestbestellung 2 Stück



- 1 RÉALISÉ EN MARMOTECH, granulats de marbre polychrome AUS MARMOTECH HERGESTELLT mehrfarbiges Marmorgranulat
- 2 BRASÉRO À L'ARRIÈRE  
RÜCKWÄRTIGE FEUERSTELLE
- 3 GRILLE DE CUISSON 52x40 cm réglable sur 3 hauteurs  
GRILLROST 52x40 cm Standard auf 3 Höhen verstellbar
- 4 PARE-BRAISES STANDARD  
GLUTSCHUTZ SERIENMÄSSIG

- 5 RANGE-GRILLE  
ROSTABLAGEN
- 6 COLLE SPÉCIALE fournie pour l'assemblage SPEZIALKLEBSTOFF für den Aufbau serienmäßig

# Tirrenia 2



dimensions Abmessungen:  
cm 110x77x215h  
poids Gewicht: kg 380

VERSION VERSION

version à crépir  
unverputzte Version

803004480  
435 €



- 1 FOYER RENFORCÉ avec paroi de fond double à haute teneur en alumine  
VERSTÄRKTER FEUERRAUM mit doppelter Rückwand mit hohem Tonerdeanteil
- 2 PLAQUE FOYÈRE RÉFRACTAIRE façonnée pour faciliter la combustion des braises  
BASIS DER FEUERSTELLE AUS SCHAMOTTMATERIAL fassoniert um die Verbrennung der Glut zu begünstigen
- 3 PLAN DE TRAVAIL coloré dans la masse  
ABSTELLFLÄCHE im Gemisch gefärbt

- 4 HOTTE DE PROTECTION en métal  
METALLUNTERHAUBE als Hitzeschutz
- 5 GRILLE DE CUISSON 68x40 cm réglable sur 3 hauteurs pour faciliter la cuisson  
GRILLROST 68x40 cm zur Erleichterung der Grillarbeiten auf 3 Höhen verstellbar
- 6 ÉTAGÈRE PRATIQUE DANS LA BASE  
PRAKTISCHES ABLAGEFACH

# Aleria 2

New



dimensions Abmessungen:  
cm 90x85x231h  
poids Gewicht: kg 480

VERSION VERSION

version à crépir  
unverputzte Version

803002140  
595 €



- 1 BARBECUE ALERIA avec plan de travail en MARMOTECH POLI  
ALERIA BARBECUE mit Abstellfläche aus geschliffenem MARMOTECH
- 2 HOTTE DE PROTECTION en métal  
METALLUNTERHAUBE als Hitzeschutz
- 3 GRILLE DE CUISSON STANDARD chromée 63x40  
STANDARD-GRILLROST verchromt 63x40



- A GRANDE TABLE D'APPOINT dimensions: cm 90x70x77h  
Voir prix tables d'appoint page 35  
GROSSE SEITLICHE ABSTELLFLÄCHE  
Abmessungen: cm 90x70x77h  
Preise siehe seitliche Abstellflächen auf Seite 35
- B PETITE TABLE D'APPOINT dimensions: cm 50x50x77h  
Voir prix tables d'appoint page 35  
KLEINE SEITLICHE ABSTELLFLÄCHE  
Abmessungen: cm 50x50x77h  
Preise siehe seitliche Abstellflächen auf Seite 35

# Fiji



dimensions Abmessungen:  
cm 110x71x197h  
poids Gewicht: kg 530

## VERSION VERSION

version à crépir  
unverputzte Version

**803004380**  
**680 €**

table d'appoint en Marmotech  
seitliche Abstellfläche aus Marmotech

**803200470**  
**140 €**



- 1 STRUCTURE RÉALISÉE EN MARMOTECH, parois en briques AUS MARMOTECH HERGESTELLTE STRUKTUR, Seitenwände in Ziegelausführung
- 2 HOTTE À CRÉPIR, avec une peinture au quartz HAUBE IN UNVERPUTZTER VERSION, mit Quarzanstrich
- 3 PLAN DE TRAVAIL EN MARMOTECH poli, finition granit beige ABSTELLFLÄCHE AUS GESCHLIFFENEM MARMOTECH in beiger Granitausführung

- 4 PLAQUE FOYÈRE RÉFRACTAIRE BASIS DER FEUERSTELLE AUS SCHAMOTTMATERIAL
- 5 GRILLE DE CUISSON BIO EN INOX avec poignées en bakélite, 68x40 cm, réglable sur 4 hauteurs BIO-GRILLROST AUS EDELSTAHL mit Bakelitgriffen, 68x40 cm, auf 4 Höhen verstellbar
- 6 PARE-BRAISES STANDARD GLUTSCHUTZ SERIENMÄSSIG

- 7 COLLE SPÉCIALE fournie en standard pour l'assemblage SPEZIALKLEBSTOFF für den Aufbau serienmäßig
- 8 LIQUIDE DE PROTECTION pour plan de travail FLÜSSIGE WASSERSCHUTZBEHANDLUNG für Abstellfläche

# Salina 2



dimensions Abmessungen:  
cm 110x71x230h  
poids Gewicht: kg 450

## VERSION VERSION

version à crépir  
unverputzte Version

**803004470**  
**705 €**

version finie  
Version mit Kunststoffverputz

**803004471**  
**1.040 €**

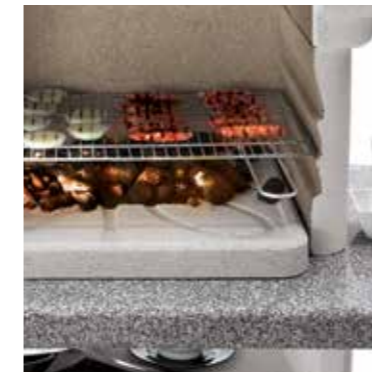

- 1 HOTTE DE PROTECTION en métal METALLUNTERHAUBE als Hitzeschutz
- 2 GRILLE DE CUISSON STANDARD 68x40 cm STANDARD-GRILLROST 68x40 cm
- 3 PLAN DE TRAVAIL EN MARMOTECH poli, finition granit gris ABSTELLFLÄCHE AUS GESCHLIFFENEM MARMOTECH in grauer Granitausführung

- 4 SYSTÈME FAST-FIRE-BOX Cendrier avec circulation d'air SYSTEM FAST-FIRE-BOX Aschenlade mit Luftzirkulation
- 5 LIQUIDE DE PROTECTION pour plan de travail FLÜSSIGE WASSERSCHUTZBEHANDLUNG für Abstellfläche

# Bahama 2



dimensions Abmessungen:  
cm 118x91x101h  
poids Gewicht: kg 245

## VERSION VERSION

version à crépir  
unverputzte Version

**803004390**  
**760 €**

version finie  
Version mit Kunststoffverputz

**803004391**  
**895 €**



- 1** IDÉAL POUR LES TERRASSES  
Grâce à un design compact, ce modèle est pratique et convient à une installation sur une terrasse  
IDEAL FÜR TERRASSEN  
Durch das besondere Design ist dieses praktische Modell auch für Terrassen geeignet
- 2** GRIL EN ACIER INOX  
avec grille de cuisson Ø53 cm et couvercle en acier inox  
EDELSTAHL-GRILL mit Grillrost Ø 53 cm und Deckel aus Edelstahl
- 3** PLAN DE TRAVAIL EN MARMOTECH POLI, finition granit gris  
ABSTELLFLÄCHE AUS GESCHLIFFENEM MARMOTECH in grauer Granitausführung

- 4** MAIN COURANTE CHROMÉE  
VERCHROMTE HALTESTANGE für Küchenutensilien
- 5** COLLE SPÉCIALE  
fournie pour l'assemblage  
SPEZIALKLEBSTOFF FÜR DEN Aufbau serienmäßig
- 6** LIQUIDE DE PROTECTION  
pour plan de travail FLÜSSIGE  
WASSERSCHUTZBEHANDLUNG für Abstellfläche



# Andros

New



dimensions Abmessungen:  
cm 118x92x248h  
poids Gewicht: kg 620

## VERSION VERSION

version à crépir  
unverputzte Version

**803004620**  
**790 €**



- 1** HOTTE DE PROTECTION en métal  
METALLUNTERHAUBE als Hitzeschutz
- 2** FOYER RENFORCÉ  
avec paroi de fond double à haute teneur en alumine  
VERSTÄRKTER FEUERRAUM mit doppelter Rückwand mit hohem Tonerdeanteil
- 3** GRAND PLAN DE TRAVAIL EN MARMOTECH, finition aspect ancien  
GROSSE ABSTELLFLÄCHE AUS MARMOTECH Ausführung in Antikoptik

- 4** BRASÉRO À BOIS  
FEUERKORB
- 5** PLAQUE FOYÈRE RÉFRACTAIRE  
BASIS DER FEUERSTELLE aus Schamottmaterial
- 6** GRILLE DE CUISSON  
STANDARD 76x40 cm  
STANDARD-GRILLROST 76x40 cm
- 7** LIQUIDE DE PROTECTION  
pour plan de travail FLÜSSIGE  
WASSERSCHUTZBEHANDLUNG für Abstellfläche



# Marettimo New



dimensions Abmessungen:  
cm 110x87x184h  
poids Gewicht: kg 660

## VERSION VERSION

Marettimo New B

803004170  
830 €

Marettimo New G

803004180  
830 €



Marettimo New B



- 1 STRUCTURE RÉALISÉE EN MARMOTECH, parois aspect briques AUS MARMOTECH HERGESTELLTE STRUKTUR, Seitenwände in Ziegelausführung
- 2 FOYER RENFORCÉ avec paroi de fond double entièrement en matériau réfractaire VERSTÄRKTER FEUERRAUM mit doppelter Rückwand zur Gänze aus Schamottmaterial
- 3 BRASÉRO À BOIS FEUERKORB

- 4 SYSTÈME FAST-FIRE-BOX Cendrier avec circulation d'air SYSTEM FAST-FIRE-BOX Aschenlade mit Luftzirkulation
- 5 GRILLE DE CUISSON BIO EN INOX avec poignées en bakélite, 68x40 cm, réglable sur 3 hauteurs BIO-GRILLROST AUS EDELSTAHL mit Bakelitgriffen, 68x40 cm, auf 3 Höhen verstellbar
- 6 PLAQUE FOYÈRE RÉFRACTAIRE BASIS DER FEUERSTELLE AUS SCHAMOTTMATERIAL

- 7 PARE-BRAÏSES STANDARD GLUTSCHUTZ SERIENMÄSSIG
- 8 COLLE SPÉCIALE fournie pour l'assemblage SPEZIALKLEBSTOFF für den Aufbau serienmäßig

# Gallipoli 2



dimensions Abmessungen:  
cm 158x119x248h  
poids Gewicht: kg 865

## VERSION VERSION

version à crépir  
unverputzte Version

803004410  
940 €



- 1 HOTTE DE PROTECTION en métal METALLUNTERHAUBE als Hitzeschutz
- 2 SYSTÈME FAST-FIRE BOX Cendrier avec circulation d'air SYSTEM FAST-FIRE-BOX Aschenlade mit Luftzirkulation
- 3 FOYER RENFORCÉ avec paroi de fond double à haute teneur en alumine VERSTÄRKTER FEUERRAUM mit doppelter Rückwand mit hohem Tonerdeanteil

- 4 GRAND PLAN DE TRAVAIL EN MARMOTECH, finition aspect ancien GROSSE ABSTELLFLÄCHE AUS MARMOTECH Ausführung in Antikoptik
- 5 BRASÉRO À BOIS FEUERKORB
- 6 PLAQUE FOYÈRE RÉFRACTAIRE BASIS DER FEUERSTELLE aus Schamottmaterial
- 7 GRILLE BIO INOX 76x40 cm avec poignées en bakélite EDELSTAHL-GRILLROST 76x40 cm mit Bakelitgriffen

- 8 LIQUIDE DE PROTECTION pour plan de travail FLÜSSIGE WASSERSCHUTZBEHANDLUNG für Abstellfläche

# Lanzarote 2



dimensions Abmessungen:  
cm 178x78x229h  
poids Gewicht: kg 650

## VERSION VERSION

version à crépir  
unverputzte Version

803004420  
960 €

version finie  
Version mit Kunststoffverputz

803004421  
1.445 €



- 1 BRASÉRO LATÉRAL RENFORCÉ EN ACIER il permet d'utiliser toute la surface de cuisson  
SEITLICHE VERSTÄRKTE FEUERSTELLE AUS EDELSTAHL für eine vollständige Ausnutzung des Grillbereichs
- 2 HOTTE DE PROTECTION en métal METALLUNTERHAUBE als Hitzeschutz
- 3 SYSTÈME FAST-FIRE-BOX Cendrier avec circulation d'air SYSTEM FAST-FIRE-BOX Aschenlade mit Luftzirkulation

- 4 PLAN DE TRAVAIL EN MARMOTECH, finition granit gris aspect ancien  
ABSTELLFLÄCHE AUS MARMOTECH in grauer Granitausführung in Antikoptik
- 5 GRILLE DE CUISSON STANDARD 68x40 cm  
STANDARD-GRILLROST 68x40 cm
- 6 PLAQUE FOYÈRE RÉFRACTAIRE BASIS DER FEUERSTELLE AUS SCHAMOTTMATERIAL

- 7 LIQUIDE DE PROTECTION pour plan de travail FLÜSSIGE WASSERSCHUTZBEHANDLUNG für Abstellfläche

# Cannes



dimensions Abmessungen:  
cm 162x77x210h  
poids Gewicht: kg 435

## VERSION VERSION

version à crépir  
unverputzte Version

803004210  
980 €



- 1 PAROIS DU FOYER EN EASY STONE aspect briques  
SEITENWÄNDE DER FEUERSTELLE AUS EASY STONE in Ziegelausführung
- 2 PLAN DE TRAVAIL LATERAL EN EASY STONE aspect briques  
SEITLICHE ABSTELLFLÄCHE AUS EASY STONE in roter Ziegelausführung
- 3 PLAQUE FOYÈRE RÉFRACTAIRE BASIS DER FEUERSTELLE AUS SCHAMOTTMATERIAL

- 4 SYSTÈME FAST-FIRE-BOX Cendrier avec circulation d'air SYSTEM FAST-FIRE-BOX Aschenlade mit Luftzirkulation
- 5 GRILLE DE CUISSON STANDARD 68x40 cm, réglable sur 4 hauteurs  
STANDARD-GRILLROST 68x40 cm auf 4 Höhen verstellbar
- 6 PARE-BRAISES STANDARD GLUTSCHUTZ SERIENMÄSSIG

# Newport 2



dimensions Abmessungen:  
cm 186x95x250h  
poids Gewicht: kg 860

## VERSION VERSION

version à crépir  
unverputzte Version

803004440  
1.020 €

version finie  
Version mit Kunststoffverputz

803004441  
1.555 €



- 1 HOTTE DE PROTECTION en métal METALLUNTERHAUBE als Hitzeschutz
- 2 BRASÉRO À BOIS FEUERKORB
- 3 GRILLE BIO INOX 76x40 cm avec poignées en bakélite EDELSTAHL-GRILLROST 76x40 cm mit Bakelitgriffen
- 4 FOYER RENFORCÉ avec paroi de fond double avec interstice pour optimiser la ventilation arrière VERSTÄRKTER FEUERRAUM mit doppelter Rückwand mit Hohlraum zur optimalen rückwärtigen Belüftung

- 5 PLAQUE FOYÈRE RÉFRACTAIRE BASIS DER FEUERSTELLE AUS SCHAMOTTMATERIAL
- 6 PLAN DE TRAVAIL EN MARMOTECH POLI, finition granit gris ABSTELLFLÄCHE AUS GESCHLIFFENEM MARMOTECH in grauer Granitausführung
- 7 CENDRIER pour faciliter le nettoyage des résidus de combustion ASCHENLADE erleichtert die Entfernung der Verbrennungsrückstände

- 8 MAIN COURANTE en acier chromé HALTESTANGE FÜR KÜCHENUTENSILIEN aus verchromtem Stahl
- 9 LIQUIDE DE PROTECTION pour plan de travail FLÜSSIGE WASSERSCHUTZBEHANDLUNG für Abstellfläche

# Goa



dimensions Abmessungen:  
cm 128x71x175h  
poids Gewicht: kg 440

## VERSION VERSION

version Easy Stone  
Easy Stone Version

803004350  
1.120 €



- 1 STRUCTURE RÉALISÉE EN EASY STONE, parois aspect briques anciennes AUS EASY STONE HERGESTELLTE STRUKTUR, Seitenwände in Ziegelausführung in Antikoptik
- 2 GRAND PLAN DE TRAVAIL EN MARMOTECH, finition granit gris poli GROSSE ABSTELLFLÄCHE AUS MARMOTECH in geschliffener grauer Granitausführung
- 3 HOTTE EN ACIER verni à hautes températures HAUBE AUS STAHL mit Hochtemperaturlackierung

- 4 PLAQUE FOYÈRE RÉFRACTAIRE BASIS DER FEUERSTELLE AUS SCHAMOTTMATERIAL
- 5 SYSTÈME FAST-FIRE-BOX Cendrier avec circulation d'air SYSTEM FAST-FIRE-BOX Aschenlade mit Luftzirkulation
- 6 GRILLE DE CUISSON BIO INOX avec poignées en bakélite, 68x40 cm, réglable sur 3 hauteurs BIO-GRILLROST AUS EDELSTAHL mit Bakelitgriffen, 68x40 cm, auf 3 Höhen verstellbar

- 7 PARE-BRAISES STANDARD GLUTSCHUTZ SERIENMÄSSIG
- 8 COLLE SPÉCIALE fournie pour l'assemblage SPEZIALKLEBSTOFF für den Aufbau serienmäßig
- 9 LIQUIDE DE PROTECTION pour plan de travail FLÜSSIGE WASSERSCHUTZBEHANDLUNG für Abstellfläche
- 10 ÉTAGÈRE PRATIQUE DANS LA BASE pratique en acier verni PRAKTISCHES ABLAGEFACH aus lackiertem Stahl

# Tropea 2



dimensions Abmessungen:  
cm 158x119x248h  
poids Gewicht: kg 970

## VERSION VERSION

version à crépir  
unverputzte Version

**803004490**  
**1.150 €**

version finie  
Version mit Kunststoffverputz

**803004491**  
**1.685 €**



**1** HOTTE DE PROTECTION en métal  
METALLUNTERHAUBE als Hitzeschutz

**2** FOYER AVEC BRASÉRO LATÉRAL  
permettant d'utiliser entièrement la  
surface de cuisson.  
Equipé de braséro à bois  
FEUERRAUM MIT SEITLICHER  
FEUERSTELLE für eine vollständige  
Ausnutzung des Grillbereichs. Mit  
Feuerkorb ausgestattet

**3** FOYER RENFORCÉ  
avec paroi de fond double avec  
interstice pour optimiser la ventilation  
arrière VERSTÄRKTER FEUERRAUM  
mit doppelter Rückwand mit Hohlraum  
zur optimalen rückwärtigen Belüftung

**4** SYSTÈME FAST-FIRE-BOX  
Cendrier avec circulation d'air  
SYSTEM FAST-FIRE-BOX  
Aschenlade mit Luftzirkulation

**5** GRILLE BIO INOX 76x40 cm  
avec poignées en bakélite  
EDELSTAHL-GRILLROST  
76x40 cm mit Bakelitgriffen

**6** PLAN DE TRAVAIL EN MARMOTECH,  
finition granit rouge aspect ancien  
ABSTELLFLÄCHE AUS  
MARMOTECH in roter  
Granitausführung in Antikoptik

**7** LIQUIDE DE PROTECTION  
pour plan de travail  
FLÜSSIGE  
WASSERSCHUTZBEHANDLUNG  
für Abstellfläche

# Diva four



dimensions Abmessungen:  
cm 118x92x267h

dim. chambre de cuisson four  
Abm. des Backofen Innenraums:  
cm 45x45

poids Gewicht: kg 820

## VERSION VERSION

version teintée dans la masse  
ganz durchgefärbte Version

**803100960** **1.660 €**

TABLE D'APPOINT LATÉRALE EN  
OPTION SEITLICHE ABSTELLFLÄCHE  
ALS SONDERZUBEHÖR

dimensions Abmessungen: cm 118x92x78h  
peso weight: kg 340

**803200450** **285 €**



**1** TEINTÉ DANS LA MASSE Une fois  
installé, il n'y a plus rien à faire. Il n'est  
pas nécessaire de le peindre ce qui  
facilite l'entretien  
GANZ DURCHGEFÄRBT Ist nach  
dem Aufstellen sofort einsatzbereit  
und benötigt keinen Anstrich, was die  
Instandhaltung wesentlich vereinfacht.

**2** FOUR EN ACIER INOX il chauffe  
rapidement grâce aux fumées du grill  
situé au-dessous. La porte du four  
est en fonte avec vitre céramique  
et thermomètre BACKOFEN AUS  
EDELSTAHL mit rascher Erhitzung  
dank dem durch das Grillfeuer  
entstehenden Verbrennungsrauch.  
Die Tür besteht aus Gusseisen und  
ist mit einer Glaskeramikscheibe mit  
Thermometer ausgestattet



**3** SYSTÈME FAST-FIRE-BOX  
Cendrier avec circulation d'air  
SYSTEM FAST-FIRE-BOX  
Aschenlade mit Luftzirkulation

**4** FOYER RENFORCÉ  
VERSTÄRKTER FEUERRAUM

**5** GRILLE BIO INOX 76x40 cm avec  
poignées en bakélite  
EDELSTAHL-GRILLROST  
76x40 cm mit Bakelitgriffen

**6** BRASÉRO À BOIS  
FEUERKORB

**7** Livré avec ISOLANT ET COLLE  
SPECIALE pour l'assemblage  
DÄMMMATERIAL UND  
SPEZIALKLEBSTOFF für den  
Aufbau serienmäßig

# Miami 2



dimensions Abmessungen:  
cm 220x96x261h

poids Gewicht: kg 1.140

## VERSION VERSION

version à crépir  
unverputzte Version

**803004430**

**1.950 €**

version finie  
Version mit Kunststoffverputz

**803004431**

**2.540 €**

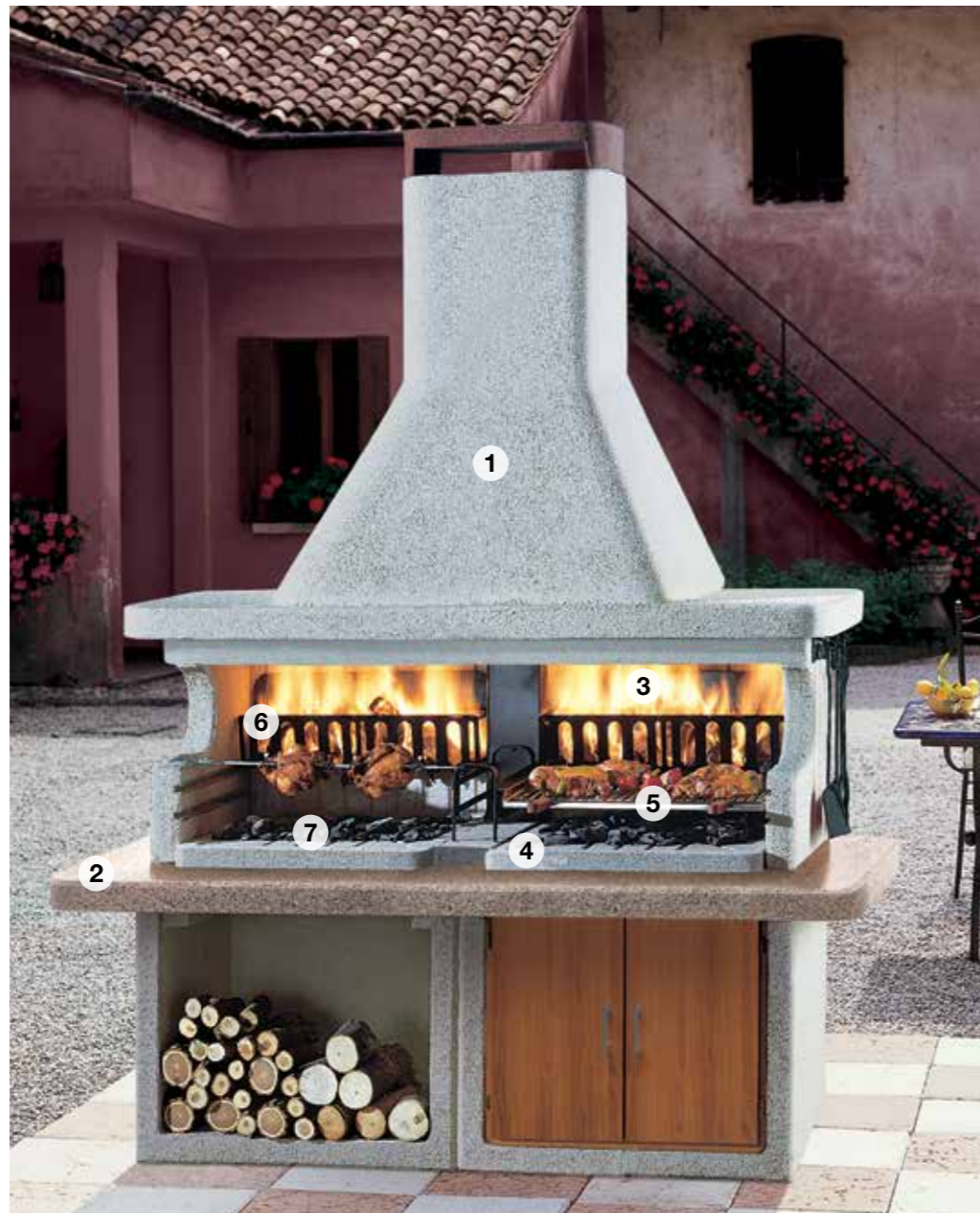

PHOTO: le kit porte à 2 battants finition bois, les accessoires de cuisson et le tournebroche sont en option  
AUF DEM FOTO: Die zweiflügelige Tür aus Laminat in Holzaustrführung, das Feuerstellenzubehör und der Drehspieß werden als Sonderzubehör geliefert

- 1 HOTTE DE PROTECTION en métal METALLUNTERHAUBE als Hitzeschutz
- 2 PLAN DE TRAVAIL EN MARMOTECH POLI, finition granit rouge ABSTELLFLÄCHE AUS MARMOTECH in roter Granitaustrführung
- 3 FOYER RENFORCÉ avec paroi de fond double avec interstice pour optimiser la ventilation arrière VERSTÄRKTER FEUERRAUM mit doppelter Rückwand mit Hohlraum zur optimalen rückwärtigen Belüftung
- 4 DOUBLE FOYER RÉFRACTAIRE pour faire des grillades et des pierrades en même temps ou pour créer une zone pour faire des braises et une zone de cuisson DOPPELTER FEUERRAUM AUS SCHAMOTTMATERIAL ermöglicht das gleichzeitige Kochen auf der Bioplatte und auf dem Grill oder die Schaffung eines Feuer- und eines Kochbereichs
- 5 2 GRILLES BIO INOX 76x40 cm 2 EDELSTAHL-GRILLRÖSTE 76x40 cm
- 6 2 BRASÉROS À BOIS en acier, fournis en standard 2 FEUERKÖRBE aus Edelstahl inbegriffen
- 7 SYSTÈME FAST-FIRE-BOX Cendrier avec circulation d'air SYSTEM FAST-FIRE-BOX Aschenlade mit Luftzirkulation
- 8 LIQUIDE DE PROTECTION pour plan de travail FLÜSSIGE WASSER-SCHUTZBEHANDLUNG für Abstellfläche

# Capri 2



dimensions Abmessungen:  
cm 186x95x265h

poids Gewicht: kg 1.060

dim. chambre de cuisson four  
Abm. des Backofen Innenraums:  
cm 45x45

## VERSION VERSION

version à crépir  
unverputzte Version

**803101190**

**1.990 €**

version finie  
Version mit Kunststoffverputz

**803101191**

**2.539 €**



- 1 FOUR EN ACIER INOX il chauffe rapidement grâce aux fumées du grill situé au-dessous. La porte du four est en fonte avec vitre céramique et thermomètre BACKOFEN AUS EDELSTAHL mit rascher Erhitzung dank dem durch das Grillfeuer entstehenden Verbrennungsrauch. Die Tür besteht aus Gusseisen und ist mit einer Glaskeramikscheibe mit Thermometer ausgestattet
- 2 FOYER RENFORCÉ avec paroi de fond double avec interstice pour optimiser la ventilation arrière VERSTÄRKTER FEUERRAUM mit doppelter Rückwand mit Hohlraum zur optimalen rückwärtigen Belüftung
- 3 GRILLE BIO INOX 76x40 cm avec poignées en bakélite EDELSTAHL-GRILLRÖST 76x40 cm mit Bakelitgriffen
- 4 BRASÉRO À BOIS standard FEUERKORB Standard
- 5 PLAQUE FOYÈRE RÉFRACTAIRE BASIS DER FEUERSTELLE AUS SCHAMOTTMATERIAL
- 6 CENDRIER pour faciliter le nettoyage ASCHENLADE erleichtert die Entfernung der Verbrennungsrückstände
- 7 PLAN DE TRAVAIL EN MARMOTECH POLI, finition granit gris ABSTELLFLÄCHE AUS GESCHLIFFENEM MARMOTECH in grauer Granitaustrführung
- 8 MAIN COURANTE en acier chromé HALTESTANGE FÜR KÜCHENUTENSILIEN aus verchromtem Stahl
- 9 LIQUIDE DE PROTECTION pour plan de travail FLÜSSIGE WASSERSCHUTZBEHANDLUNG für Abstellfläche
- 10 Livré avec ISOLANT ET COLLE SPECIALE pour l'assemblage DÄMMMATERIAL UND SPEZIALKLEBSTOFF für den Aufbau serienmäßig

# Gargano 2



dimensions Abmessungen:  
cm 222x96x261h  
poids Gewicht: kg 1.480  
dim. chambre de cuisson four  
Abm. des Backofen Innenraums:  
cm 77x65

## VERSION VERSION

version à crépir  
unverputzte Version

**803101200**  
**2.170 €**

version finie  
Version mit Kunststoffverputz

**803101201**  
**2.825 €**

PHOTO: bioplatte en option.  
AUF DEM FOTO: Bioplatte als  
Sonderzubehör.



- 1 FOUR A BOIS en matériau réfractaire. La porte est en acier verni et est équipée d'un thermomètre et d'un viseur HOLZ-BACKOFEN aus Schamottmaterial. Die Tür besteht aus lackiertem Stahl und ist mit einem praktischen Thermometer und guckloch ausgestattet.
- 2 HOTTE DE PROTECTION en métal METALLUNTERHAUBE als Hitzeschutz
- 3 FOYER RENFORCÉ avec paroi de fond double avec interstice pour optimiser la ventilation arrière VERSTÄRKTER FEUERRAUM mit doppelter Rückwand mit Hohlraum zur optimalen rückwärtigen Belüftung

- 4 PLAN DE TRAVAIL EN MARMOTECH POLI, finition granit rouge ABSTELLFLÄCHE AUS MARMOTECH in roter Granitausführung
- 5 BRASÉRO À BOIS standard de 76 cm FEUERKORB inbegriffen 76 cm
- 6 SYSTÈME FAST-FIRE-BOX Cendrier avec circulation d'air SYSTEM FAST-FIRE-BOX Aschenlade mit Luftzirkulation
- 7 GRILLE BIO INOX 76x40 cm avec poignées en bakélite EDELSTAHL-GRILLROST 76x40 cm mit Bakelitgriffen

- 8 LIQUIDE DE PROTECTION pour plan de travail FLÜSSIGE WASSERSCHUTZBEHANDLUNG für Abstellfläche

# Faro



dimensions Abmessungen:  
cm 169x88x237h  
poids Gewicht: kg 530

## VERSION VERSION

version teintée dans la masse, avec grill à droite  
ganz durchgefärbte Version nach rechts

**803003430**  
**2.580 €**

version teintée dans la masse, avec grill à gauche  
ganz durchgefärbte Version nach links

**803003433**  
**2.583 €**



- 1 FOYER RENFORCÉ avec paroi de fond double en matériau réfractaire VERSTÄRKTER FEUERRAUM mit doppelter Rückwand zur Gänze aus Schamottmaterial
- 2 SYSTÈME FAST-FIRE-BOX Cendrier avec circulation d'air SYSTEM FAST-FIRE-BOX Aschenlade mit Luftzirkulation
- 3 HOTTE EN ACIER verni à hautes températures HAUBE AUS STAHL mit Hochtemperaturlackierung

- 4 PLAN DE TRAVAIL en granulats de marbre finition brossée coloris gris ABSTELLFLÄCHE aus Marmorgranulat in gebürsteter Ausführung Farbe Grau
- 5 CHARGE DU BOIS SUR LE CÔTÉ pour faciliter les opérations de cuisson SEITLICHE BESCHICKUNG MIT HOLZ erleichtert die Grillarbeiten
- 6 FOYER AVEC BRASÉRO LATÉRAL permettant d'utiliser entièrement la surface de cuisson. Doté de braséro à bois FEUERRAUM MIT SEITLICHER FEUERSTELLE für eine vollständige Ausnutzung des Grillbereichs. Mit Feuerkorb ausgestattet

- 7 GRILLE BIO INOX 76x40 cm avec poignées en bakélite EDELSTAHL-GRILLROST 76x40 cm mit Bakelitgriffen
- 8 COLLE SPÉCIALE fournie pour l'assemblage SPEZIALKLEBSTOFF FÜR DEN Aufbau serienmäßig

# Antille



dimensions Abmessungen:  
cm 240x110x246h  
poids Gewicht: kg 1.510  
dim. chambre de cuisson four  
Abm. des Backofen Innenraums:  
cm 77x65

## VERSION VERSION

version à crépir  
unverputzte Version

**803100181**  
**3.800 €**

version finie  
Version mit Kunststoffverputz

**803100182**  
**5.030 €**

PHOTO:  
le kit porte à 2 battants finition bois,  
les accessoires de cuisson et la porte  
du four en fonte sont en option (la  
porte standard est en acier).  
AUF DEM FOTO: Die Türen  
aus Laminat in Holz Ausführung,  
das Feuerstellenzubehör und  
Backofentür aus Gusseisen werden  
als Sonderzubehör geliefert (Tür  
serienmäßig aus Stahl).



- 1 FOYER AVEC BRASÉRO LATÉRAL permettant d'utiliser toute la surface de cuisson. Doté de braséro à bois. FEUERRAUM MIT SEITLICHER FEUERSTELLE für eine vollständige Ausnutzung des Grillbereichs. Mit Feuerkorb ausgestattet
- 2 SYSTÈME FAST-FIRE-BOX Cendrier avec circulation d'air SYSTEM FAST-FIRE-BOX Aschenlade mit Luftzirkulation

- 3 TOITURE en béton teinté imitation tuiles, avec sous-toiture en métal DACH aus Zementkonglomerat mit unterer metallischer Schutzverkleidung
- 4 FOUR À BOIS en matériau réfractaire. La porte est en acier verni et est équipée de thermomètre et de viseur HOLZ-BACKOFEN aus Schamottmaterial. Die Tür besteht aus lackiertem Stahl und ist mit einem praktischen Thermometer und Guckloch ausgestattet

- 5 PLAN DE TRAVAIL en granulats de marbre rouge poli ABSTELLFLÄCHE aus rotem poliertem Marmorkonglomerat
- 6 GRILLE BIO INOX 76x40 cm avec poignées en bakélite EDELSTAHL-GRILLROST 76x40 cm mit Bakelitgriffen

# Programma Malibù 2



dimensions du programme entier  
Abmessungen des gesamten  
Programms:  
cm 450x85x218h



# Programma Malibù 2

## VERSION VERSION

module Gril Grillmodul

dimensions Abmessungen:

cm 90x85x218h

poids Gewicht: kg 620

**803009120** à crépir unverputzt  
**950 €**

module gril avec four à droite

Grillmodul mit Backofen rechts

dimensions Abmessungen:

cm 180x85x218h

poids Gewicht: kg 1.170

**803009130** à crépir unverputzt  
**2.200 €**

module gril avec four à gauche

Grillmodul mit Backofen links

dimensions Abmessungen:

cm 180x85x218h

poids Gewicht: kg 1.170

**803009140** à crépir unverputzt  
**2.200 €**

module évier Spülenmodul

dimensions Abmessungen:

cm 90x70x77h

poids Gewicht: kg 285

**803009150** à crépir unverputzt  
**590 €**

module Plan de travail latéral

seitliches Abstellmodul

dimensions Abmessungen:

cm 90x70x77h

poids Gewicht: kg 300

**803009160** à crépir unverputzt  
**400 €**

module gaz 2 brûleurs

2-flammiges Gasmodul

dimensions Abmessungen:

cm 90x70x77h

poids Gewicht: kg 285

**803009170** à crépir unverputzt  
**690 €**

module d'angle Eckmodul

dimensions Abmessungen:

cm 70x70x77h

poids Gewicht: kg 270

**803009180** à crépir unverputzt  
**400 €**



- 1 Les BASES ET LES PLANS DE TRAVAIL sont réalisés en Marmotech. Toutes les bases sont fermées à l'arrière et les plans de travail sont tous polis  
Die UNTERBAUTEN UND ABSTELLFLÄCHEN bestehen aus Marmotech. Alle Unterbauten sind auf der Rückseite geschlossen, die Abstellflächen sind immer in geschliffener Ausführung
- 2 MODULE FOUR AVEC GRILL, ce combiné four en réfractaire et grill est très pratique  
BACKOFENMODUL MIT GRILL praktische Kombination aus Backofen in Schamottmaterial und Grill

- 3 Livré avec HOTTE DE PROTECTION EN METAL (seulement pour grill)  
METALLUNTERHAUBE als Hitzeschutz (nur bei Grill) serienmäßig
- 4 Livré avec BRASÉRO À BOIS en métal  
FEUERKORB AUS STAHL serienmäßig
- 5 Livré avec GRILLE BIO INOX  
76x40 cm avec poignées en Bakélite  
BIO-GRILLROST AUS EDELSTAHL  
76x40 mit Bakelitgriffen serienmäßig

- 6 Livré avec PORTE DU FOUR EN FONTE équipée de vitre céramique et thermomètre afin de mieux contrôler la cuisson  
BACKOFENTÜR SERIENMÄSSIG aus Gusseisen mit Glaskeramikscheibe und Thermometer für die bequeme Überwachung des Garvorgangs
- 7 PORTES vernies teinte pêche en option – Voir prix dans les accessoires  
TÜREN mit Lackierung Farbe Pfirsich (als Sonderzubehör) Preis siehe Zubehörteile
- 8 MODULE LATERAL neutre  
SEITLICHES MEHRZWECKMODUL

- 9 MODULE AVEC EVIER en acier inox équipé de robinet  
MODUL MIT SPÜLE aus Edelstahl inklusive Armatur
- 10 MODULE GAZ inox 2 brûleurs  
2-flammiges GASMODUL aus Edelstahl
- 11 MODULE D'ANGLE neutre  
MEHRZWECK-ECKMODUL



# Programma Maxime



**B** dimensions programme  
Abmessungen des Programms:  
cm 379x100x231,5h  
poids Gewicht: 1.300

**A** dimensions module barbecue et plan de travail  
Abmessungen Grillmodul und Abstellfläche:  
cm 189x100x223h  
poids Gewicht: kg 630

## VERSION VERSION

module Grill avec four version à crépir  
unverputztes Grillmodul mit Backofen  
cm 196,5x91x231,5h

**803100750 3.900 €**

module Table de cuisson 4 foyers gaz version à crépir  
unverputztes Modul mit 4-flammiger Gas-Kochstelle  
cm 89,5x100x72h

**803100760 1.500 €**

module Évier version à crépir avec robinet  
unverputztes Spülenmodul mit Becken und Armatur  
cm 89,5x100x72h

**803100770 1.050 €**

module Plan de travail version à crépir  
unverputztes Arbeitsmodul  
cm 89,5x100x72h

**803100780 600 €**

module Gril version à crépir  
unverputztes Grillmodul  
cm 100x89,5x223,5h

**803003380 2.100 €**

housse en toile cirée pour module gaz 4 foyers  
gewachste Schutzhülle für 4-flammiges Gasmodul  
**161300000 98 €**



**1** HOTTE EN ACIER verni à hautes températures, pour l'évacuation des fumées du barbecue et du four  
HAUBE AUS STAHL mit Hochtemperaturlackierung für den Rauchabzug vom Grillbereich und vom Backofen

**2** PORTE FINITION ALUMINIUM (EN OPTION) à 2 battants, prévue pour les modules bas Maxime. Elle est inaltérable et très résistante aux intempéries grâce au matériau innovant avec lequel elle est réalisée. TÜREN IN ALUMINIUMAUSFÜHRUNG (ALS SONDERZUBEHÖR) Die praktische zweiflügelige Tür kann für alle Unterbaumodule Maxime eingesetzt werden und ist durch das innovative Material langlebig und äußerst witterungsbeständig

**3** FOYER RENFORCÉ grâce aux parois à haute teneur en alumine  
VERSTÄRKTER FEUERRAUM dank der Wände mit hohem Tonerdeanteil

**4** MODULE ÉVIER avec plan de travail en granulats de marbre aspect brossé coloris gris (évier inox)  
SPÜLENMODUL MIT ABSTELLFLÄCHE aus Marmorgranulat in gebürsteter Ausführung Farbe Grau (Spüle aus Edelstahl)

**5** GRILLE BIO INOX 76x40 cm avec poignées en bakélite  
EDELSTAHL-GRILLROST 76x40 cm mit Bakelitgriffen

**6** SYSTÈME FAST-FIRE-BOX  
Cendrier avec circulation d'air  
SYSTEM FAST-FIRE-BOX  
Aschenlade mit Luftzirkulation

**7** MODULE 4 BRÛLEURS À GAZ  
4-FLAMMIGES GASMODUL

**8** FOUR À BOIS EN MATÉRIAU RÉFRACTAIRE, la porte est en fonte et est dotée de thermomètre et de viseur  
HOLZ-BACKOFEN aus Schamottmaterial. Die Tür besteht aus Gusseisen und ist mit einem praktischen Thermometer und Sichtfenster ausgestattet

**9** CHARGE DU BOIS À L'ARRIÈRE permettant d'effectuer de grosses charges de bois tant à l'avant qu'à l'arrière du barbecue. Très pratique pour les opérations de cuisson  
BESCHICKUNG MIT HOLZ VON DER RÜCKSEITE AUS Ermöglicht sowohl von der Vorderseite, als auch von der Rückseite des Grills aus eine besonders ergiebige Holzbeladung und erleichtert dadurch die Grillarbeiten

**10** ÉLÉMENT SUR ROULETTES (EN OPTION) en stratifié aluminium, à 2 compartiments, indispensable pour avoir tout à portée de la main  
ROLLWAGEN (ALS SONDERZUBEHÖR) auf Laufrollen, aus Aluminiumlaminat mit zwei Fächern, für eine griffbereite Unterbringung aller notwendigen Utensilien



# Sumatra



dimensions Abmessungen:  
cm 248x134x256h

poids Gewicht: kg 1.190

## VERSION VERSION

version à crépir avec kit couverture  
unverputzte Version mit Türen-Bausatz

**803003002 Cotto 7.000 €**  
**803003005 Ardoise Schiefer 7.000 €**

version finie avec kit couverture  
Version mit Kunststoffverputz mit  
Türen-Bausatz

**803003004 Cotto 7.440 €**  
**803003006 Ardoise Schiefer 7.440 €**



PHOTO: bioplatt en option.  
AUF DEM FOTO: Bioplatt als Sonderzubehör.

**1** DOUPLE SURFACE DE CUISSON  
il permet d'utiliser simultanément  
plusieurs types de cuisson (grillades,  
pierrades, tournebroche) ou de  
créer une zone de cuisson et une  
zone braises pour cuisiner loin de la  
chaleur du feu  
DOPPELTE KOCHPLATTE  
ermöglicht verschiedene  
Zubereitungsarten zur gleichen  
Zeit (Grill, Bioplatt, Drehspieß).  
Außerdem kann ein Bereich für  
das Feuer und einer für die zum  
Grillen benötigte Glut geschaffen  
werden, um beim Kochen der  
ausstrahlenden Hitze zu entgehen

**2** CHAMBRE DE COMBUSTION  
en acier inox à double paroi, elle  
permet de produire en peu de  
temps une grande quantité de  
braises à utiliser dans les zones  
de cuisson  
FEUERRAUM AUS EDELSTAHL  
mit doppelter Wand ermöglicht die  
rasche Erzeugung einer großen  
Menge Glut, die auf zwei Garzonen  
eingesetzt werden kann

**3** PLAN DE TRAVAIL EN REALSTONE  
 finition terre cuite ou ardoise  
ABSTELLFLÄCHE  
AUS REALSTONE  
Ausführung Cotto oder Schiefer

**4** DESIGN EXCLUSIF  
EXKLUSIVES DESIGN

**5** 2 GRILLES BIO INOX 68x40 cm,  
bioplatt (en option)  
2 BIO-GRILLROSTE AUS  
EDELSTAHL 68x40 cm,  
Bioplatt (als Sonderzubehör)

**6** HOTTE EN CUIVRE EXCLUSIVE  
EXKLUSIVE HAUBE AUS KUPFER

**7** INSERTS EN EASY STONE,  
pierre reconstituée  
EINSÄTZE AUS EASY STONE  
aus Kunststein

**8** CHARGE DU BOIS À L'ARRIÈRE  
elle permet d'effectuer de grosses charges de  
bois en facilitant ainsi les opérations de cuisson  
BESCHICKUNG MIT HOLZ  
VON DER RÜCKSEITE AUS  
ermöglicht eine besonders ergiebige  
Holzbeladung, wodurch die Grillarbeiten  
erheblich erleichtert werden



# Nuovo Vulcano



dimensions Abmessungen:  
cm 252x266x320h

poids Gewicht: kg 1.765

Ø chambre de cuisson four

Ø Abmessungen des  
Backofen-Innenraums:  
cm 88 circolare rund

VERSION VERSION

version à crépir  
unverputzte Version

803100640

9.900 €

version finie  
Version mit Kunststoffverputz

803100650

11.030 €

plan de travail en marbre Giallo Reale  
Platte aus Marmor Giallo Reale

153157060

1.045 €

PHOTO:

le kit accessoires de cuisson, le kit accessoires pour four sur pied, la grille de cuisson et le bioplatte sont en option. AUF DEM FOTO: das Feuerstellenzubehör, das Zubehör mit Ständer, der Grillrost und die Bioplatte werden als Sonderzubehör geliefert.



- 1** FOUR À BOIS en matériau réfractaire pour cuisiner à l'ancienne. La porte du four est en acier verni avec viseur et thermomètre pour contrôler la cuisson. HOLZ-BACKOFEN aus Schamottmaterial für das Backen nach guter alter Tradition. Die Tür besteht aus lackiertem Stahl mit Guckloch und einem praktischen Thermometer für die bequeme Überwachung des Backvorgangs

- 2** PLAN DE TRAVAIL fourni en béton rouge. Sur demande, possibilité de l'avoir en marbre Jaune Royal poli ABSTELLFLÄCHE serienmäßig aus rotem Beton, auf Anfrage auch aus poliertem Marmor Giallo Reale lieferbar

- 3** TOIT EN CUIVRE  
DACH AUS KUPFER

- 4** GRAND GRIL pour cuisiner simultanément sur deux grilles ou faire un mix de pierrades et grillades ou tournebroche  
GROSSER GRILL es kann auf zwei Grillrosten gegrillt oder gleichzeitig die Specksteinplatte und der Drehspieß benutzt werden

- 5** SYSTÈME FAST-FIRE-BOX  
Cendrier avec circulation d'air  
SYSTEM FAST-FIRE-BOX  
Aschenlade mit Luftzirkulation

- 6** GRILLE DE CUISSON 50x41 cm avec support  
GRILLROST 50x41 cm mit Gestell

# Tables d'appoint SEITLICHE ABSTELLFLÄCHEN

## Pour barbecue Diva FÜR GRILLKAMIN DIVA

table Tisch  
cm 118x92x77 - kg 340

Table d'appoint en béton teintée dans la masse, deux coloris.  
Beistelltisch aus ganz durchgefärbtem Zementkonglomerat in zwei Farbtönen



VERSION	VERSION	CODE ART-NR.	PRIX PREIS
versione colorato in massa	mass-coloured version	803200450	285

## Pour barbecue Aleria avec plan rouge FÜR GRILLKAMIN ALERIA MIT ROTER ABSTELLFLÄCHE

table Tisch  
cm 50x50x77h - kg 60

Table entièrement réalisée en Marmotech avec dessus en granit rouge poli. Avec fixations.  
Ganz aus Marmotech hergestellter Beistelltisch mit geschliffener Platte in roter Granitausführung. Komplett mit Halterungen.



VERSION	VERSION	CODE ART-NR.	PRIX PREIS
version entièrement réalisée en Marmotech, dessus en granit rouge poli	Version ganz aus Marmotech, geschliffene Platte in roter Granitausführung	803200480	140

commande minimum de 3 pièces  
Mindestbestellung 3 Stück

## Pour bbq Aleria et Malibù avec plan rouge FÜR GRILLKAMIN ALERIA UND MALIBÙ MIT ROTER ABSTELLFLÄCHE

grand plan d'appui latéral  
Große seitliche Abstellfläche  
cm 90x70x77h - kg 320

Table entièrement réalisée en Marmotech avec dessus en granit rouge poli. Avec fixations.  
Ganz aus Marmotech hergestellter Beistelltisch mit geschliffener Platte in roter Granitausführung. Komplett mit Halterungen.



VERSION	VERSION	CODE ART-NR.	PRIX PREIS
version entièrement réalisée en Marmotech, dessus en granit rouge poli	Version ganz aus Marmotech, geschliffene Platte in roter Granitausführung	803009160	400

## Pour barbecue Fiji avec plan beige FÜR GRILLKAMIN FIJI MIT BEIGE ABSTELLFLÄCHE

table Tisch  
cm 50x50x77h - kg 60

Table entièrement réalisée en Marmotech avec dessus en granit beige poli. Avec fixations.  
Ganz aus Marmotech hergestellter Beistelltisch mit geschliffener Platte in beiger Granitausführung. Komplett mit Halterungen.



VERSION	VERSION	CODE ART-NR.	PRIX PREIS
version entièrement réalisée en Marmotech, dessus en granit beige poli	Version ganz aus Marmotech, geschliffene Platte in beiger Granitausführung	803200470	140

commande minimum de 3 pièces  
Mindestbestellung 3 Stück



Barbecues en acier

STAHL-GARTENGRILLS

# Marcel 90/110



dimensions Abmessungen:  
 cm 95x80x108h (90)  
 grille Grillrost cm 36x42  
 foyer Feuerraum cm 76x42  
 cm 115x80x108h (110)  
 grille Grillrost cm 47x42  
 foyer Feuerraum cm 97x42

## VERSION VERSION

Marcel 90  
**809810210**  
 1.090 €

Marcel 110  
**809810220**  
 1.300 €



- 1 STRUCTURE ENTIEREMENT REALISEE EN ACIER de grosse épaisseur, verni spécial extérieur  
 DIE STRUKTUR BESTEHT ZUR GÄNZE AUS EXTRASTARKEM STAHL mit Lackierung für den Außenbereich
- 2 FOYER ENTIEREMENT REVETU de briques réfractaires  
 FEUERRAUM MIT INNENVERKLEIDUNG aus Schamottfliesen
- 3 BAC A GRAISSES en acier inox  
 FETTAUFFANGSCHALE aus Edelstahl

- 4 2 GRILLES BIO en acier inox avec poignées amovibles, réglables sur 2 hauteurs  
 2 BIO-GRILLROSTE aus Edelstahl mit abnehmbaren Griffen, auf 2 Höhen verstellbar
- 5 2 TABLETTES LATERALES ESCAMOTABLES en acier inox  
 2 SEITLICHE HOCHKLAPPBARE ABSTELLFLÄCHEN aus Edelstahl
- 6 TIROIR A CENDRES AMOVIBLE en acier inox avec grille en fonte  
 AUSZIEHBARE ASCHENLADE aus Edelstahl mit Gitter aus Gusseisen

- 7 BRASERO A BOIS en acier verni  
 FEUERKORB aus lackiertem Stahl
- 8 ETAGERE DANS LA BASE en acier inox  
 FACHBODEN IM UNTERGESTELL aus Edelstahl
- 9 ROUES EN ACIER dont deux avec freins pour le déplacement aisé du barbecue  
 LAUFROLLEN AUS STAHL für ein müheloses Verstellen, zwei mit Bremssystem

# Pierre 90/110



dimensions Abmessungen:  
 cm 95x80x210h (90)  
 grille Grillrost cm 36x42  
 foyer Feuerraum cm 76x42  
 cm 115x80x210h (110)  
 grille Grillrost cm 47x42  
 foyer Feuerraum cm 94x42

## VERSION VERSION

Pierre 90  
**809810190**  
 1.250 €

Pierre 110  
**809810200**  
 1.460 €



- 1 STRUCTURE ENTIEREMENT REALISEE EN ACIER de grosse épaisseur, verni spécial extérieur  
 DIE STRUKTUR BESTEHT ZUR GÄNZE AUS EXTRASTARKEM STAHL mit Lackierung für den Außenbereich
- 2 FOYER ENTIEREMENT REVETU de briques réfractaires  
 FEUERRAUM MIT INNENVERKLEIDUNG aus Schamottfliesen
- 3 BAC A GRAISSES en acier inox  
 FETTAUFFANGSCHALE aus Edelstahl

- 4 2 GRILLES BIO en acier inox avec poignées amovibles, réglables sur 2 hauteurs  
 2 BIO-GRILLROSTE aus Edelstahl mit abnehmbaren Griffen, auf 2 Höhen verstellbar
- 5 2 TABLETTES LATERALES ESCAMOTABLES en acier inox  
 2 SEITLICHE HOCHKLAPPBARE ABSTELLFLÄCHEN aus Edelstahl
- 6 TIROIR A CENDRES AMOVIBLE en acier inox avec grille en fonte  
 AUSZIEHBARE ASCHENLADE aus Edelstahl mit Gitter aus Gusseisen

- 7 BRASERO A BOIS en acier verni  
 FEUERKORB aus lackiertem Stahl
- 8 ETAGERE DANS LA BASE en acier inox  
 FACHBODEN IM UNTERGESTELL aus Edelstahl
- 9 ROUES EN ACIER dont deux avec freins pour le déplacement aisé du barbecue  
 LAUFROLLEN AUS STAHL für ein müheloses Verstellen, zwei mit Bremssystem

# Gaston 90/110



dimensions Abmessungen:  
cm 97x90x185h (90)  
grille Grillrost cm 36x53  
foyer Feuerraum cm 76x53  
cm 117x90x185h (110)  
grille Grillrost cm 47x53  
foyer Feuerraum cm 97x53

## VERSION VERSION

Gaston 90  
**809810170**  
1.250 €

Gaston 110  
**809810180**  
1.460 €



- 1 STRUCTURE ENTIEREMENT REALISEE EN ACIER de grosse épaisseur, verni spécial extérieur  
DIE STRUKTUR BESTEHT ZUR GÄNZE AUS EXTRASTARKEM STAHL mit Lackierung für den Außenbereich
- 2 FOYER ENTIEREMENT REVETU de briques réfractaires  
FEUERRAUM MIT INNENVERKLEIDUNG aus Schamottfliesen
- 3 BAC A GRAISSES en acier inox  
FETTAUFFANGSCHALE aus Edelstahl

- 4 2 GRILLES BIO en acier inox avec poignées amovibles, réglables sur 2 hauteurs  
2 BIO-GRILLROSTE aus Edelstahl mit abnehmbaren Griffen, auf 2 Höhen verstellbar
- 5 2 TABLETTES LATERALES ESCAMOTABLES en acier inox  
2 SEITLICHE HOCHKLAPPBARE ABSTELLFLÄCHEN aus Edelstahl
- 6 TIROIR A CENDRES AMOVIBLE en acier inox avec grille en fonte  
AUSZIEHBARE ASCHENLADE aus Edelstahl mit Gitter aus Gusseisen

- 7 BRASERO A BOIS en acier verni  
FEUERKORB aus lackiertem Stahl
- 8 ETAGERE DANS LA BASE en acier inox  
FACHBODEN IM UNTERGESTELL aus Edelstahl
- 9 ROUES EN ACIER dont deux avec freins pour le déplacement aisé du barbecue  
LAUFROLLEN AUS STAHL für ein müheloses Verstellen, zwei mit Bremssystem

# Joysteak A-B



dimensions Abmessungen:  
cm 85x50x87h  
poids Gewicht: kg 18

## VERSION VERSION

Joysteak A  
**809810250**  
420 €

Joysteak B  
avec raccord DE/AU  
mit Anschluss DE/A

**809810260**  
420 €



- 1 IDEAL POUR CUISINER ALL'EXTERIEUR sans fumée  
IDEAL FÜR DAS KOCHEN IM FREIEN ohne Rauchentwicklung
- 2 PLAQUE DE CUISSON DIETETIQUE avec poignées mains froides et revêtement antiadhésif, spécialement étudiée pour que les graisses s'écoulent dans un bac de récolte sans brûler  
DIÄT-BRATPLATTE mit wärmeisoliertem Griff und Antihafbeschichtung. Die spezielle Form unterstützt das Abfließen des beim Garen austretenden Fetts und verhindert so dessen Verbrennung

- 3 STRUCTURE PORTANTE entièrement en acier inoxydable  
TRAGENDE STRUKTUR ganz aus rostfreiem Edelstahl
- 4 CARTER BRULEUR en acier émaillé  
BRENNERGEHÄUSE aus emailliertem Stahl
- 5 BRULEUR en acier inox avec régulation fine de la flamme – puissance 4,6 kW  
BRENNER aus Edelstahl mit Feineinstellung - Leistung 4,6 kW
- 6 ALLUMAGE PIEZOELECTRIQUE  
PIEZOELEKTRISCHE ANZÜNDUNG

- 7 2 TABLETTES LATERALES en acier inox, réglables sur 2 niveaux  
2 SEITLICHE ABSTELLFLÄCHEN aus Edelstahl, auf zwei Höhen verstellbar
- 8 PALETTE ANTIRAYURES BRATSCHAUFEL FÜR PFANNEN MIT ANTIHAFTBESCHICHTUNG
- 9 ROUES EN ACIER inox, dont deux avec freins, pour le déplacement aisé du barbecue  
LAUFROLLEN AUS STAHL für ein müheloses Verstellen, zwei mit Bremssystem
- 10 COMPARTIMENT POUR BOUTEILLE DE GAZ  
STAURAUUM FÜR GASFLASCHE

# Willy



dimensions Abmessungen:  
cm 71x44x18h

poids Gewicht: kg 25

dimensions plaques de cuisson  
Abmessungen der Bratplatte:  
grand groß cm 27x40  
petit klein cm 42x40

VERSION VERSION

Willy à gaz à poser avec plaques  
rayées en fonte Willy Tisch-Gasgrill mit  
Bratplatte aus geriffeltem Gusseisen

**893000360**

**580 €**



GRIL À GAZ AVEC PLAQUES DE  
CUISSON EN FONTE

Plaques de cuisson rayées en fonte  
sur structure en acier inox, surface  
de cuisson de 70x40 cm, avec 2  
brûleurs en acier aluminé et allumage  
rapide avec 1 et 2 rampes de 6 kW.  
Allumage piézoélectrique. Couvercle  
en acier inox. Lèche-frite en acier  
inox. Pieds de support.

GASGRILL MIT BRATPLATTE  
AUS GUSSEISEN

Bratplatte aus geriffeltem  
Gusseisen auf einer Struktur aus  
Edelstahl, Garfläche 70x40 cm,  
mit 2 Brennern aus aluminierterem  
Stahl mit Schnellzündung und 1  
oder 2 Spannungsrampen von 6  
kW. Piezoelektrische Anzündung.  
Abdeckhaube aus Edelstahl.  
Fettauffangschale aus Edelstahl.  
Stellfüße.

# Jimmy



dimensions Abmessungen:  
cm 71x44x18h

poids Gewicht: kg 25

dimensions plaques de cuisson  
Abmessungen der Bratplatte:  
grand groß cm 27x40  
petit klein cm 42x40

VERSION VERSION

Jimmy à gaz à poser avec plaques lisses  
en acier inox Jimmy Tisch-Gasgrill mit  
glatter Bratplatte aus Edelstahl

**893000370**

**620 €**



GRIL À GAZ AVEC PLAQUES  
DE CUISSON EN ACIER INOX

il a les mêmes caractéristiques que  
Willy sauf que les plaques sont en  
inox.

GASGRILL MIT BRATPLATTE  
AUS EDELSTAHL

besitzt dieselben Merkmale wie das  
Modell Willi, aber Bratplatten aus  
Edelstahl.

# Billy Expert 3 eco



**dimensions** Abmessungen:  
cm 120x50x85h  
**dimensions plan** Abmessungen der  
Bratplatte:  
**grille** Grillrost cm 37x23h  
**plaque** bratplatte cm 36,5x23,5h

VERSION VERSION

Billy Expert 3 eco  
**809810240**  
590 €



- 1 PLAQUE DE CUISSON en fonte émaillée double face  
BRATPLATTE aus Gusseisen mit beidseitiger Emaillierung
- 2 GRILLE en rond d'acier émaillé  
GRILLROST aus emailliertem Stahldraht
- 3 GRILLE CHAUFFE-PLATS en acier chromé  
WARMHALTEGRILL aus verchromtem Stahl

- 4 COUVERCLE VERNI avec thermomètre  
LACKIERTE ABDECKHAUBE mit Thermometer
- 5 PANNEAU COMMANDES en acier inox  
BEDIENBLENDE aus Edelstahl
- 6 ALLUMAGE PIÉZOÉLECTRIQUE  
PIEZOELEKTRISCHE ANZÜNDUNG

- 7 2 BRULEURS en acier inox à 1 rampe avec diffuseur côté grille  
2 BRENNER aus Edelstahl 1 Gasrampe mit Flammverteiler auf der Grillseite
- 8 RECHAUD LATERAL avec brûleur inox  
SEITLICHER GASKOCHER mit Brenner aus Edelstahl

# Lucy Top 5 e Lucy De Luxe 4



**Lucy Top 5**  
**dimensions** Abmessungen:  
cm 145x61x125h  
**poids** Gewicht: kg 52  
**Lucy De Luxe 4**  
**dimensions** Abmessungen:  
cm 130x61x112,5h  
**poids** Gewicht: kg 44,70

VERSION VERSION

Lucy Top 5  
**809810060**  
930 €

Lucy De Luxe 4  
**809810050**  
785 €

GRIL À GAZ ayant les mêmes caractéristiques que le modèle Lucy Top 5, mais avec 3 brûleurs.  
GASGRILL mit denselben Merkmale wie das Modell Lucy Top 5, aber mit 3 Brennern.



- 1 STRUCTURE en acier verni  
STRUKTUR aus lackiertem Stahl
- 2 COUVERCLE AVEC THERMOMÈTRE, panneau commandes et portes en acier inoxydable  
ABDECKHAUBE MIT THERMOMETER, Bedienblende und Türen aus Edelstahl



- 3 4 BRÛLEURS EN ACIER INOX avec coupe flamme côté grille  
4 BRENNER AUS EDELSTAHL with mit Flammverteiler auf der Grillseite
- 4 ALLUMAGE PIÉZOÉLECTRIQUE  
PIEZOELEKTRISCHE ANZÜNDUNG
- 5 GRILLE CHAUFFE-PLATS en acier chromé  
WARMHALTEGRILL aus verchromtem Stahl
- 6 PLAQUE DE CUISSON en fonte émaillée pour aliments, double face  
BRATPLATTE aus Gusseisen mit beidseitiger lebensmittelechter Emaillierung

- 7 RÉCHAUD latéral avec brûleur en acier inox  
SEITLICHER GASKOCHER mit Brenner aus Edelstahl
- 8 GRILLE DE CUISSON en fonte émaillée pour aliments  
CAST IRON GRILLROST aus Gusseisen mit lebensmittelechter Emaillierung
- 9 COMPARTIMENT DE RANGEMENT  
PRAKTISCHER STAURAUUM
- 10 EQUIPÉ DE ROUES pour un déplacement aisé  
MIT LAUFROLLEN für ein leichtes Verstellen



# Maui



dimensions Abmessungen:  
cm 118x91x103h  
poids Gewicht: kg 200

## VERSION VERSION

Maui entièrement Marmotech  
Maui aus Marmotech

803004260  
1.180 €

Le grill à gaz est amovible afin de pouvoir le mettre à l'abri et le ranger en hiver.  
Der Gasgrill ist abnehmbar und kann dadurch während der Wintermonate geschützt untergebracht werden.



- 1 STRUCTURE ENTIÈREMENT RÉALISÉE EN MARMOTECH et plan finition granit gris poli GANZ AUS MARMOTECH HERGESTELLTE STRUKTUR mit Platte aus grauem Granit in geschliffener Ausführung
- 2 COUVERCLE ET LÈCHEFRITE en acier inox ABDECKHAUBE UND FETTAUFFANGSCHALE aus Edelstahl

- 3 GRIL À GAZ AVEC PLAQUE DE CUISSON EN FONTE sur structure en acier inox, surface de cuisson de 70x40 cm, avec 2 brûleurs en acier aluminé et allumage rapide avec 1 et 2 rampes de 6 kW. Allumage piézoélectrique GASGRILL MIT BRATPLATTE AUS GUSSEISEN auf einer Struktur aus Edelstahl, Garfläche 70x40 cm, mit 2 Brennern aus aluminierterem Stahl mit Schnellzündung und 1 oder 2 Spannungsrampen von 6 kW. Piezoelektrische Anzündung

- 4 MAIN COURANTE en acier chromé HALTESTANGE FÜR KÜCHENUTENSILIEN aus verchromtem Stahl
- 5 LIQUIDE DE PROTECTION pour plan de travail FLÜSSIGE WASSER-SCHUTZBEHANDLUNG für Abstellfläche

# René



dimensions Abmessungen:  
cm 139x60x124h  
poids Gewicht: kg 91

## VERSION VERSION

René  
809810110  
2.400 €



- 1 Entièrement réalisé en ACIER INOX Zur Gänze aus EDELSTAHL hergestellt
- 2 COUVERCLE deux épaisseurs en acier inox, doté de thermomètre, pour cuisson indirecte ABDECKHAUBE aus doppelwandigem Edelstahl, mit Thermometer für indirektes Garen ausgestattet
- 3 Equipé d'1 PLAQUE EN FONTE double face (1 face rayée et 1 face lisse) et de 2 GRILLES EN FONTE Mit 1 beidseitigen BRATPLATTE AUS GUSSEISEN (1 geriffelte und 1 glatte Seite) und 2 GRILLROSTE AUS GUSSEISEN ausgestattet



- 4 3 BRÛLEURS en fusion d'acier inox, puissance totale de 21,5 kW 3 BRENNER aus Gussedelstahl, Gesamtleistung 21,5 kW
- 5 DIFFUSEURS DE CHALEUR en acier inox HITZEREFLKTOREN aus Edelstahl
- 6 POIGNÉES EN MÉTAL GRIFFE AUS METALL
- 7 LÈCHEFRITE en acier inox FETTAUFFANGSCHALE aus Edelstahl
- 8 COMPARTIMENT POUR BOUTEILLE DE GAZ de 10 kg avec porte en acier inox STAURAUM FÜR 10-kg-GASFLASCHE mit Tür aus Edelstahl
- 9 2 PLANS LATÉRAUX DONT 1 avec brûleur en acier inox (2,9 kW) 2 SEITLICHE ABSTELLFLÄCHEN, eine davon ist mit einem Brenner aus Edelstahl ausgestattet (2,9 kW)
- 10 ROUES EN ACIER pour un déplacement aisé LAUFROLLEN AUS STAHL für ein müheloses Verstellen

# Paul



dimensions Abmessungen:  
cm 160x60x124h  
poids Gewicht: kg 118

VERSION VERSION

Paul

809810100  
2.950 €



- 1 Entièrement réalisé en ACIER INOX  
Zur Gänze aus EDELSTAHL hergestellt
- 2 COUVERCLE à double paroi  
en acier inox, doté de thermomètre,  
pour cuisson indirecte  
ABDECKHAUBE aus doppelwandigem  
Edelstahl, mit Thermometer für  
indirektes Garen ausgestattet
- 3 Equipé d'1 PLAQUE EN FONTE double  
face (1 face rayée et 1 face lisse) et de  
2 GRILLES EN FONTE  
Mit 1 beidseitigen BRATPLATTE  
AUS GUSSEISEN (1 geriffelte und 1  
glatte Seite) und 2 GRILLROSTE AUS  
GUSSEISEN ausgestattet

- 4 3 BRÛLEURS en fusion d'acier inox,  
puissance totale de 21,5 kW  
3 BRENNER aus Gussedestahl,  
Gesamtleistung 21,5 kW
- 5 DIFFUSEURS DE CHALEUR  
en acier inox  
HITZEREFLKTOREN aus Edelstahl
- 6 POIGNÉES EN MÉTAL  
GRIFFE AUS METALL
- 7 2 TIROIRS en acier inox  
2 SCHUBLADEN aus Edelstahl
- 8 2 LÈCHEFRITES en acier inox  
2 FETTAUFFANGSCHALEN aus  
Edelstahl

- 9 COMPARTIMENT POUR  
BOUTEILLE DE GAZ de 10 kg avec  
porte en acier inox  
STAUARAUM FÜR 10-kg-  
GASFLASCHE mit Tür aus Edelstahl
- 10 2 PLANS LATÉRAUX dont 1 avec  
brûleur en acier inox (2,9 kW)  
2 SEITLICHE ABSTELLFLÄCHEN,  
eine davon ist mit einem Brenner aus  
Edelstahl ausgestattet (2,9 kW)
- 11 ROUES EN ACIER  
pour un déplacement aisé  
LAUFROLLEN AUS STAHL  
für ein müheloses Verstellen

# Alain



dimensions Abmessungen:  
cm 160x60x109h  
poids Gewicht: kg 112

VERSION VERSION

Alain

809810090  
3.300 €



- 1 Entièrement RÉALISÉ EN ACIER  
INOX avec des finitions de qualité  
Zur Gänze aus EDELSTAHL in  
besonders hochwertiger Ausführung  
hergestellt
- 2 ARÊTES ARRONDIES,  
soudées et finies à la main  
ABGERUNDETE KANTEN, von Hand  
verschweißt und ausgefertigt
- 3 Equipé d'1 PLAQUE EN FONTE  
double face (1 face rayée et 1 face  
lisse) et de 2 GRILLES EN FONTE  
Mit 1 beidseitigen BRATPLATTE AUS  
GUSSEISEN (1 geriffelte und 1 glatte  
Seite) und 2 GRILLROSTE AUS  
GUSSEISEN ausgestattet

- 4 COUVERCLE en acier inox  
ABDECKHAUBE aus Edelstahl
- 5 4 BRÛLEURS en fusion d'acier inox,  
puissance totale de 28,3 kW  
4 BRENNER aus Gussedestahl,  
Gesamtleistung 28,3 kW
- 6 DIFFUSEURS DE CHALEUR  
en acier inox HITZEREFLKTOREN  
aus Edelstahl
- 7 POIGNÉES EN MÉTAL  
GRIFFE AUS METALL
- 8 2 TIROIRS en acier inox  
2 SCHUBLADEN aus Edelstahl

- 9 2 LÈCHEFRITES en acier inox  
2 FETTAUFFANGSCHALEN aus Edelstahl
- 10 COMPARTIMENT POUR BOUTEILLE DE  
GAZ de 10 kg avec porte en acier inox  
STAUARAUM FÜR 10-kg-GASFLASCHE  
mit Tür aus Edelstahl
- 11 2 PLANS LATÉRAUX dont 1  
avec brûleur en acier inox (2,9 kW)  
2 SEITLICHE ABSTELLFLÄCHEN,  
eine davon ist mit einem Brenner aus  
Edelstahl ausgestattet (2,9 kW)
- 12 ROUES EN ACIER  
pour un déplacement aisé  
LAUFROLLEN AUS STAHL  
für ein müheloses Verstellen

# Arthur



**dimensions** Abmessungen:  
cm 160x95x100h  
**poids** Gewicht: kg 126

## VERSION VERSION

**version REALSTONE finition verre bleu** Version REALSTONE in blauer Glasausführung  
**809810140**  
**3.600 €**

**version REALSTONE finition verre rouge** Version REALSTONE in roter Glasausführung  
**809810150**  
**3.600 €**

**version REALSTONE finition verre vert** Version REALSTONE in grüner Glasausführung  
**809810160**  
**3.600 €**

**version REALSTONE finition bois vert** Version REALSTONE in grüner Holzausführung  
**809810130**  
**3.600 €**

**version REALSTONE finition bois rouge** Version REALSTONE in roter Holzausführung  
**809810120**  
**3.600 €**

**version REALSTONE finition bois blanc** Version REALSTONE in weißer Holzausführung  
**809810080**  
**3.600 €**



# Arthur design

Une nouvelle façon de penser le barbecue, au design élégant et exclusif. L'excellence et la perfection dans tous les détails. Grandes surfaces de cuisson, nettoyage aisé. Excellents résultats.  
Eine ganz neue Version des Gartengrillkamins mit elegantem und exklusivem Design. Ein hervorragendes Produkt mit großen Garflächen und exklusiven Abstellflächen, bei dem jedes Detail bis ins kleinste durchdacht und der mühelosen Reinigung besondere Aufmerksamkeit geschenkt wurde. Die unvergleichlichen Ergebnisse sprechen für sich!



Tablettes autour du barbecue réalisées en matériau innovateur, pour créer une atmosphère conviviale et détendue. Existents en plusieurs finitions. Die Abstellflächen bestehen aus innovativen Materialien, die eine gastliche und entspannende Landhausatmosphäre erzeugen. In verschiedenen Ausführungen erhältlich.

- 1 Entièrement réalisé en ACIER INOX AISI 304 Zur Gänze aus EDELSTAHL AISI 304 hergestellt
- 2 Equipé de 2 PLAQUES EN FONTE double face et de 2 grilles en fonte pour une surface de cuisson de 50x80 cm Mit 2 beidseitigen BRATPLATTEN AUS GUSSEISEN und 2 Grillrosten aus Gusseisen ausgestattet, die Garfläche beträgt 50x80 cm
- 3 4 BRÛLEURS en fusion d'acier inox, puissance totale de 24,8 kW 4 BRENNER aus Gusseidestahl, Gesamtleistung 24,8 kW
- 4 DIFFUSEURS DE CHALEUR en céramique HITZEREFLKTOREN aus Keramik

- 5 2 TIROIRS isolés (un tiroir extérieur et un tiroir intérieur) 2 isolierte SCHUBLADEN (eine Außen- und eine Innenschublade)
- 6 POIGNÉES EN MÉTAL GRIFFE AUS METALL
- 7 2 LÈCHEFRITES en acier inox 2 FETTAUFFANGSCHALEN aus Edelstahl
- 8 TOURNEBROCHE en acier inox DREHSPIESS aus Edelstahl
- 9 COMPARTIMENT POUR BOUTEILLE DE GAZ de 10 kg STAU-RAUM FÜR 10-kg-GASFLASCHE

- 10 PORTE en acier inox TÜR aus Edelstahl
- 11 PORTE-ACCESSOIRES à l'intérieur de la porte en acier inox ABLAGEFACH FÜR KOCHUTENSILIEN auf der Innenseite der Tür aus Edelstahl
- 12 COUVERCLE ESCAMOTABLE en acier inox VERSENKBARE ABDECKHAUBE aus Edelstahl
- 13 ROUES EN ACIER pour un déplacement aisé LAUFROLLEN AUS STAHL für ein müheloses Verstellen





Accessoires pour Barbecues  
ZUBEHÖR FÜR GARTENGRILLKAMINE

## Kit accessoires pour fours ZUBEHÖRSET FÜR BACKÖFEN

Contient: Support en acier verni, ustensiles avec tige en acier inox tels que pelle à pizza rectangulaire, pelle à pizza ronde diam. 27 cm, brosse, pelle à cendres, racloir pour four. Bestehend aus einem Ständer aus lackiertem Stahl, Zubehör aus Stahlrohr: rechteckige Pizzaschaufel, Pizzaschaufel Durchm. 27. Ofenbürste, Aschenschaufel und Ofenschaber.



VERSION	VERSION	CODE ART-NR.	PRIX PREIS
		892004920	177

Kit accessoires pour four  
Zubehörset für Backöfen

## Accessoires de cuisine a/manches bois GRILLBESTECK MIT HOLZGRIFFEN

Set valise en bois madré, 5 pièces. Accessoires en acier inox avec manches en bois massif. Koffer aus Wurzelholz mit 5 Grillbesteckteilen. Grillbesteck aus Edelstahl mit Griffen aus Massivholz.



VERSION	VERSION	CODE ART-NR.	PRIX PREIS
		809809220	52

accessoires en acier inox  
avec manches en bois massif  
Grillbesteck aus Edelstahl mit Griffen  
aus Massivholz

## Accessoires de cuisine en inox GRILLBESTECK AUS EDELSTAHL

Set valise en métal de 6 pièces. Accessoires entièrement réalisés en acier inox. Koffer aus Holz mit 6 Grillbesteckteilen. Das Grillbesteck ist ganz aus Edelstahl hergestellt.



VERSION	VERSION	CODE ART-NR.	PRIX PREIS
		809809100	46

Accessoires de cuisine en acier inox  
Grillbesteck aus Edelstahl

## Grille de cuisson GRILLROST

En fil d'acier chromé  
Aus Edelstahl



VERSION	VERSION	CODE ART-NR.	PRIX PREIS
		893620230	25
		893620090	32
	(A)	893620210	32
	(B)	893620120	38

cm 52x40 pour/für Saba  
cm 63x40 pour/für Aleria 2  
cm 68x40 (A)  
cm 76x43 (B)

## Grille de cuisson GRILLROST

Entièrement en acier inox  
Ganz aus Edelstahl



\*jusqu'à épuisement du stock  
solange der Vorrat reicht

VERSION	VERSION	CODE ART-NR.	PRIX PREIS
		893620310	58
	(A)	893620260	53
	(B)	893620270	56
	(A)	893620190	137

cm 63x40 poignées bakélite pour  
Aleria 2 63x40 cm mit Bakelitgriffen  
für Aleria 2  
cm 68x40 poignées bakélite (A)  
68x40 cm mit Bakelitgriffen  
cm 76x40 poignées bakélite (B)  
76x40 cm mit Bakelitgriffen  
\*cm 68x40 écologique poignées  
bois (A) 68x40 cm Bio-Modell mit  
Holzgriffen

## Grille de cuisson Lux GRILLROST LUX

Entièrement en acier inox  
Ganz aus Edelstahl



\*jusqu'à épuisement du stock  
solange der Vorrat reicht

VERSION	VERSION	CODE ART-NR.	PRIX PREIS
	(B)	893620150	133
	(B)	892620020	150

\*cm 76x43 avec poignées bois (B)  
76x43 cm mit Holzgriffen  
cm 76x43 a/pieds inox et poignées  
bois (B) 76x43 cm mit Füßen aus  
Edelstahl und Holzgriffen

## Grille de cuisson GRILLROST

En acier inox avec structure  
de support en acier verni.  
Aus Edelstahl mit Halterung  
aus lackiertem Stahl.



VERSION	VERSION	CODE ART-NR.	PRIX PREIS
	(B)	893620220	107
		893620020	186

cm 76x54 avec poignées bois (B)  
76x54 cm mit Holzgriffen  
cm 50x41 avec structure de  
support pour Vulcano 50x41 cm  
mit Gestell für Vulcano

## Grille de cuisson GRILLROST

En fil d'acier chromé  
Aus Edelstahl



## Support brochettes GRILLROST FÜR KLEINE FLEISCHSTÜCKE

Entièrement en acier inox avec  
poignées en bois. Pour cuire les  
brochettes de longueur standard.  
Ganz aus Edelstahl mit Holzgriffen.  
Ermöglicht die Zubereitung von  
kleinen Fleischstücken und normalen  
Fleischspießen.



VERSION	VERSION	CODE ART-NR.	PRIX PREIS
	(A)	893620340	61

cm 68 (A)

A) Indiqué pour les modèles - Für folgende Modelle geeignet : Caorle, Tirrenia 2, Salina 2, Fiji, Marettimo New, Cannes, Lanzarote 2, Goa, Sumatra.  
B) Indiqué pour les modèles - Für folgende Modelle geeignet : Andros, Gallipoli 2, Newport 2, Tropez 2, Gargano 2, Faro, Antille, Malibù, Maxime.

## Grille chauffe-plats WARMHALTEGRILLROST

Grille en fil d'acier chromé pour garder les aliments chauds dans la partie haute du foyer.  
Grillrost aus verchromtem Stahldraht, der die Speisen im oberen Bereich der Feuerstelle warmhält.



VERSION	VERSION	CODE ART-NR.	PRIX PREIS
cm 68x15	(A)	893620860	10
cm 76x15	(B)	893620870	12

## Couvercle en aluminium pour Joysteak ABDECKHAUBE AUS ALUMINIUM FÜR JOYSTEAK



VERSION	VERSION	CODE ART-NR.	PRIX PREIS
Couvercle en aluminium Abdeckhaube aus Aluminium		893620910	45

## Bioplat Easy BIOPLATT EASY



\*jusqu'à épuisement du stock  
solange der Vorrat reicht

VERSION	VERSION	CODE ART-NR.	PRIX PREIS
*cm 52x40 pour/für Saba		893400070	153
*cm 68x40	(A)	893400051	158

## Plaques de cuisson pour Joysteak BRATPLATTEN FÜR JOYSTEAK



VERSION	VERSION	CODE ART-NR.	PRIX PREIS
Plaque de cuisson revêtement antiadhésif avec poignées mains froides Bratplatte mit Antihafbeschichtung und wärmeisoliertem Griff		893620940	53
Plaque de cuisson revêtement céramique avec poignées mains froides Bratplatte mit Keramikbeschichtung und wärmeisoliertem Griff		893620930	65

## Bioplat et bioplat avec support BIOPLATT UND BIOPLATT MIT GESTELL

Grande plaque en pierre de lave avec structure en acier verni. Existe aussi avec support.  
Eine große Specksteinplatte mit Halterung aus lackiertem Stahl. Auch in der Version mit Gestell lieferbar.



VERSION	VERSION	CODE ART-NR.	PRIX PREIS
cm 51x42 avec structure de support 51x42 cm mit Gestell		893400030	176
cm 68x44		893400050	136
cm 76x44		893400010	181

## Tournebroche électrique standard ELEKTRISCHER DREHSPIESS STANDARD

Avec tige en acier, 2 fourches pour fixer les pièces à rôtir et aider leur rotation, charge jusqu'à 5,5 kg. Mit Grillstab aus Edelstahl, komplett mit zwei Gabeln zum Befestigen und leichterem Drehen des Bratstücks, bietet eine beachtliche Tragkraft von bis zu 5,5 kg.



VERSION	VERSION	CODE ART-NR.	PRIX PREIS
cm 68	(A)	893120040	115
cm 76	(B)	893120060	136

## Diet plate DIÄT-BRATPLATTE

Structure en acier inox avec plaque de cuisson amovible en aluminium avec traitement anti-adhésif.  
Struktur aus Edelstahl mit ausziehbarer Kochplatte aus Aluminium mit Antihafbeschichtung.



VERSION	VERSION	CODE ART-NR.	PRIX PREIS
cm 51x37		893620840	129

## Tournebroche électrique Lux ELEKTRISCHER DREHSPIESS LUX

Avec tige en acier, lèche-frite et 8 brochettes en métal en standard. Possibilité de régler la distance du feu. Charge maximale 12 kg. Mit Grillstab aus Edelstahl, Fettauffangschale und acht serienmäßigen Metallspeießen, Abstand zum Feuer individuell einstellbar. Tragkraft max. 12 kg.



VERSION	VERSION	CODE ART-NR.	PRIX PREIS
cm 76	(B)	893120020	221

A) Indiqué pour les modèles - Für folgende Modelle geeignet : Caorle, Tirrenia 2, Salina 2, Fiji, Marettimo New, Cannes, Lanzarote 2, Goa, Sumatra.  
B) Indiqué pour les modèles - Für folgende Modelle geeignet : Andros, Gallipoli 2, Newport 2, Tropez 2, Gargano 2, Faro, Antille, Malibù, Maxime.

## Tournebroche électrique Professionnel 38 kg ELEKTRISCHER PROFI-DREHSPIESS – 38 KG

Autoporteur, il est équipé de deux tiges en acier inox carré de 8 mm x 66 cm et de lèche-frite en acier inox. Deux moteurs indépendants pouvant être actionnés individuellement ou ensemble. Charge maximale 38 kg. Selbsttragend, serienmäßig mit zwei quadratischen Grillstäben aus Edelstahl von 8 mm x 66 cm und einer Fettauffangschale aus Edelstahl ausgestattet. Besitzt zwei Motoren, die einzeln oder gemeinsam eingesetzt werden können. Tragkraft max. 38 kg.



VERSION	VERSION	CODE ART-NR.	PRIX PREIS
		893120050	400

Tournebroche électrique Professionnel 90x30x44h cm - 220 Volts  
Elektrischer Profi-Drehspieß 90x30x44 cm - 220 Volts

## Tournebroche électrique réglable ELEKTRISCHER VERSTELLBARER DREHSPIESS

Tournebroche électrique réglable spécial pour Marcel, Pierre et Gaston. Elektrischer verstellbarer Drehspieß, speziell für Marcel, Pierre und Gaston.



VERSION	VERSION	CODE ART-NR.	PRIX PREIS
cm 90 - 8 Kg de viande pour Marcel, Pierre et Gaston cm 90 - 8 Kg Fleisch für Marcel, Pierre und Gaston		893120500	195
cm 130 - 40 Kg de viande pour Marcel, Pierre et Gaston cm 90 - 8 Kg Fleisch für Marcel, Pierre und Gaston		893120510	390

## Tournebroche électrique pour cheminée 5 kg ELEKTRISCHER DREHSPIESS FÜR KAMIN - 5 KG

Autoporteur, équipé de support et de lèche-frite en acier inox. Réglable en hauteur. Moteur pour charge 5 kg, tige centrale carrée de 6 mm x 66 cm, 8 brochettes de 28 cm. Selbsttragend, serienmäßig mit Halterung und einer Fettauffangschale aus Edelstahl ausgestattet. In der Höhe regulierbar, Merkmale: Motorenleistung 5 kg, mittlerer quadratischer Spieß von 6mm x 66 cm, 8 Spieße von 28 cm.



VERSION	VERSION	CODE ART-NR.	PRIX PREIS
Tournebroche électrique pour cheminée 80x30x40h cm - 220 Volts Elektrischer Drehspieß für Kamin 80x30x40 cm - 220 Volts		893120470	297

## Tournebroche électrique planétaire pour cheminée 38 kg ELEKTRISCHER PROFI-DREHSPIESS MIT PLANETENANTRIEB - 38 KG

Grand tournebroche électrique autoporteur, équipé de tige centrale carrée de 8 mm x 90 cm et de 4 brochettes satellites qui tournent sur elles-mêmes. Lèche-frite en acier émaillé, support tige en aluminium, bloc moteur en acier inox. Charge maximale 38 kg. Selbsttragender Maxi-Grillspieß von 90 cm, mit mittlerem quadratischem Grillstab aus Edelstahl von 8 mm x 90 cm und 4 seitlichen Grillspießen, die sich um die eigene Achse drehen, Fettauffangschale aus emailliertem Stahl, Halterung aus Aluminium für Grillspieß, Motorblock aus Edelstahl. Tragkraft max. 38 kg.



VERSION	VERSION	CODE ART-NR.	PRIX PREIS
Tournebroche Professionnel Planétaire 112x30x40h cm 220 Volts Elektrischer Profi-Drehspieß mit Planetenantrieb 112x30x40 cm 220 Volts		893120490	464

## Fourchettes pour tige centrale carrée de 8 mm GABELN FÜR MITTLEREN QUADRATISCHEN GRILLSPIESS VON 8 MM

En acier inox, indispensables pour bloquer la viande.  
Aus Edelstahl, unverzichtbar zum Festhalten der Fleischstücke auf den Spießen.



VERSION	VERSION	CODE ART-NR.	PRIX PREIS
Set de 10 pièces	Set mit 10 Stück	002910013	38/set

## Fourchettes pour tige centrale carrée de 6 mm ou pour les brochettes satellites GABELN FÜR MITTLEREN QUADRATISCHEN GRILLSPIESS VON 6 MM ODER FÜR SEITLICHE GRILLSPIESSE

En acier inox, indispensables pour bloquer la viande.  
Aus Edelstahl, unverzichtbar zum Festhalten der Fleischstücke auf den Spießen.



VERSION	VERSION	CODE ART-NR.	PRIX PREIS
Set de 10 pièces	Set mit 10 Stück	002910014	38/set

## Kit accessoires grill FEUERSTELLENZUBEHÖR IM SET

Kit 4 accessoires à accrocher au mur ou sur l'épaisseur du plan de travail du barbecue. Utiles pour le feu et pour nettoyer le foyer du barbecue. Zubehör zur Befestigung an der Wand oder an der Platte des Grillkamins (4 Stück). Zum Feuerschüren und zur Reinigung des Feuerraums des Grillkamins nützlich.



VERSION	VERSION	CODE ART-NR.	PRIX PREIS
murale pour barbecues (noir) 48 cm Zubehör zur Wandbefestigung für Grillkamine (schwarz) Länge 48 cm		893320010	107
murale pour barbecues (noir) 64 cm Zubehör zur Wandbefestigung für Grillkamine (schwarz) Länge 64 cm		893320200	99

## Braséro à bois FEUERKORB FÜR FEUERSTELLE

En acier verni.  
Aus lackiertem Stahl.



VERSION	VERSION	CODE ART-NR.	PRIX PREIS
Braséro à bois 63 cm pour Aleria 2 Feuerkorb 63 cm für Aleria 2		155520090	43
Braséro à bois de 68 cm Feuerkorb 68 cm		155520080	45
Braséro à bois 76 cm Feuerkorb 76 cm		155520110	44

## Hotte de protection en métal METALLUNTERHAUBE

Protège la hotte en béton et améliore la résistance à la chaleur.  
Schützt die Innenseite der Zementhauben und garantiert eine hohe Hitzebeständigkeit.



VERSION	VERSION	CODE ART-NR.	PRIX PREIS
modèles/Modelle Tropea2, Gallipoli2, Malibu grill, Salina2, Cannes		<b>892820120</b>	<b>29</b>
modèles/Modelle Tirrenia2, Dino2, Newport2, Lanzarote2		<b>892820130</b>	<b>30</b>
modèles/Modelle Gargano con forno, Miami2, Aleria, Belize		<b>892820150</b>	<b>37</b>

## Produit hydrofuge liquide pour barbecue FLÜSSIGE WASSERSCHUTZ-BEHANDLUNG FÜR GARTENGRILLKAMINE

Bouteille de 1 litre de produit transparent spécial pour les barbecues teintés dans la masse, servant à raviver les couleurs et à protéger votre barbecue contre les intempéries et les taches de graisse.  
1-Liter-Behälter mit transparenter Speziallösung für ganz durchgefärbte Gartengrillkamine, schützt das Produkt vor Witterungseinflüssen und Fettflecken.



VERSION	VERSION	CODE ART-NR.	PRIX PREIS
Produit hydrofuge liquide pour barbecue Flüssige Wasserschutzbehandlung		<b>002830061</b>	<b>32</b>

## Kit de montage MONTAGEBAUSATZ

Pot de 10 kg de peinture acrylique élastomère aspect "peau d'orange", sac de mortier réfractaire, pot de peinture hydrofuge et livre de recettes.  
Eimer mit 10 kg weißer Farbe, Sack mit feuerfestem Mörtel, Dose mit Wasser abweisendem Lack und Kochbuch.



VERSION	VERSION	CODE ART-NR.	PRIX PREIS
pour tous les modèles für alle Modelle		<b>892820060</b>	<b>79</b>

## Produit anti-efflorescence pour barbecue SCHUTZBEHANDLUNG GEGEN MAUERSALPETER FÜR GARTENGRILLKAMINE

Bouteille de 1 litre de produit spécifique pour éliminer les dépôts blanchâtres d'efflorescence sur les éléments de votre barbecue.  
1-Liter-Behälter mit einem Spezialprodukt, das die weißlichen Salzausscheidungen von den Mauerteilen Ihres Gartengrillkamins entfernt.



VERSION	VERSION	CODE ART-NR.	PRIX PREIS
produit anti-efflorescence pour barbecue Schutzbehandlung gegen Mauersalpeter für Gartengrillkamine		<b>002830074</b>	<b>28</b>

## Kit peinture ANSTREICHSET

10 ou 20 kg de peinture acrylique élastomère aspect "peau d'orange" nécessaire pour protéger le barbecue contre les intempéries. Avec pinceau et rouleau pour obtenir l'effet "peau d'orange".  
Zehn oder zwanzig Kilo weißer, abwaschbarer Kunststoffverputz mit Streichpinsel und Rollwalze für Rauputzeffekt.



VERSION	VERSION	CODE ART-NR.	PRIX PREIS
pour les modèles petits/moyens für kleine/mittlere Modelle		<b>892820100</b>	<b>78</b>
pour les grands modèles für große Modelle		<b>892820110</b>	<b>120</b>

## Housse de protection pour barbecue SCHUTZHÜLLE FÜR BARBECUE

Housse réalisée en polypropylène pour protéger votre barbecue pendant les périodes de non utilisation. Recommandé pour l'hiver.  
Hülle aus Polypropylen zum sicheren und vollständigen Schutz des Gartengrillkamins während der Nichtbenutzung. Besonders für die Winterperiode empfohlen.



VERSION	VERSION	CODE ART-NR.	PRIX PREIS
housse de protection petite taille (80x100x180cm) Kleine Schutzhülle		<b>161300010</b>	<b>32</b>
housse de protection grande taille (100x165x220cm) Große Schutzhülle		<b>161300011</b>	<b>39</b>
housse de protection maxi (115x230x265cm) Extra große Schutzhülle		<b>161300012</b>	<b>46</b>
housse de protection basse (150x100x100cm) Breite Schutzhülle		<b>161300013</b>	<b>32</b>
housse de protection pour Joysteam Schutzhülle für Joysteam		<b>161300020</b>	<b>32</b>

## Pot de peinture EIMER MIT LACK



VERSION	VERSION	CODE ART-NR.	PRIX PREIS
Pot de peinture 10 kg Eimer mit Lack, Inhalt 10 kg		<b>002830027</b>	<b>47</b>
Pot de peinture 5 kg Eimer mit Lack, Inhalt 5 kg		<b>002830076</b>	<b>30</b>

## Porte en fonte pour fours TÜR AUS GUSSEISEN FÜR BACKÖFEN

En fonte avec vitre céramique pour four.  
Aus Gusseisen mit Glaskeramikscheibe für Backöfen.



VERSION	VERSION	CODE ART-NR.	PRIX PREIS
cm 55x36		<b>151410010</b>	<b>285</b>



## Panneau d'adaptation pour porte AUSGLEICHSWAND FÜR TÜR

Panneau d'adaptation servant uniquement pour les fours Smile 56-100-120. Ausgleichswand. Nur für Backöfen Smile 56-100-120.



VERSION	VERSION	CODE ART-NR.	PRIX PREIS
panneau d'adaptation pour porte en fonte pour four		<b>761240520</b>	<b>110</b>
Ausgleichswand für Tür aus Gusseisen für Backöfen			

## Boisseau de rallonge conduit de fumée SCHORNSTEINE FÜR VERLÄNGERUNGSELEMENT

Pour rallonger votre conduit d'évacuation de fumée et améliorer le tirage du barbecue ou pour raccorder à un conduit de cheminée déjà existant. Dienen zur Verlängerung des Rauchfangs, für einen besseren Abzug des Grillkamins oder als Anschluss an einen bereits vorhandenen Rauchfang.



VERSION	VERSION	CODE ART-NR.	PRIX PREIS
30x30 cm angles droits brut 3 30x30 cm 3 gerade Kanten, unverputzt		<b>762031650</b>	<b>23</b>
30x30 cm avec un angle arrondi, brut 30x30 cm mit einer abgerundeten Kante, unverputzt		<b>762030440</b>	<b>23</b>
40x25,5 cm brut 40x25.5 cm unverputzt		<b>762031270</b>	<b>23</b>

## Colle spéciale pour assemblage SPEZIALKLEBSTOFF FÜR DEN AUFBAU

Tube de colle de 310 ml pour assembler votre barbecue de façon simple et rapide. Tube mit Klebstoff Inhalt 310 ml für den einfachen und raschen Aufbau Ihres Gartengrillkamins.



VERSION	VERSION	CODE ART-NR.	PRIX PREIS
colle spéciale pour assemblage Spezialklebstoff für den Aufbau		<b>004310013</b>	<b>15</b>

## Accessoires en stratifié ZUBEHÖR AUS LAMINAT

Élegants accessoires pour compléter les modules bas des barbecues. Elegantes Zubehör, um die Unterbauten der Gartengrillkamine zu vervollständigen.

**A)** Indiqué pour les modèles  
Für folgende Modelle geeignet:  
Gargano 2, Miami 2, Maxime, Antille.

**B)** Indiqué pour les modèles  
Für folgende Modelle geeignet:  
Aleria 2, Malibù 2.



VERSION	VERSION	CODE ART-NR.	PRIX PREIS
grande porte finition aluminium (A) große Tür in Aluminiumausführung		<b>892000410</b>	<b>361</b>
grande porte finition bois (A) große Tür in Holz Ausführung		<b>164310015</b>	<b>341</b>
grande étagère finition bois (A) große Ablage in Holz Ausführung		<b>164310025</b>	<b>154</b>
kit porte métal teinte pêche (B) Bausatz Metalltür Farbe Pfirsich 78x33		<b>892006070</b>	<b>68</b>
kit porte métal teinte pêche (A) Bausatz Metalltür Farbe Pfirsich 78x59		<b>892006170</b>	<b>96</b>



Fours à bois en acier  
pour l'extérieur

HOLZ-BACKÖFEN AUS STAHL ZUR GARTENAUFSTELLUNG



**1** CHAMBRE DE CUISSON EN ACIER INOX AISI 304, voûte arrondie, panneaux latéraux amovibles GARRAUM AUS EDELSTAHL AISI 304, mit runder Kuppel und abnehmbaren Seitenplatten

**2** TOIT EN INOX AISI 304 DACH AUS EDELSTAHL AISI 304

**3** CÔTÉS EN EASY STONE pierre reconstituée aspect briques déclinées en blanc, jaune ou rouge SEITENWÄNDE AUS EASY STONE in Ziegelsteinausführung, in den Farben Weiß, Gelb oder Ziegelrot lieferbar

**4** CHAMBRE DE COMBUSTION SÉPARÉE avec réglage de l'air SEPARATER FEUERRAUM mit Luftregelung

**5** MINUTEUR ET THERMOMÈTRE MINUTENZÄHLER UND THERMOMETER

**6** ÉCLAIRAGE INTÉRIEUR INNENBELEUCHTUNG

**7** CHAMBRE DE LEVAGE avec porte en acier inox AISI 304 WÄRMESCHRANK FÜR HEFETEIGZUBEREITUNG mit Tür aus lackiertem Stahl AISI 304

**8** ÉVENT VAPEUR DAMPFABLAßVENTIL

**9** REGISTRE FUMÉES RAUCHKLAPPENVENTIL

**10** CUISSON UNIFORME grâce à la double ventilation GLEICHMÄSSIGER GARVORGANG dank doppelter Belüftung

**11** 3 GRILLES EN ACIER CHROMÉ 3 VERCHROMTE STAHL-GRILLROSTE

**12** TABLETTE en inox AISI 304 (sur demande) ABSTELLFLÄCHE Edelstahl AISI 304 (als Sonderzubehör)

**13** PORTE EN INOX AISI 304 avec vitre céramique et poignées anti-brûlures TÜREN AUS STAHL AISI 304 mit Glas-keramikscheibe und wärmeisolierten Griffen

**14** POIGNÉES ESCAMOTABLES ET GRANDES ROUES pour un déplacement aisé VERSENKBARE GRIFFE UND STARKE LAUFROLLEN für ein leichtes Verstellen

**15** POIGNÉES MAIN FROIDE WÄRMEISOLIERTE TÜRGRIFFE

# Armand



dimensions Abmessungen:

mod. 60 cm 101x96x190h

mod. 80 cm 118x96x190h

mod. 100 cm 140x96x190h

poids Gewicht:

mod. 60 kg 300

mod. 80 kg 370

mod. 100 kg 470

VERSION VERSION

mod. 60 briques blanches  
Mod. 60 weiße Ziegelsteinausf.

**804700260**  
**2.790 €**

mod. 80 briques blanches  
Mod. 80 weiße Ziegelsteinausf.

**804700270**  
**2.980 €**

mod. 100 briques blanches  
Mod. 100 weiße Ziegelsteinausf.

**804700280**  
**3.450 €**

mod. 60 briques jaunes  
Mod. 60 gelbe Ziegelsteinausf.

**804700262**  
**2.790 €**

mod. 80 briques jaunes  
Mod. 80 gelbe Ziegelsteinausf.

**804700272**  
**2.980 €**

mod. 100 briques jaunes  
Mod. 100 gelbe Ziegelsteinausf.

**804700282**  
**3.450 €**

mod. 60 briques rouges  
Mod. 60 rote Ziegelsteinausf.

**804700261**  
**2.790 €**

mod. 80 briques rouges  
Mod. 80 rote Ziegelsteinausf.

**804700271**  
**2.980 €**

mod. 100 briques rouges  
Mod. 100 rote Ziegelsteinausf.

**804700281**  
**3.450 €**

# Andree



dimensions Abmessungen:  
 mod. 60 cm 101x96x190h  
 mod. 80 cm 118x96x190h  
 mod. 100 cm 140x96x190h

poids Gewicht:  
 mod. 60 kg 245  
 mod. 80 kg 315  
 mod. 100 kg 375

## VERSION VERSION

mod. 60 côtés rouges  
 mod. 60 rote Seitenwände

**804700200**  
**2.500 €**

mod. 80 côtés rouges  
 mod. 80 rote Seitenwände

**804700210**  
**2.650 €**

mod. 100 côtés rouges  
 mod. 100 rote Seitenwände

**804700220**  
**2.980 €**

## VERSION VERSION

mod. 60 côtés ivoire  
 mod. 60 elfenbeinfarbene Seitenwände

**804700201**  
**2.500 €**

mod. 80 côtés ivoire  
 mod. 80 elfenbeinfarbene Seitenwände

**804700211**  
**2.650 €**

mod. 100 côtés ivoire  
 mod. 100 elfenbeinfarbene Seitenwände

**804700221**  
**2.980 €**

**1** STRUCTURE EN ACIER VERNI  
 STRUKTUR AUS LACKIERTEM STAHL

**2** CHAMBRE DE CUISSON EN ACIER  
 INOX AISI 304 avec voûte arrondie,  
 côtés amovibles GARRAUM AUS  
 EDELSTAHL AISI 304, mit runder  
 Kuppel und abnehmbaren Seitenplatten

**3** CHAMBRE DE COMBUSTION  
 SÉPARÉE avec réglage de l'air  
 SEPARATER FEUERRAUM  
 mit Luftregelung

**4** MINUTEUR ET THERMOMÈTRE  
 MINUTENZÄHLER UND  
 THERMOMETER

**5** ÉCLAIRAGE INTÉRIEUR  
 INNENBELEUCHTUNG

**6** CHAMBRE DE LEVAGE avec porte en  
 acier laqué WÄRMESCHRANK FÜR  
 HEFETEIGZUBEREITUNG  
 mit Tür aus lackiertem Stahl

**7** ÉVENT VAPEUR  
 DAMPFABLASSVENTIL

**8** REGISTRE FUMÉES  
 RAUCHKLAPPENVENTIL

**9** CUISSON UNIFORME grâce à la  
 double ventilation GLEICHMÄSSIGER  
 GARVORGANG dank doppelter  
 Belüftung

**10** 3 GRILLES EN ACIER CHROMÉ  
 3 VERCHROMTE STAHL-  
 GRILLROSTE

**11** PLAN DE DÉPOSE en inox AISI 304 (sur  
 demande) ABSTELLFLÄCHE Edelstahl  
 AISI 304 (als Sonderzubehör)

**12** PORTE EN ACIER LAQUÉ avec vitre  
 céramique et poignées anti-brûlures  
 TÜREN AUS LACKIERTEM STAHL mit  
 Glaskeramikscheibe und wärmeisolierten  
 Griffen

**13** POIGNÉES ESCAMOTABLES  
 ET GRANDES ROUES pour un  
 déplacement aisé VERSENKBARE  
 GRIFFE UND STARKE LAUFROLLEN  
 für ein leichtes Verstellen

**14** POIGNÉES MAIN FROIDE  
 WÄRMEISOLIERTE TÜRGRIFFE





Accessoires  
pour fours  
ZUBEHÖR FÜR BACKÖFEN

Grille concave  
NACH INNEN GEWÖLBTER GRILLROST



VERSION	VERSION	CODE ART-NR.	PRIX PREIS
grille concave 100	Nach innen gewölbter Grillrost 100	<b>893620610</b>	<b>57</b>
grille concave 80	Nach innen gewölbter Grillrost 80	<b>893620620</b>	<b>43</b>
grille concave 60	Nach innen gewölbter Grillrost 60	<b>893620630</b>	<b>37</b>

Plaque du four perforée  
GELOCHTES BACKOFENBLECH



VERSION	VERSION	CODE ART-NR.	PRIX PREIS
cm 94x36x3 mod. 100		<b>893620580</b>	<b>88</b>
cm 72x36x3 mod. 80		<b>893620590</b>	<b>72</b>
cm 50x36x3 mod. 60		<b>893620600</b>	<b>62</b>

Grille de rechange chromée  
VERCHROMTER ERSATZ-GRILLROST



VERSION	VERSION	CODE ART-NR.	PRIX PREIS
grille de rechange chromée 100	Verchromter Ersatz-Grillrost 100	<b>893620670</b>	<b>44</b>
grille de rechange chromée 80	Verchromter Ersatz-Grillrost 80	<b>893620680</b>	<b>24</b>
grille de rechange chromée 60	Verchromter Ersatz-Grillrost 60	<b>893620690</b>	<b>22</b>

Plat à four  
FETTPFANNE



VERSION	VERSION	CODE ART-NR.	PRIX PREIS
cm 94x36x6 mod. 100		<b>893620530</b>	<b>58</b>
cm 72x36x6 mod. 80		<b>893620540</b>	<b>41</b>
cm 50x36x6 mod.60		<b>893620550</b>	<b>36</b>
cm 36x36x6		<b>893620560</b>	<b>32</b>
cm 47x36x6		<b>893620570</b>	<b>41</b>

Plaque réfractaire  
FEUERFESTE PLATTE



VERSION	VERSION	CODE ART-NR.	PRIX PREIS
plaque réfractaire 100	Feuerfeste Platte 100	<b>893620640</b>	<b>75</b>
plaque réfractaire 80	Feuerfeste Platte 80	<b>893620650</b>	<b>49</b>
plaque réfractaire 60	Feuerfeste Platte 60	<b>893620660</b>	<b>37</b>

Tablette avant en acier inox  
VORDERE ABSTELLFLÄCHE AUS EDELSTAHL

Pour tous les modèles  
Für alle Versionen



VERSION	VERSION	CODE ART-NR.	PRIX PREIS
Tablette avant en acier inox	Vordere Abstellfläche aus Edelstahl	<b>893620710</b>	<b>24</b>

Plaque du four  
BACKOFENBLECH



VERSION	VERSION	CODE ART-NR.	PRIX PREIS
cm 94x36x3 mod. 100		<b>893620480</b>	<b>42</b>
cm 72x36x3 mod. 80		<b>893620490</b>	<b>34</b>
cm 36x36x3		<b>893620510</b>	<b>24</b>
cm 47x36x3		<b>893620520</b>	<b>24</b>

Tablette latérale en acier inox  
SEITLICHE ABSTELLFLÄCHE AUS EDELSTAHL



VERSION	VERSION	CODE ART-NR.	PRIX PREIS
Tablette latérale en acier inox L 60	Seitliche Abstellfläche aus Edelstahl B 60	<b>893620720</b>	<b>46</b>
Tablette latérale en acier inox L 80	Seitliche Abstellfläche aus Edelstahl B 80	<b>893620750</b>	<b>51</b>
Tablette latérale en acier inox L 100	Seitliche Abstellfläche aus Edelstahl B 100	<b>893620760</b>	<b>56</b>

## Kit accessoires pour four ZUBEHÖRSET FÜR BACKÖFEN

Contient: Support en acier verni, ustensiles avec tige en acier inox tels que pelle à pizza rectangulaire, pelle à pizza ronde diam. 27 cm, brosse, pelle à cendres, racloir pour four. Bestehend aus einem Ständer aus lackiertem Stahl, Zubehör aus Stahlrohr: rechteckige Pizzaschaufel, Pizzaschaufel Durchm. 27. Ofenbürste, Aschenschaufel und Ofenschaber.



VERSION	VERSION	CODE ART-NR.	PRIX PREIS
		892004920	177

## Brosse nettoyage four OFENBÜRSTE

VERSION	VERSION	CODE ART-NR.	PRIX PREIS
		893620800	36



## Housse de protection SCHUTZHÜLLE

En polypropylène pour protéger votre four. Hülle aus Polypropylen zum sicheren und vollständigen Schutz.



VERSION	VERSION	CODE ART-NR.	PRIX PREIS
		161300011	39

## Pelle à cendres ASCHENSCHAUFEL

VERSION	VERSION	CODE ART-NR.	PRIX PREIS
		893620810	20



## Pelle à pizza PIZZASCHAUFEL



VERSION	VERSION	CODE ART-NR.	PRIX PREIS
		893620780	33
		893620790	29

## Racloir pour four OFENSCHABER

VERSION	VERSION	CODE ART-NR.	PRIX PREIS
		893620820	17



## Tube de rallonge VERLÄNGERUNGSRÖHR

Tube pour rallonger le conduit fumée en acier inox. Verlängerungsrohr für Rauchrohr aus Edelstahl.



VERSION	VERSION	CODE ART-NR.	PRIX PREIS
		893620770	51



Fours à bois traditionnels  
en matériau réfractaire

TRADITIONELLE HOLZ-BACKÖFEN AUS SCHAMOTTMATERIAL



# Gamme Easy

Les fours de cette gamme sont réalisés en matériau vibropressé de chamotte réfractaire, pour un produit léger et résistant aux contraintes mécaniques et thermiques.

## SERIE EASY

Die Backöfen dieser Serie bestehen aus rüttelgepresster, feuerfester Schamotte, die aus diesem Ofen ein leichtes Produkt machen, das gleichzeitig sowohl gegen mechanische und thermische Einwirkungen resistent ist.

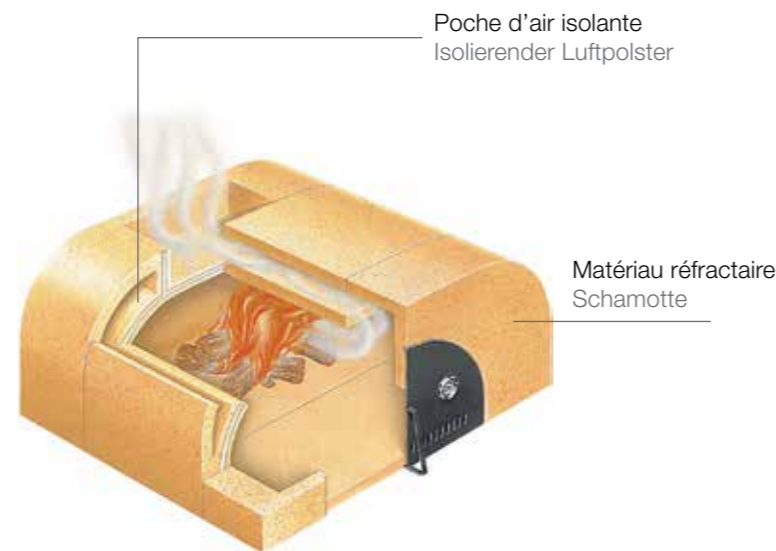

### FACILITÉ D'INSTALLATION:

ces fours peuvent être installés directement à l'extérieur sans besoin de structures de revêtement et de calorifugeage complexes. Ceci parce qu'ils sont déjà isolés naturellement de part sa propre structure qui est à double paroi avec poche d'air entre la chambre de combustion et le revêtement extérieur du four. Il suffira donc de réaliser un socle stable, de jointoyer et de peindre l'ensemble avec une peinture plastique blanche lavable et le four sera prêt à l'emploi.

### LA MODULARITÉ:

on pourra facilement avoir des fours plus longs en ajoutant, dans la commande, des paires d'éléments centraux et d'embases. Tous les modèles sont équipés d'un registre des fumées et d'une porte en acier dotée d'un thermomètre et d'un regard pour contrôler la cuisson.

### EINFACHE INSTALLATION:

Diese Backöfen können ohne aufwendige Verkleidungen und Isolierungsmaterialien direkt im Freien montiert werden. Die Backöfen sind nämlich auf natürliche Weise isoliert: Die Struktur ist mit einem Zwischenraum ausgestattet, durch den die Bildung eines Luftpolsters unterstützt wird, der den Ofenkern von der Außenverkleidung des Backofens isoliert. Es genügt also, einen stabilen Unterbau zu errichten, alles mit einem weißen, abwaschbaren Kunststoffverputz zu versehen und der Backofen ist fertig.

### DIE ANBAUFÄHIGKEIT:

Es ist jederzeit möglich, durch das Anfügen von mittleren Elementen und der dazugehörigen Verbindungsstücke längere Backöfen zu erhalten. Alle Modelle werden serienmäßig mit einer Rauchklappe sowie einer Stahltür mit Thermometer und Guckloch zur Überwachung des Backvorgangs geliefert.

## Easy Large



Four réalisé en modules en béton réfractaire avec paroi de fond double et sortie de fumée à l'arrière. Equipé de registre et de porte en acier avec thermomètre. Anbauelemente aus feuerfestem Beton mit doppelter Wand und rückwärtigem Rauchaustritt, komplett mit Rauchklappe und Stahltür mit Thermometer.



Le matériel pour l'installation du four est compris. Das Material für die Installation des Backofens ist im Lieferumfang enthalten.

VERSION	VERSION	CODE ART-NR.	PRIX PREIS
Easy Large		804120030	880

### ACCESSOIRES EN OPTION SONDERZUBEHÖR

kit raccord fumée pour four à composer large Bausatz Rauchanschluss für anbaufähigen Backofen large	894000020	83
porte en fonte Tür aus Gusseisen	151410010	285

dimensions/Abmessungen: cm 97x112x49h  
dim. chambre de cuisson/Abmessungen Backofen-Innenraum: cm 77x96  
dimensions canna fumaria/flue Abmessungen: Ø 18 cm  
poids Gewicht: kg 360

## Easy Extra Large



Four réalisé en modules en béton réfractaire avec paroi de fond double et sortie de fumée à l'arrière. Equipé de registre et de porte en acier avec thermomètre. Anbauelemente aus feuerfestem Beton mit doppelter Wand und rückwärtigem Rauchaustritt, komplett mit Rauchklappe und Stahltür mit Thermometer.



Le matériel pour l'installation du four est compris. Das Material für die Installation des Backofens ist im Lieferumfang enthalten.

VERSION	VERSION	CODE ART-NR.	PRIX PREIS
Easy Extra Large		804120040	1.080

### ACCESSOIRES EN OPTION SONDERZUBEHÖR

kit raccord fumée pour four à composer extra large Bausatz Rauchanschluss für anbaufähigen Backofen extra large	894000020	83
porte en fonte Tür aus Gusseisen	151410010	285

dimensions/Abmessungen: cm 97x144x49h  
dim. chambre de cuisson/Abmessungen Backofen-Innenraum: cm 77x127  
dim. conduit fumée/Abm. Rauchrohrstutzen: Ø 18 cm  
poids Gewicht: kg 445

## Easy Medium



Four réalisé en modules en béton réfractaire avec paroi de fond double et sortie de fumée à l'arrière. Equipé de registre et de porte en acier avec thermomètre. Anbauelemente aus feuerfestem Beton mit doppelter Wand und rückwärtigem Rauchaustritt, komplett mit Rauchklappe und Stahltür mit Thermometer.

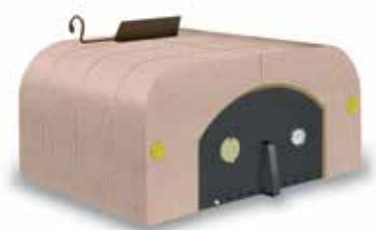

Le matériel pour l'installation du four est compris. Das Material für die Installation des Backofens ist im Lieferumfang enthalten.

VERSION	VERSION	CODE ART-NR.	PRIX PREIS
Easy Medium		804120020	700

### ACCESSOIRES EN OPTION SONDERZUBEHÖR

kit raccord fumée pour four à composer medium Bausatz Rauchanschluss für anbaufähigen Backofen medium	894000020	83
porte en fonte Tür aus Gusseisen	151410010	285

dimensions/Abmessungen: cm 97x81x49h  
dim. chambre de cuisson/Abmessungen Backofen-Innenraum: cm 77x65  
dim. conduit fumée/Abm. Rauchrohrstutzen: Ø 18 cm  
poids Gewicht: kg 275

## Smile 56



Four en béton réfractaire à haute teneur en alumine. Equipé de registre, de porte en acier avec thermomètre et de raccord fumée Ø 14 cm avec poignée. Aus feuerfestem Beton mit hohem Tonerdeanteil. Komplett mit Rauchklappe, Stahltür mit Thermometer und Rauchanschluss Ø 14 cm mit Griff.



VERSION	VERSION	CODE ART-NR.	PRIX PREIS
four Backofen 56		804330010	830

### ACCESSOIRES EN OPTION SONDERZUBEHÖR

porte en fonte Tür aus Gusseisen	151410010	285
paroi d'adaptation Ausgleichswand	761240520	110
silicone pour assemblage Silikonmasse für den Aufbau	004310001	15

dimensions/Abmessungen: cm 65x70x46h  
dim. chambre de cuisson/Abmessungen Backofen-Innenraum: cm 54x56  
dim. conduit fumée/Abm. Rauchrohrstutzen: Ø 14 cm  
poids Gewicht: kg 170

## Smile 60



Four en béton réfractaire à haute teneur en alumine. Equipé de registre, de porte en acier avec thermomètre et de raccord fumée Ø 16 cm avec poignée. Aus feuerfestem Beton mit hohem Tonerdeanteil. Komplet mit Rauchklappe, Stahltür mit Thermometer und Rauchanschluss Ø 16 cm mit Griff.



VERSION	VERSION	CODE ART-NR.	PRIX PREIS
four	Backofen 60	804330030	1.120

### ACCESSOIRES EN OPTION SONDERZUBEHÖR

porte en fonte Tür aus Gusseisen	151410010	285
silicone pour assemblage Silikonmasse für den Aufbau	004310001	15

dimensions/Abmessungen: cm 75x80x95h  
dim. chambre de cuisson/Abmessungen Backofen-Innenraum: cm 64x60  
dim. conduit fumée/Abm. Rauchrohrstutzen: Ø 16 cm  
poids Gewicht: kg 255

## Smile 100



Four en béton réfractaire à haute teneur en alumine. Equipé de porte en acier avec thermomètre. Aus feuerfestem Beton mit hohem Tonerdeanteil. Komplet mit Stahltür mit Thermometer.



VERSION	VERSION	CODE ART-NR.	PRIX PREIS
four	Backofen 100	804530010	1.240

### ACCESSOIRES EN OPTION SONDERZUBEHÖR

porte en fonte Tür aus Gusseisen	151410010	285
Kit raccord fumée pour raccordement au conduit de fumée Bausatz Rauchanschl. für Verbindung mit dem Rauchrohr	894000050	70
paroi d'adaptation Ausgleichswand	761240520	110
silicone pour assemblage Silikonmasse für den Aufbau	004310001	15

dimensions/Abmessungen: cm 102x110x55h  
dim. chambre de cuisson/Abmessungen Backofen-Innenraum: cm 88 circulaire kreisförmig  
dim. conduit fumée/Abm. Rauchrohrstutzen: Ø 18 cm  
poids Gewicht: kg 315

## Smile 90



Four en béton réfractaire à haute teneur en alumine. Equipé de registre, de porte en acier avec thermomètre et de raccord fumée Ø 16 cm avec poignée. Aus feuerfestem Beton mit hohem Tonerdeanteil. Komplet mit Rauchklappe, Stahltür mit Thermometer und Rauchanschluss Ø 16 cm mit Griff.



VERSION	VERSION	CODE ART-NR.	PRIX PREIS
four	Backofen 90	804430020	1.600

### ACCESSOIRES EN OPTION SONDERZUBEHÖR

porte en fonte Tür aus Gusseisen	151410010	270
silicone pour assemblage Silikonmasse für den Aufbau	004310001	15

dimensions/Abmessungen: cm 75x110x95h  
dim. chambre de cuisson/Abmessungen Backofen-Innenraum: cm 64x90  
dim. conduit fumée/Abm. Rauchrohrstutzen: Ø 16 cm  
poids Gewicht: kg 335

## Smile 120



Four en béton réfractaire à haute teneur en alumine. Equipé de porte en acier avec thermomètre. Aus feuerfestem Beton mit hohem Tonerdeanteil. Komplet mit Stahltür mit Thermometer.



VERSION	VERSION	CODE ART-NR.	PRIX PREIS
four	Backofen 120	804630010	1.685

### ACCESSOIRES EN OPTION SONDERZUBEHÖR

porte en fonte Tür aus Gusseisen	151410010	285
Kit raccord fumée pour raccordement au conduit de fumée Bausatz Rauchanschl. für Verbindung mit dem Rauchrohr	894000050	73
paroi d'adaptation Ausgleichswand	761240520	110
silicone pour assemblage Silikonmasse für den Aufbau	004310001	15

dimensions/Abmessungen: cm 132x142x55h  
dim. chambre de cuisson/Abmessungen Backofen-Innenraum: cm 120 circulaire kreisförmig  
dim. conduit fumée/Abm. Rauchrohrstutzen: Ø 18 cm  
poids Gewicht: kg 365

## Smile 80



Four en béton réfractaire à haute teneur en alumine. Equipé de porte en acier avec thermomètre. Aus feuerfestem Beton mit hohem Tonerdeanteil. Komplet mit Stahltür mit Thermometer.



VERSION	VERSION	CODE ART-NR.	PRIX PREIS
four	Backofen 80	804430030	1.120

### ACCESSOIRES EN OPTION SONDERZUBEHÖR

porte en fonte Tür aus Gusseisen	151410010	285
Kit raccord fumée pour raccordement au conduit de fumée Bausatz Rauchanschl. für Verbindung mit dem Rauchrohr	894000040	73
silicone pour assemblage Silikonmasse für den Aufbau	004310001	15

dimensions/Abmessungen: cm 102x107x47h  
dim. chambre de cuisson/Abmessungen Backofen-Innenraum: cm 80 circulaire kreisförmig  
dim. conduit fumée/Abm. Rauchrohrstutzen: Ø 18 cm  
poids Gewicht: kg 225

## Ghiottone Small 2.0



Ghiottone 2.0 est entièrement réalisé en matériau réfractaire pour conserver longtemps la chaleur et assurer une excellente cuisson. Il est fourni avec porte en acier avec thermomètre et silicone spécial pour l'installation. Wird komplett mit Stahltür mit Thermometer und spezieller Silikonmasse für den Aufbau geliefert. Ghiottone 2.0 ist zur Gänze aus Schamottmaterial gefertigt, um durch die lange Wärmespeicherung ein optimales Garen zu ermöglichen.



VERSION	VERSION	CODE ART-NR.	PRIX PREIS
Ghiottone	Small 2.0	804630100	1.115

### ACCESSOIRES EN OPTION SONDERZUBEHÖR

porte en fonte Tür aus Gusseisen	151410010	285
Kit raccord fumée pour raccordement au conduit de fumée Bausatz Rauchanschl. für Verbindung mit dem Rauchrohr	894000030	94

dimensions/Abmessungen: cm 85x78x55h  
dim. chambre de cuisson/Abmessungen Backofen-Innenraum: cm 70x69  
dim. conduit fumée/Abm. Rauchrohrstutzen: Ø 20 cm  
poids Gewicht: kg 215

## Ghiottone Medium 2.0



Ghiottone 2.0 est entièrement réalisé en matériau réfractaire pour conserver longtemps la chaleur et assurer une excellente cuisson. Il est fourni avec porte en acier avec thermomètre et silicone spécial pour l'installation. Wird komplett mit Stahltür mit Thermometer und spezieller Silikonmasse für den Aufbau geliefert. Ghiottone 2.0 ist zur Gänze aus Schamottmaterial gefertigt, um durch die lange Wärmespeicherung ein optimales Garen zu ermöglichen.



VERSION	VERSION	CODE ART-NR.	PRIX PREIS
Ghiottone Medium 2.0		804630110	1.475

### ACCESSOIRES EN OPTION SONDERZUBEHÖR

porte en fonte Tür aus Gusseisen **151410010** **285**

Kit raccord fumée pour raccordement au conduit de fumée Bausatz Rauchanschl. für Verbindung mit dem Rauchrohr **894000030** **94**

**dimensions/Abmessungen: cm 118x114x55h**  
**dim. chambre de cuisson/Abmessungen Backofen-Innenraum: cm 104x83**  
**dim. conduit fumée/Abm. Rauchrohrstutzen: Ø 20 cm**  
**poids Gewicht: kg 480**

## Ghiottone Large 2.0



Ghiottone 2.0 est entièrement réalisé en matériau réfractaire pour conserver longtemps la chaleur et assurer une excellente cuisson. Il est fourni avec porte en acier avec thermomètre et silicone spécial pour l'installation. Wird komplett mit Stahltür mit Thermometer und spezieller Silikonmasse für den Aufbau geliefert. Ghiottone 2.0 ist zur Gänze aus Schamottmaterial gefertigt, um durch die lange Wärmespeicherung ein optimales Garen zu ermöglichen.



VERSION	VERSION	CODE ART-NR.	PRIX PREIS
Ghiottone Large 2.0		804630120	1.740

### ACCESSOIRES EN OPTION SONDERZUBEHÖR

porte en fonte Tür aus Gusseisen **151410010** **285**

Kit raccord fumée pour raccordement au conduit de fumée Bausatz Rauchanschl. für Verbindung mit dem Rauchrohr **894000030** **94**

**dimensions/Abmessungen: cm 118x143x55h**  
**dim. chambre de cuisson/Abmessungen Backofen-Innenraum: cm 104x112**  
**dim. conduit fumée/Abm. Rauchrohrstutzen: Ø 20 cm**  
**poids Gewicht: kg 580**

## Ghiottone Extra Large 2.0



Ghiottone 2.0 est entièrement réalisé en matériau réfractaire pour conserver longtemps la chaleur et assurer une excellente cuisson. Il est fourni avec porte en acier avec thermomètre et silicone spécial pour l'installation. Wird komplett mit Stahltür mit Thermometer und spezieller Silikonmasse für den Aufbau geliefert. Ghiottone 2.0 ist zur Gänze aus Schamottmaterial gefertigt, um durch die lange Wärmespeicherung ein optimales Garen zu ermöglichen.



VERSION	VERSION	CODE ART-NR.	PRIX PREIS
Ghiottone Extra Large 2.0		804630130	2.010

### ACCESSOIRES EN OPTION SONDERZUBEHÖR

porte en fonte Tür aus Gusseisen **151410010** **285**

Kit raccord fumée pour raccordement au conduit de fumée Bausatz Rauchanschl. für Verbindung mit dem Rauchrohr **894000030** **94**

**dimensions/Abmessungen: cm 118x172x55h**  
**dim. chambre de cuisson/Abmessungen Backofen-Innenraum: cm 104x140**  
**dim. conduit fumée/Abm. Rauchrohrstutzen: Ø 20 cm**  
**poids Gewicht: kg 680**



foyers préfabriqués Paalex

FEUERSTÄTTEN PALEX

# Gamme Palex

Le foyer Palex Palazzetti est le foyer ouvert traditionnel par excellence, il est idéal pour se divertir et créer une ambiance conviviale même à l'extérieur, où l'ardeur de ses flammes saura vous fasciner.

Der Palex Palazzetti ist die traditionelle offene Feuerstätte par excellence, die jeden im Freien liegenden Raum einrichtet und Ihnen den Zauber des sichtbaren Flammenspiels schenkt.



## chauffer

A la gamme des foyers Palex s'accompagne une vaste gamme de revêtements pour agrémenter vos espaces intérieurs et extérieurs comme les vérandas. Des cheminées auprès desquelles il fait bon se réchauffer lors des soirées fraîches.

## Heizen

Alle Modelle der Produktgruppe Palex lassen sich mühelos in unsere Verkleidungen einsetzen und verleihen nicht nur Innenräumen, sondern auch Lauben und Veranden eine elegante und an kühleren Abenden auch im wahrsten Sinne des Wortes wärmere Atmosphäre.

## cuisiner

Le foyer Palex est parfait pour cuisiner au feu de bois : grille, plaque ou tournebroche, tous nos modèles sont construits avec un âtre d'une grande ouverture permettant de recevoir les outils de cuisson et faciliter les manœuvres du « cuisinier », même le moins expert.

## Kochen

Der Palex ist die perfekte Feuerstätte für das Kochen mit Holz: Grillrost, Bratplatte oder Drehspieß - alle unserer Modelle haben eine besonders große Feueröffnung, um diese Kochutensilien bequem aufnehmen zu können und auch weniger erfahrenen „Köchen“ die Arbeit zu erleichtern.

# La technologie DIE TECHNOLOGIE



## STRUCTURE

Les parois du foyer sont très épaisses et sont disponibles en réfractaire ou en fonte. Le foyer a une grande capacité d'accumuler la chaleur et garantit une durée illimitée du produit. Il est équipé d'un grand bac à cendres (A) amovible pour faciliter le nettoyage.

## STRUKTUR

Die Wände der Feuerstätte besitzen eine besondere Stärke und werden aus Schamottmaterial oder aus Gusseisen hergestellt. Die Feuerstätte ist in der Lage, beachtliche Wärmemengen zu speichern und gewährleistet eine unbegrenzte Lebensdauer des Produkts. Eine aufnahmefähige und für eine einfache Reinigung ausziehbare Aschenlade (A) vervollständigt die Ausstattung.



## ECHANGEUR DE CHALEUR

Les plaques de fond en fonte sont façonnées de manière à assurer trois fonctions: permettre de distribuer uniformément la chaleur sur toute la surface, augmenter remarquablement l'échange thermique et réduire au minimum les pertes de chaleur.

## WÄRMEAUSTAUSCHER

Die speziellen äußeren Rippen haben eine dreifache Funktion: Sie verteilen die Wärme auf gleichförmige Weise über die gesamte Oberfläche, erhöhen auf beträchtliche Weise den Wärmeaustausch und reduzieren den Wärmeverlust auf ein Minimum.



## REGULATION DE L'AIR

Sert à régler l'apport d'air nécessaire à la combustion, cette régulation influence directement la durée et le contrôle de la consommation.

## LUFTKLAPPE

Die Luftklappe reguliert die zur Verbrennung benötigte Luft und beeinflusst direkt die Verbrennungsdauer und den Brennstoffverbrauch.

## BOUCHES DE SORTIE DE L'AIR CHAUD

Les bouches situées sur la hotte permettent de distribuer l'air chaud dans la pièce où est installée la cheminée ou dans la pièce adjacente (uniquement série C).

## AUSTRITTSSTUTZEN WARMLUFT

Mit den auf der Gegenhaube angebrachten Stützen kann die Warmluft in den Aufstellungsraum des Kamins oder in das daneben liegende Zimmer geleitet werden (nur bei Serie C).

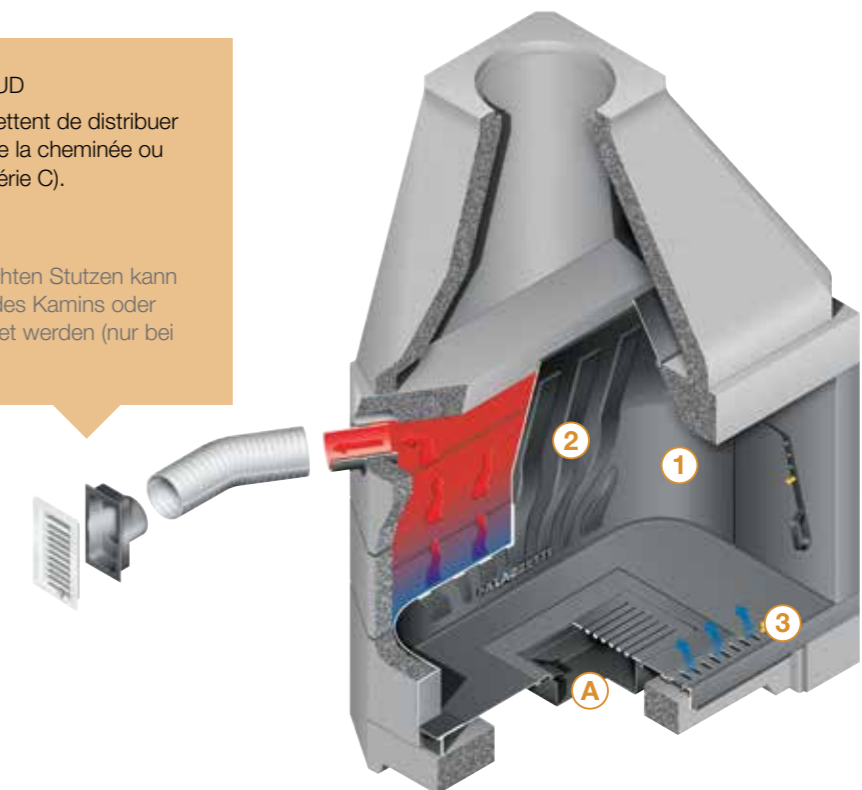

### SL64 New - Easy-line

Foyer entièrement en réfractaire, équipé de régulation de l'air de combustion, de registre fumées, de bac à cendres avec grille en fonte.

Zur Gänze aus Schamottmaterial gefertigte Feuerstätte, komplett mit Verbrennungsluftklappe, Rauchklappe, Aschenlade und Gitterrost aus Gusseisen.



VERSION	VERSION	CODE ART-NR.	PRIX PREIS
SL64 NEW		802000161	380

dimensions/Abmessungen: cm 74x50x116h  
 poids Gewicht: kg 200  
 évacuation fumée Rauchabzug: ø 20 cm  
 dimensions internes Innenmaß: cm 62x42 avec les parois fermées  
 62x42 cm bei geschlossenen Wänden

### SL96 - Easy-line

Foyer entièrement en réfractaire, équipé de régulation de l'air de combustion, de registre fumées, de bac à cendres avec grille en fonte.

Zur Gänze aus Schamottmaterial gefertigte Feuerstätte, komplett mit Verbrennungsluftklappe, Rauchklappe, Aschenlade und Gitterrost aus Gusseisen.



VERSION	VERSION	CODE ART-NR.	PRIX PREIS
SL96		802000240	735

dimensions/Abmessungen: cm 112x70x157h  
 poids Gewicht: kg 500  
 évacuation fumée Rauchabzug: ø 30 cm  
 dimensions internes Innenmaß: cm 96x62 (5 éléments) (5 Wände)

### SL78 New - Easy-line

Foyer entièrement en réfractaire, équipé de régulation de l'air de combustion, de registre fumées, de bac à cendres avec grille en fonte.

Zur Gänze aus Schamottmaterial gefertigte Feuerstätte, komplett mit Verbrennungsluftklappe, Rauchklappe, Aschenlade und Gitterrost aus Gusseisen.



VERSION	VERSION	CODE ART-NR.	PRIX PREIS
SL78 New		802000182	425

dimensions/Abmessungen: cm 88x55x139h  
 poids Gewicht: kg 290  
 évacuation fumée Rauchabzug: ø 25 cm  
 dimensions internes Innenmaß: cm 76x47

### J50

Foyer entièrement en réfractaire à haute teneur en alumine, équipé de régulation de l'air de combustion, de registre fumées, de bac à cendres avec grille en fonte.

Zur Gänze aus Schamottmaterial mit hohem Tonerdeanteil gefertigte Feuerstätte, komplett mit Verbrennungsluftklappe, Rauchklappe, Aschenlade und Gitterrost aus Gusseisen.



VERSION	VERSION	CODE ART-NR.	PRIX PREIS
J50		802100330	435

dimensions/Abmessungen: cm 60x60x138h  
 poids Gewicht: kg 270  
 évacuation fumée Rauchabzug: ø 20 cm  
 dimensions internes Innenmaß: 49x49 cm

### SL86 - Easy-line

Foyer entièrement en réfractaire, équipé de régulation de l'air de combustion, de registre fumées, de bac à cendres avec grille en fonte.

Aus Schamottmaterial gefertigte Feuerstätte, komplett mit Verbrennungsluftklappe, Rauchklappe, Aschenlade und Gitterrost aus Gusseisen.



VERSION	VERSION	CODE ART-NR.	PRIX PREIS
SL86		802000200	590

Paroi supplémentaire pour le transformer en version frontale  
 Zusätzliche Wand für Frontversion

dimensions/Abmessungen: cm 100x65x133h  
 poids Gewicht: kg 360  
 évacuation fumée Rauchabzug: ø 30 cm  
 dimensions internes Innenmaß: cm 90x55

### 64 New

Foyer entièrement en réfractaire, équipé de régulation de l'air de combustion, de registre fumées, de bac à cendres avec grille et plaque de fond en fonte.

Zur Gänze aus Schamottmaterial gefertigte Feuerstätte, komplett mit Verbrennungsluftklappe, Rauchklappe, Aschenlade, Gitterrost und Platte aus Gusseisen.



VERSION	VERSION	CODE ART-NR.	PRIX PREIS
64 new		802100161	475

dimensions/Abmessungen: cm 74x50x116h  
 poids Gewicht: kg 220  
 évacuation fumée Rauchabzug: ø 20 cm  
 dimensions internes Innenmaß: 62x42 cm avec les parois fermées  
 68x42 cm sans la paroi droite ou gauche  
 62x42 cm bei geschlossenen Wänden  
 68x42 cm ohne rechte oder linke Wand  
 Profondeur utile Beachtliche nutzbare Tiefe: cm 42

## F76

Foyer entièrement en réfractaire, équipé de régulation de l'air de combustion, de registre fumées, de bac à cendres avec grille et de plaque de fond en fonte.

Zur Gänze aus Schamottmaterial gefertigte Feuerstätte, komplett mit Verbrennungsluftklappe, Rauchklappe, Aschenlade, Gitterrost und Platte aus Gusseisen.



VERSION	VERSION	CODE ART-NR.	PRIX PREIS
F76 Réversible	umkehrbar	802100190	485

dimensions/Abmessungen: cm 75x55x134h  
poids Gewicht: kg 220  
evacuation fumée Rauchabzug: ø 25 cm  
dimensions internes Innenmaß: cm 68x48

## G86

Foyer entièrement en réfractaire, équipé de régulation de l'air de combustion, de registre fumées, de bac à cendres avec grille et plaque de fond en fonte.

Aus Schamottmaterial gefertigte Feuerstätte, komplett mit Verbrennungsluftklappe, Rauchklappe, Aschenlade, Gitterrost und Platte aus Gusseisen.



VERSION	VERSION	CODE ART-NR.	PRIX PREIS
G86 Réversible	umkehrbar	802100200	650

Paroi supplémentaire pour le transformer en version frontale  
zusätzliche Wand für Frontversion

dimensions/Abmessungen: cm 100x65x133h  
poids Gewicht: kg 370  
evacuation fumée Rauchabzug: ø 30 cm  
dimensions internes Innenmaß: cm 90x55

## 78 New

Foyer entièrement en réfractaire, équipé de régulation de l'air de combustion, de registre fumées, de bac à cendres avec grille et plaque de fond en fonte.

Zur Gänze aus Schamottmaterial gefertigte Feuerstätte, komplett mit Verbrennungsluftklappe, Rauchklappe, Aschenlade, Gitterrost und Platte aus Gusseisen.



VERSION	VERSION	CODE ART-NR.	PRIX PREIS
78 New		802100182	495

dimensions/Abmessungen: cm 88x55x139h  
poids Gewicht: kg 300  
evacuation fumée Rauchabzug: ø 25 cm  
dimensions internes Innenmaß: cm 76x47

## D96

Foyer entièrement en réfractaire, équipé de régulation de l'air de combustion, de registre fumées, de bac à cendres avec grille et plaque de fond en fonte.

Aus Schamottmaterial gefertigte Feuerstätte, komplett mit Verbrennungsluftklappe, Rauchklappe, Aschenlade, Gitterrost und Platte aus Gusseisen.



VERSION	VERSION	CODE ART-NR.	PRIX PREIS
D96		802100240	760

Registre des fumées avec poignée spéciale pour se raccorder au boisseau en cas de besoin de modifier le dernier anneau de la hotte. Rauchklappe mit Griff als Sonderzubehör für jene Anschlüsse an das Rauchrohr, die eine Abänderung des letzten Haubenelements benötigen.

dimensions/Abmessungen: cm 112x70x157h  
poids Gewicht: kg 520  
evacuation fumée Rauchabzug: ø 30 cm  
dimensions internes Innenmaß: cm 96x62 (5 éléments) (5 Wände)

## B80

Foyer entièrement en réfractaire, équipé de régulation de l'air de combustion, de registre fumées, de bac à cendres avec grille et plaque de fond en fonte.

Aus Schamottmaterial gefertigte Feuerstätte, komplett mit Verbrennungsluftklappe, Rauchklappe, Aschenlade, Gitterrost und Platte aus Gusseisen.



VERSION	VERSION	CODE ART-NR.	PRIX PREIS
B80		802100251	680

dimensions/Abmessungen: cm 114x82x138h  
poids Gewicht: kg 320  
evacuation fumée Rauchabzug: ø 25 cm  
dimensions internes Innenmaß: cm 82x68

## S116

Foyer entièrement en réfractaire, équipé de régulation de l'air de combustion, de registre fumées, de bac à cendres avec grille et plaque de fond en fonte.

Aus Schamottmaterial gefertigte Feuerstätte, komplett mit Verbrennungsluftklappe, Rauchklappe, Aschenlade, Gitterrost und Platte aus Gusseisen.



VERSION	VERSION	CODE ART-NR.	PRIX PREIS
S116		802100300	1.135

Registre des fumées avec poignée spéciale pour se raccorder au boisseau en cas de besoin de modifier le dernier anneau de la hotte. Rauchklappe mit Griff als Sonderzubehör für jene Anschlüsse an das Rauchrohr, die eine Abänderung des letzten Haubenelements benötigen.

dimensions/Abmessungen: cm 130x82x177h  
poids Gewicht: kg 480  
evacuation fumée Rauchabzug: ø 30 cm  
dimensions internes Innenmaß: cm 116x70

## 78 Exagone

Foyer en réfractaire au design innovant, avec une grande surface pour faire des grillades et une plus ample vue du feu. Equipé de régulation de l'air de combustion, de registre fumées, de bac à cendres avec grille et plaque de fond en fonte.

Palex aus Schamottmaterial mit innovativem Design, die Feuerstätte bietet viel Platz für die Speisenzubereitung und einen besseren Blick auf das Feuer. Komplet mit Verbrennungsluftklappe, Rauchklappe, Gitterrost und Platte aus Gusseisen, Aschenlade.



VERSION	VERSION	CODE ART-NR.	PRIX PREIS
78 Exagone		802100310	565

dimensions/Abmessungen: cm 90x64x133h  
poids Gewicht: kg 370  
evacuation fumée Rauchabzug: ø 25 cm  
dimensions internes Innenmaß: cm 76x54

## C78 Exagone fonte/Gusseisen

Foyer et base feu en fonte, équipé de régulation de l'air de combustion, de registre fumées, de bac à cendres avec grille en fonte.

Feuerstätte und Feuerfläche aus Gusseisen, mit Verbrennungsluftklappe, Rauchklappe, Aschenlade und Gitterroste aus Gusseisen.



VERSION	VERSION	CODE ART-NR.	PRIX PREIS
Palex C78 Exagone en fonte Gusseisen		802200290	1.180

En option: Kit 2 bouches de 6x15 cm en aluminium verni  
Sonderzubehör: Bausatz 2  
Luftstutzen von 6x15 cm aus lackiertem Aluminium

892820010 90

dimensions/Abmessungen: cm 90x64x139h  
poids Gewicht: kg 350  
evacuation fumée Rauchabzug: ø 25 cm  
dimensions internes Innenmaß: cm 76x54

## C64 New fonte/Gusseisen

Foyer et base feu en fonte, registre fumées, bac à cendres avec grille en fonte.

Feuerstätte und Feuerfläche aus Gusseisen, Rauchklappe, Aschenlade und Gitterroste aus Gusseisen.



VERSION	VERSION	CODE ART-NR.	PRIX PREIS
C64 New fonte/Gusseisen		802200160	980

En option: Kit 2 bouches de 6x15 cm en aluminium verni  
Sonderzubehör: Bausatz 2  
Luftstutzen von 6x15 cm aus lackiertem Aluminium

892820040 80

dimensions/Abmessungen: cm 74x50x116h  
poids Gewicht: kg 240  
evacuation fumée Rauchabzug: ø 20 cm  
dimensions internes Innenmaß: cm 62x41

## C80 fonte/Gusseisen

Foyer et base feu en fonte, équipé de régulation de l'air de combustion, de registre fumées, de bac à cendres avec grille en fonte.

Feuerstätte und Feuerfläche aus Gusseisen, mit Verbrennungsluftklappe und Zubehörteilen.



VERSION	VERSION	CODE ART-NR.	PRIX PREIS
C80 fonte/Gusseisen		802200200	1.450

En option: Kit 2 bouches de 10x20 cm en aluminium verni  
Sonderzubehör: Bausatz 2  
Luftstutzen von 10x20 cm aus lackiertem Aluminium

892820050 100

dimensions/Abmessungen: cm 114x80x138h  
poids Gewicht: kg 320  
evacuation fumée Rauchabzug: ø 25 cm  
dimensions internes Innenmaß: cm 80x68

## C78 fonte/Gusseisen

Foyer en fonte, équipé de régulation de l'air de combustion, de registre fumées, de bac à cendres avec grille en fonte. Existe dans les versions avec base feu en fonte ou en réfractaire.

Aus Gusseisen gefertigte Feuerstätte, komplett mit Verbrennungsluftklappe, Rauchklappe, Aschenlade und Gitterroste aus Gusseisen. In den Versionen mit Feuerfläche aus Gusseisen oder aus Schamottmaterial erhältlich.



VERSION	VERSION	CODE ART-NR.	PRIX PREIS
C78 en fonte avec base feu en réfractaire Palex C78 aus Gusseisen, Feuerfläche aus Schamottmaterial		802200271	990

C78 en fonte, avec base feu en fontea Palex C78 aus Gusseisen, Feuerfläche aus Gusseisen

802200281 1.110

En option: Kit 2 bouches de 6x15 cm en aluminium verni  
Sonderzubehör: Bausatz 2  
Luftstutzen von 6x15 cm aus lackiertem Aluminium

892820010 90

dimensions/Abmessungen: cm 88x55x139h  
poids Gewicht: kg 330  
evacuation fumée Rauchabzug: ø 25 cm  
dimensions internes Innenmaß: cm 76x46

## C86 fonte/Gusseisen

Foyer et base feu en fonte de grosse épaisseur, équipé de régulation de l'air de combustion, de registre fumées, de bac à cendres avec grille en fonte.

Feuerstätte und Feuerfläche aus besonders starkem Gusseisen, komplett mit Verbrennungsluftklappe, Aschenlade und Gitterroste aus Gusseisen.



VERSION	VERSION	CODE ART-NR.	PRIX PREIS
Palex C86 en fonte Gusseisen foyers d'angle réversible in der Version als umkehrbares Eckmodul		802200220	1.290

Paroi supplémentaire pour le transformer en version frontale  
Zusätzliche Wand für Frontversion

141420130 155

En option: Kit 2 bouches de 10x20 cm en aluminium verni  
Sonderzubehör: Bausatz 2  
Luftstutzen von 10x20 cm aus lackiertem Aluminium

892820020 120

dimensions/Abmessungen: cm 100x65x133h  
poids Gewicht: kg 375  
evacuation fumée Rauchabzug: ø 30 cm  
dimensions internes Innenmaß: cm 90x55



## C96 fonte/Gusseisen

Foyer et base feu en fonte de grosse épaisseur, équipé de régulation de l'air de combustion, de registre fumées, de bac à cendres avec grille en fonte.

Feuerstätte und Feuerfläche aus besonders starkem Gusseisen, komplett mit Verbrennungsluftklappe, Rauchklappe, Aschenlade und Gitterroste aus Gusseisen.



VERSION	VERSION	CODE ART-NR.	PRIX PREIS
<b>Palex C96 en fonte</b>	Gusseisen foyers d'angle réversible in der Version als umkehrbares Eckmodul	<b>802200250</b>	<b>1.590</b>
	Paroi supplémentaire pour le transformer en version frontale Zusätzliche Wand für Frontversion	<b>141420140</b>	<b>155</b>
	En option: Kit 2 bouches de 10x20 cm en aluminium verni Sonderzubehör: Bausatz 2 Luftstützen von 10x20 cm aus lackiertem Aluminium	<b>892820020</b>	<b>120</b>

**dimensions/Abmessungen:** cm 112x71x140h  
**poids** Gewicht: **kg 380**  
**evacuation fumée** Rauchabzug: **ø 30 cm**  
**dimensions internes** Innenmaß: **cm 104x58**



Accessoires pour  
les foyers Palex

ZUBEHÖRTEILE FÜR DIE FEUERSTÄTTEN PALEX

## Bioplatt avec support GRILLBAUSATZ MIT HALTERUNG FÜR BIOPLATT

Grande plaque de cuisson en pierre de lave avec support en acier verni équipé de pieds. Große Specksteinplatte mit Einfassung aus Stahl und Stützfüßen.



VERSION	VERSION	CODE ART-NR.	PRIX PREIS
Bioplatt avec support 51x42 cm	51x42 cm mit Gestell	<b>893400030</b>	<b>176</b>

## Bioplatt escamotable GRILLBAUSATZ BIOPLATT ZUM EINSCHIEBEN

Système breveté, pratique et fonctionnel, cette plaque de cuisson «disparaît» dans le foyer quand elle n'est pas utilisée. Patentiert, praktisch und zweckmäßig, „verschwindet“ bei Nichtgebrauch in der Feuerstätte.



VERSION	VERSION	CODE ART-NR.	PRIX PREIS
*Bioplatt escamotable 60x56 cm	Bioplatt zum Einschieben 60x56 cm	<b>892000040</b>	<b>380</b>

\*Jusqu'à épuisement du stock  
solange der Vorrat reicht

## Kit Grille de cuisson structure de support GRILLBAUSATZ MIT HALTERUNG FÜR GRILLRÖST

La structure est en acier verni et la grille en acier inox. Mit Stahlrahmen und Grillrost aus Edelstahl.



VERSION	VERSION	CODE ART-NR.	PRIX PREIS
Kit grille de cuisson 50x41 cm	Grillbausatz mit Gestell 50x41 cm	<b>893620020</b>	<b>186</b>
Kit grille de cuisson 68x41 cm	Grillbausatz mit Gestell 68x41 cm	<b>892000030</b>	<b>200</b>

## Tournebroche électrique pour cheminée 5 kg ELEKTRISCHER DREHSPIESS FÜR KAMIN - 5 KG

Autoporteur, équipé de support et de lèchefrite en acier inox. Réglable en hauteur. Moteur pour charge 5 kg, tige centrale carrée de 6 mm x 66 cm, 8 brochettes de 28 cm. Selbsttragend, serienmäßig mit Halterung und einer Fettauffangschale aus Edelstahl ausgestattet. In der Höhe regulierbar, Merkmale: Motorenleistung 5 kg, mittlerer quadratischer Spieß von 6mm x 66 cm, 8 Spieße von 28 cm.



VERSION	VERSION	CODE ART-NR.	PRIX PREIS
Tournebroche électrique pour cheminée 80x30x40h cm - 220 Volts	Elektrischer Drehspieß für Kamin 80x30x40 cm - 220 Volts	<b>893120470</b>	<b>297</b>

## Tournebroche électrique Professionnel 38 kg ELEKTRISCHER PROFI-DREHSPIESS - 38 KG

Autoporteur, il est équipé de deux tiges en acier inox carré de 8 mm x 66 cm et de lèchefrite en acier inox. Deux moteurs indépendants pouvant être actionnés individuellement ou ensemble. Charge maximale 38 kg. Selbsttragend, serienmäßig mit zwei quadratischen Grillstäben aus Edelstahl von 8 mm x 66 cm und einer Fettauffangschale aus Edelstahl ausgestattet. Besitzt zwei Motoren, die einzeln oder gemeinsam eingesetzt werden können. Tragkraft max. 38 kg.



VERSION	VERSION	CODE ART-NR.	PRIX PREIS
Tournebroche électrique Professionnel 90x30x44h cm - 220 Volts	Elektrischer Profi-Drehspieß 90x30x44 cm - 220 Volts	<b>893120050</b>	<b>400</b>

## Tournebroche électrique planétaire pour cheminée 38 kg ELEKTRISCHER PROFI-DREHSPIESS MIT PLANETENANTRIEB - 38 KG

Grand tournebroche électrique autoporteur, équipé de tige centrale carrée de 8 mm x 90 cm et de 4 brochettes satellites qui tournent sur elles-mêmes. Lèchefrite en acier émaillé, support tige en aluminium, bloc moteur en acier inox. Charge maximale 38 kg. Selbsttragender Maxi-Grillspieß von 90 cm, mit mittlerem quadratischem Grillstab aus Edelstahl von 8 mm x 90 cm und 4 seitlichen Grillspießen, die sich um die eigene Achse drehen, Fettauffangschale aus emailliertem Stahl, Halterung aus Aluminium für Grillspieß, Motorblock aus Edelstahl. Tragkraft max. 38 kg.



VERSION	VERSION	CODE ART-NR.	PRIX PREIS
Tournebroche Professionnel Planétaire 112x30x40h cm 220 Volts	Elektrischer Profi-Drehspieß mit Planetenantrieb 112x30x40 cm 220 Volts	<b>893120490</b>	<b>464</b>

## Fourchettes pour tige centrale carrée de 8 mm GABELN FÜR MITTLEREN QUADRATISCHEN GRILLSPIESS VON 8 MM

En acier inox, indispensables pour bloquer la viande. Aus Edelstahl, unverzichtbar zum Festhalten der Fleischstücke auf den Spießen.



VERSION	VERSION	CODE ART-NR.	PRIX PREIS
Set de 10 pièces	Set mit 10 Stück	<b>002910013</b>	<b>38/set</b>

## Fourchettes pour tige centrale carrée de 6 mm ou pour les brochettes satellites GABELN FÜR MITTLEREN QUADRATISCHEN GRILLSPIESS VON 6 MM ODER FÜR SEITLICHE GRILLSPIESSE

En acier inox, indispensables pour bloquer la viande. Aus Edelstahl, unverzichtbar zum Festhalten der Fleischstücke auf den Spießen.



VERSION	VERSION	CODE ART-NR.	PRIX PREIS
Set de 10 pièces	Set mit 10 Stück	<b>002910014</b>	<b>38/set</b>

## Porte TÜR

Petite porte pour Paalex 78NEW, SL78, Paalex C78 fonte et Ventilpaalex 78.  
Tür für Paalex 78NEW, SL78, Paalex C78 Gusseisen und Ventilpaalex 78.



VERSION	VERSION	CODE ART-NR.	PRIX PREIS
	Porte à un battant en vitrocéramique Einfügelige Tür aus Glaskeramik	892004280	680
	Côté lateral supplémentaire pour cheminée ouverte à droite/gauche Seitenwand zusätzliche Seitenwand für offenen Kamin nach rechts oder links	892004290	390

## Grilles en fonte FEUERROST AUS GUSSEISEN



VERSION	VERSION	CODE ART-NR.	PRIX PREIS
	Grille en fonte 30x16 Feuerrost aus Gusseisen 30x16	260000248	23
	Grille en fonte 30x22 Feuerrost aus Gusseisen 30x22	162510020	29
	Grille en fonte 34x27 Feuerrost aus Gusseisen 34x27	162510030	35

## Raccords pour conduit de fumée RAUCHROHRE UND - BÖGEN

Accessoires en acier aluminé pour raccord conduit de fumée.  
Zubehörteile aus Aluminiumoxydstahl für den Rauchfanganschluss.



VERSION	VERSION	CODE ART-NR.	PRIX PREIS
	Tube acier alu. Ø16 long. 25 cm p/unité Rohre Ø16 Länge 25 cm pro Stk.	002360066	16
	Tube acier alu. Ø16 long. 50 cm p/unité Rohre Ø16 Länge 50 cm pro Stk.	002360067	25
	Tube acier alu. Ø16 long. 100 cm p/unité Rohre Ø16 Länge 100 cm pro Stk.	002360068	48
	Tube acier alu. Ø20 long. 25 cm p/unité Rohre Ø20 Länge 25 cm pro Stk.	002360070	19
	Tube acier alu. Ø20 long. 50 cm p/unité Rohre Ø20 Länge 50 cm pro Stk.	002360071	29
	Tube acier alu. Ø20 long. 100 cm p/unité Rohre Ø20 Länge 100 cm pro Stk.	002360076	52
	Tube acier alu. Ø25 long. 25 cm p/unité Rohre Ø25 Länge 25 cm pro Stk.	002360072	20
	Tube acier alu. Ø25 long. 50 cm p/unité Rohre Ø25 Länge 50 cm pro Stk.	002360073	36
	Tube acier alu. Ø25 long. 100 cm p/unité Rohre Ø25 Länge 100 cm pro Stk.	002360099	71
	Tube acier alu. Ø30 long. 25 cm p/unité Rohre Ø30 Länge 25 cm pro Stk.	002360074	29
	Tube acier alu. Ø30 long. 50 cm p/unité Rohre Ø30 Länge 50 cm pro Stk.	002360075	44
	Tube acier alu. Ø30 long. 100 cm p/unité Rohre Ø30 Länge 100 cm pro Stk.	002360100	84
	Coude acier alu. 45° Ø16 p/unité Rohrbögen 45° Ø16 pro Stk.	002340003	21
	Coude acier alu. 45° Ø20 p/unité Rohrbögen 45° Ø20 pro Stk.	002340000	23
	Coude acier alu. 45° Ø25 p/unité Rohrbögen 45° Ø25 pro Stk.	002340001	31
	Coude acier alu. 45° Ø30 p/unité Rohrbögen 45° Ø30 pro Stk.	002340002	42
	Réducteur acier alu. 25-20 cm p/unité Reduzier 25-20 cm pro Stk.	002340010	52
	Réducteur acier alu. 30-25 cm p/unité Reduzier 30-25 cm pro Stk.	002340011	56
	Augmentation acier alu. 20-25 cm p/unité Erweiterungsstücke acc. all. 20-25 cm pro Stk	002340016	52
	Augmentation acier alu. 25-30 cm p/unité Erweiterungsstücke acc. all. 25-30 cm pro Stk	002340015	56

## Tiroir à cendre ASCHENLADE



VERSION	VERSION	CODE ART-NR.	PRIX PREIS
	Tiroir à cendre 30x16 Aschenlade 30x16	165120010	23
	Tiroir à cendre 30x22 Aschenlade 30x22	165120020	29
	Tiroir à cendre 34x27 Aschenlade 34x27	165120050	35

## Support pour bûches FEUERKÖRBE

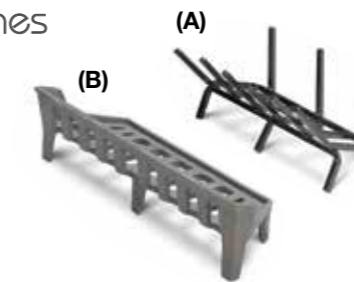

VERSION	VERSION	CODE ART-NR.	PRIX PREIS
	En fer pour VPX 78/96 (A) aus Eisen für VPX 78/96 (A)	155520130	40
	En fonte (B) aus Gusseisen (B)	155520200	85
	En fer pour Exagone 64 et 78 aus Eisen für Exagone 64 und 78	155520110	40

## Trappe de visite INSPEKTIONSGITTER



VERSION	VERSION	CODE ART-NR.	PRIX PREIS
	Trappe de visite avec châssis de fixation 38x15 Inspektionsgitter mit Rahmengestell 38x15 cm	162560260	55



Mobilier jardin  
GARTENMÖBEL

# Fontaines en granit

## GARTENBRUNNEN AUS GRANIT

Les fontaines en granit sont proposées en plusieurs modèles et dimensions. Die aus Granit gefertigten Gartenbrunnen sind in verschiedenen Formen und Größen erhältlich. Sie sind einfach zu installieren und garantieren höchste Beständigkeit.



# Bancs et bacs à fleurs en granit

## BÄNKE UND BLUMENKÄSTEN AUS GRANIT



ABANO



ASIAGO



BACCO



CADORE



CORTINA



MAROSTICA



PARMA



SERENA



VERONA



TARVISIO



TREVISIO



AFRODITE



GIOVE



LUNA



VENERE



ULISSE



SOLE



MODÈLE MODELL*	DIMENSIONS ABMESSUNGEN	COULEUR FARBE	POIDS GEWICHT	CODE ART-NR.	PRIX PREIS
Abano	64x55x103h cm	gris Grau	155 kg	809400250	390
Abano	64x55x103h cm	rose Pink	155 kg	809400252	390
Asiago	40x40x75h cm	gris Grau	110 kg	809401050	230
Bacco	80x65x100h cm	gris Grau	250 kg	800107941	490
Cortina	50x50x100h cm	rose Pink	130 kg	809401040	390
Cortina	50x50x100h cm	gris Grau	130 kg	809401041	390
Cadore	50x50x70h cm	rose Pink	110 kg	809401060	290
Marostica	50x60x120h cm	gris Grau	270 kg	809400970	580
Marostica	50x60x120h cm	rose Pink	270 kg	809400971	580
Parma	70x70x120h cm	gris Grau	280 kg	809400900	530
Parma	70x70x120h cm	rose Pink	280 kg	809400901	530
Serena	60x40x145h cm	gris Grau	185 kg	800107925	390
Serena	60x40x145h cm	rose Pink	185 kg	800107930	390
Tarvisio	60x44x98h cm	gris Grau	148 kg	809400220	335
Tarvisio	60x44x98h cm	rose Pink	148 kg	809400222	335
Treviso	58x44x98h cm	gris Grau	135 kg	809400240	300
Treviso	58x44x98h cm	rose Pink	135 kg	809400242	300
Verona	50x60x120h cm	gris Grau	250 kg	809400880	430
Rubinetto Tap	-	-	-	002900160	22

\*Livrables par multiples de 4 pièces, même modèles panachés. In Einheiten von jeweils 4 Stück können auch gemischte Modelle bestellt werden.

MODÈLE MODELL	DIMENSIONS ABMESSUNGEN	COULEUR FARBE	POIDS GEWICHT	CODE ART-NR.	PRIX PREIS
Afrodite	160x50x46h cm	gris Grau	330 kg	809400921	480
Giove	156x36x40h cm	rose Pink	350 kg	800107980	450
Venere	140x44x56h cm	gris Grau	390 kg	809400920	575
Ulisse	156x70x40h cm	rose Pink	400 kg	800107981	490

MODÈLE MODELL	DIMENSIONS ABMESSUNGEN	COULEUR FARBE	CODE ART-NR.	PRIX PREIS
Luna	Ø 60 h40 cm	gris Grau	809400890	490
Luna	Ø 60 h40 cm	rose Pink	809400891	490
Sole	60x40x26 cm	gris Grau	809400191	270
Sole	80x40x26 cm	gris Grau	809400192	295
Sole	100x40x26 cm	gris Grau	809400193	320

# Pas japonais

JAPANISCHE  
SCHRITTPLATTEN



FIORE



FARFALLA



MODÈLE MODELL	DIMENSIONS ABMESSUNGEN	COULEUR FARBE	CODE ART-NR.	PRIX PREIS	MIN. DE COMMANDE MINDESTBESTELLUNG
Traverse finition bois teintée dans la masse. Querbalken in Holzoptik aus eingefärbtem Gemisch	80x20 x épaisseur Stärke 3,5/4 cm	bois Holz	803512300	16	50
Traverse finition bois teintée dans la masse. Querbalken in Holzoptik aus eingefärbtem Gemisch	39x20 x épaisseur Stärke 3,5/4 cm	bois Holz	803512301	12	100
Tronc finition bois teinté dans la masse Runde Baumstammplatte in Holzoptik aus eingefärbtem Gemisch	35x40 x épaisseur Stärke 4 cm	bois Holz	803512302	15	50
Bordure tronçon bois teinté dans la masse Einfassung in Holzoptik	45x29h cm épaisseur Stärke 4 cm	bois Holz	803512303	16,5	50

MODÈLE MODELL	DIMENSIONS ABMESSUNGEN	COULEUR FARBE	CODE ART-NR.	PRIX PREIS	MIN. DE COMMANDE MINDESTBESTELLUNG
Fiore	Ø 35 cm / 7,5 Kg épaisseur Stärke 3,7 cm	blanc Weiß	809802000	16,5	40
Fiore	Ø 35 cm / 7,5 Kg épaisseur Stärke 3,7 cm	jaune Gelb	809802001	16,5	40
Fiore	Ø 35 cm / 7,5 Kg épaisseur Stärke 3,7 cm	vert Grün	809802007	16,5	40
Fiore	Ø 35 cm / 7,5 Kg épaisseur Stärke 3,7 cm	bleu Blau	809802006	16,5	40
Fiore	Ø 35 cm / 7,5 Kg épaisseur Stärke 3,7 cm	anthracite Anthrazit	809802003	16,5	40
Fiore	Ø 35 cm / 7,5 Kg épaisseur Stärke 3,7 cm	pêche Pfirsich	809802005	16,5	40
Farfalla	35/40 cm / 6,5 Kg épaisseur Stärke 3,7 cm	blanc Weiß	809802010	16,5	40
Farfalla	35/40 cm / 6,5 Kg épaisseur Stärke 3,7 cm	jaune Gelb	809802011	16,5	40
Farfalla	35/40 cm / 6,5 Kg épaisseur Stärke 3,7 cm	vert Grün	809802017	16,5	40
Farfalla	35/40 cm / 6,5 Kg épaisseur Stärke 3,7 cm	bleu Blau	809802016	16,5	40
Farfalla	35/40 cm / 6,5 Kg épaisseur Stärke 3,7 cm	anthracite Anthrazit	809802013	16,5	40
Farfalla	35/40 cm / 6,5 Kg épaisseur Stärke 3,7 cm	pêche Pfirsich	809802015	16,5	40

# Tables et bancs

## TISCHE UND BÄNKE

CEMIPIÙ est un nouveau matériau à hautes performances, spécialement étudié et développé par Palazzetti. Grâce à ses caractéristiques techniques de très haute résistance, de ductilité, mais également esthétique, ce nouveau matériau permet de réaliser une vaste gamme de produits au design créatif, en jouant avec les formes et les couleurs, dont beaucoup est encore à développer. Le matériau est teinté dans la masse, ce qui évite de devoir faire des travaux de finition.

CEMIPIÙ ist ein innovatives Zementgemisch mit außerordentlichen Leistungen, das von Palazzetti entwickelt und erzeugt wird. Dank seiner strukturellen Widerstandsfähigkeit, Geschmeidigkeit und Langlebigkeit sowie seiner ästhetischen Qualitäten bietet dieses neue Material die Möglichkeit, eine umfangreiche Auswahl von Produkten mit kreativem Design herzustellen, wobei der Fantasie hinsichtlich Form und Farbe keine Grenzen gesetzt sind. Die Färbung erfolgt direkt im Gemisch, weshalb keine Endaufbereitung nötig ist.



MODÈLE MODELL*	DIMENSIONS ABMESSUNGEN	COULEUR FARBE	CODE ART-NR.	PRIX PREIS
table/Tisch**	60x60 cm	blanc Weiß	809802050	440
table/Tisch**	60x60 cm	jaune Gelb	809802051	440
table/Tisch**	60x60 cm	vert Grün	809802057	440
table/Tisch**	60x60 cm	bleu Blau	809802056	440
table/Tisch**	60x60 cm	anthracite Anthrazit	809802053	440
table/Tisch**	60x60 cm	pêche Pfirsich	809802055	440
table/Tisch**	80x80 cm	blanc Weiß	809802060	470
table/Tisch**	80x80 cm	jaune Gelb	809802061	470
table/Tisch**	80x80 cm	vert Grün	809802067	470
table/Tisch**	80x80 cm	bleu Blau	809802066	470
table/Tisch**	80x80 cm	anthracite Anthrazit	809802063	470
table/Tisch**	80x80 cm	pêche Pfirsich	809802065	470
table/Tisch**	Ø 80 cm	blanc Weiß	809802070	490
table/Tisch**	Ø 80 cm	jaune Gelb	809802071	490
table/Tisch**	Ø 80 cm	vert Grün	809802077	490
table/Tisch**	Ø 80 cm	bleu Blau	809802076	490
table/Tisch**	Ø 80 cm	anthracite Anthrazit	809802073	490
table/Tisch**	Ø 80 cm	pêche Pfirsich	809802075	490
table/Tisch**	80x120 cm	blanc Weiß	809802080	790
table/Tisch**	80x120 cm	jaune Gelb	809802081	790
table/Tisch**	80x120 cm	vert Grün	809802087	790
table/Tisch**	80x120 cm	bleu Blau	809802086	790
table/Tisch**	80x120 cm	anthracite Anthrazit	809802083	790
table/Tisch**	80x120 cm	pêche Pfirsich	809802085	790
table/Tisch**	60x60 cm	bois Holz	809802090	460
table/Tisch**	80x80 cm	bois Holz	809802100	490
table/Tisch**	120x80 cm	bois Holz	809802110	820

\*\*Avec piètement en acier inox. Mit Grundgestell aus Edelstahl.

MODÈLE MODELL*	DIMENSIONS ABMESSUNGEN	COULEUR FARBE	CODE ART-NR.	PRIX PREIS
table/Tisch	80x80x45h cm / 70 Kg	blanc Weiß	809802020	390
table/Tisch	80x80x45h cm / 70 Kg	jaune Gelb	809802021	390
table/Tisch	80x80x45h cm / 70 Kg	vert Grün	809802027	390
table/Tisch	80x80x45h cm / 70 Kg	bleu Blau	809802026	390
table/Tisch	80x80x45h cm / 70 Kg	anthracite Anthrazit	809802023	390
table/Tisch	80x80x45h cm / 70 Kg	pêche Pfirsich	809802025	390
banc/bench	110x35x45h cm / 40 Kg	blanc Weiß	809802030	330
banc/bench	110x35x45h cm / 40 Kg	jaune Gelb	809802031	330
banc/bench	110x35x45h cm / 40 Kg	vert Grün	809802037	330
banc/bench	110x35x45h cm / 40 Kg	bleu Blau	809802036	330
banc/bench	110x35x45h cm / 40 Kg	anthracite Anthrazit	809802033	330
banc/bench	110x35x45h cm / 40 Kg	pêche Pfirsich	809802035	330
Pouf/Puff	500x35x45h cm / 18 Kg	blanc Weiß	809802040	195
Pouf/Puff	500x35x45h cm / 18 Kg	jaune Gelb	809802041	195
Pouf/Puff	500x35x45h cm / 18 Kg	vert Grün	809802047	195
Pouf/Puff	500x35x45h cm / 18 Kg	bleu Blau	809802046	195
Pouf/Puff	500x35x45h cm / 18 Kg	anthracite Anthrazit	809802043	195
Pouf/Puff	500x35x45h cm / 18 Kg	pêche Pfirsich	809802045	195

\*Minimum de commande: 4 pièces même panachées. Mindestbestellung 4 Stück, gemischt aus verschiedenen Modellen.



Ces tables peuvent être personnalisées par impression d'une photo HD, devis sur demande.

Diese druckgeformten Tische können nach Übermittlung eines Fotos in hoher Auflösung individuell gestaltet werden, Kostenvoranschlag auf Anfrage.

## CONDITIONS GÉNÉRALES DE VENTE

### PRIX – VALIDITÉ DU TARIF

Le présent tarif est valable du 01/01/2013 jusqu'au 31/12/2013 et les prix s'entendent H.T. Il annule et remplace tous les tarifs précédents. Les prix applicables sont ceux stipulés et confirmés par Palazzetti Lelio S.p.A.

### COMMANDES

Les commandes doivent parvenir à la société Palazzetti Lelio S.p.A. par écrit (poste, fax, mail, EDI, ou par l'intermédiaire de notre agence) et impliquent automatiquement l'acceptation des présentes conditions générales de vente. Toutes les commandes ne seront considérées comme acceptées qu'après l'envoi de notre confirmation de commande. Les commandes par téléphone ou orales ne sont pas acceptées. Toute demande d'annulation de commande, totale ou partielle, doit être acceptée par la direction commerciale de Palazzetti Lelio S.p.A., qui se réserve le droit de demander les dommages et intérêts pour les frais y afférents.

### PAIEMENTS

Le non-respect des conditions de paiement stipulées autorise Palazzetti Lelio S.p.A. à réclamer les intérêts de retard, calculés au taux légal en vigueur, à ajouter aux frais. Les paiements par chèque ou par effet bancaire seront considérés acceptés après leur encaissement effectif.

### RÉSERVE DE PROPRIÉTÉ

Tous les produits livrés restent la propriété de Palazzetti Lelio S.p.A. jusqu'à réception de leur paiement intégral et effectif.

### LIVRAISON – GESTION DES RÉCLAMATIONS

Il est indispensable que le service de réception du client contrôle le nombre de colis, les modèles et l'état de la marchandise dès son arrivée. L'emballage doit être en bon état, ni endommagé, ni ouvert ou cassé. Si la quantité ou les modèles ne correspondent pas au document de transport, il est impératif de signaler sur ce même document en marquant «réceptionné sous réserve pour manque de ... colis ou produit non conforme à la commande». Cette réserve doit être communiquée immédiatement par mail ou par fax à Palazzetti Lelio S.p.A. et au maximum dans les huit (8) jours qui suivent la livraison. Les produits visiblement endommagés ne doivent pas être acceptés ou déchargés, mais refusés en précisant clairement sur le document de transport la quantité et le modèle des produits refusés. Les éventuels défauts de fabrication cachés et non visibles à la livraison doivent être signalés, décrits et documentés par des photographies dans les huit jours qui suivent la constatation. Toute réclamation dépassant les délais, ou ne respectant pas les indications ci-dessus, ne sera pas prise en considération. Une fois le document de transport signé, le Client ne pourra plus réclamer des dommages visibles, des manques ou des non-conformités des produits livrés.

Les réclamations concernant une partie de la livraison, ou une livraison complète, ne peuvent pas donner lieu à des retards ou blocage de paiements de la livraison en question ou d'autres livraisons effectuées ou à faire. Si, pour des raisons indépendantes de notre volonté et des cas de force majeure (comme guerre, restrictions gouvernementales, incendies, inondations ou autres catastrophes naturelles, grèves, et autres...), nous n'étions pas à même d'effectuer la livraison dans les délais prévus, ou de ne pas pouvoir livrer du tout, notre société sera soulevée des obligations contractuelles pour toute la durée de la force majeure et de ses conséquences et le client ne pourra pas réclamer des dommages et intérêts pour retards ou manque de livraison.

## ALLGEMEINE VERKAUFSBEDINGUNGEN

### PREISE - GÜLTIGKEIT

Die vorliegende Preisliste ist vom 01/01/2013 bis 31/12/2013 gültig, enthält keine Mehrwertsteuer und ersetzt und annulliert alle vorhergehenden Ausgaben. Die Preisen sollen beim Palazzetti S.p.A. bestätigt werden.

### BESTELLUNGEN

Jede an die Palazzetti Lelio S.p.A. übermittelte Bestellung (auf dem Postweg, per Fax, E-Mail oder durch einen Vertreter), zieht die Annahme der vorliegenden Verkaufsbedingungen nach sich. Die Bestellungen gelten erst nach Ausstellung unserer Auftragsbestätigung als angenommen. Es werden keine mündlichen Bestellungen akzeptiert. Eventuelle Anfragen nach einer vollständigen oder teilweisen Annullierung einer Bestellung unterliegen stets der Genehmigung durch die Verkaufsabteilung der Palazzetti Lelio S.p.A., wobei sich diese das Recht vorbehält, eine Entschädigung für eventuell entstandene Kosten einzufordern.

### ZAHLUNGEN

Die Nichteinhaltung der vereinbarten Zahlungsbedingungen gibt der Palazzetti Lelio S.p.A. das Recht, Verzugszinsen in Höhe des geltenden gesetzlichen Zinssatzes plus die dadurch entstehenden Kosten in Rechnung zu stellen. Die vom Kunden ausgestellten Schecks und Wechsel werden erst nach deren Einlösung als Zahlung gutgeschrieben.

### EIGENTUMSVORBEHALT

Alle gelieferten Waren bleiben bis zur ordnungsgemäßen und vollständigen Bezahlung in unserem Besitz.

### WARENLIEFERUNG - BEANSTANDUNGEN

Bei Erhalt der Ware muss der Kunde gemeinsam mit dem Spediteur überprüfen, ob die Anzahl der Frachtstücke und die Art der gelieferten Produkte mit den Angaben des Lieferscheins übereinstimmen. Die Verpackung muss unbeschädigt und nicht geöffnet oder aufgebrochen sein. Sollte die Anzahl der Frachtstücke oder die Art des Produkts nicht übereinstimmen, so muss dieser Umstand unverzüglich beim Spediteur beanstandet werden, indem der diesbezügliche Lieferschein mit dem Vermerk „Übernahme mit Vorbehalt wegen Nr. ... fehlender Frachtstücke oder falschem Produkt“ versehen und die Palazzetti Lelio S.p.A. innerhalb von acht Kalendertagen nach der Lieferung davon in Kenntnis gesetzt wird. Sichtbar beschädigte Produkte dürfen weder angenommen noch ausgeladen werden, sondern sind sofort mit einem dementsprechenden Vermerk auf dem Lieferschein zurückzuweisen. Eventuelle offensichtliche Schäden, die bei der Lieferung nicht erkennbar waren, müssen innerhalb von 8 Tagen nach dem Feststellen mittels einer genauen Beschreibung und unter Beilage von Bildmaterial angezeigt werden. Jede Schadensmeldung, die nach den oben genannten Fristen bzw. auf von den oberen Angaben abweichende Weise erfolgt, wird nicht in Betracht gezogen. Nach Unterfertigung des Lieferscheins ist der Kunde nicht mehr berechtigt, die äußeren Merkmale der gelieferten Produkte und die Anzahl der Frachtstücke zu beanstanden. Eventuelle Beanstandungen hinsichtlich eines Teils der gelieferten Ware oder einer einzelnen Warenlieferung haben keinerlei Auswirkungen auf die restliche Bestellung bzw. auf die Bezahlung einer bereits erhaltenen und nicht rechtzeitig beanstandeten Ware. Sollten wir aus nicht in unserem Verantwortungsbereich liegenden Gründen vorübergehend oder andauernd nicht in der Lage sein, die Lieferungen aufgrund höherer Gewalt wie z.B. Kriege, Regierungsmaßnahmen, Brände, Überschwemmungen oder andere Naturereignisse, Streiks, etc. durchzuführen, so sind wir für die gesamte Dauer des Hinderungsgrunds und für den gesamten Zeitraum, über den sich die damit verbundenen Auswirkungen hinziehen, sowohl von unseren Lieferverpflichtungen als auch von jeglicher Schadensersatzforderung für Lieferverspätung vonseiten des Kunden befreit.