

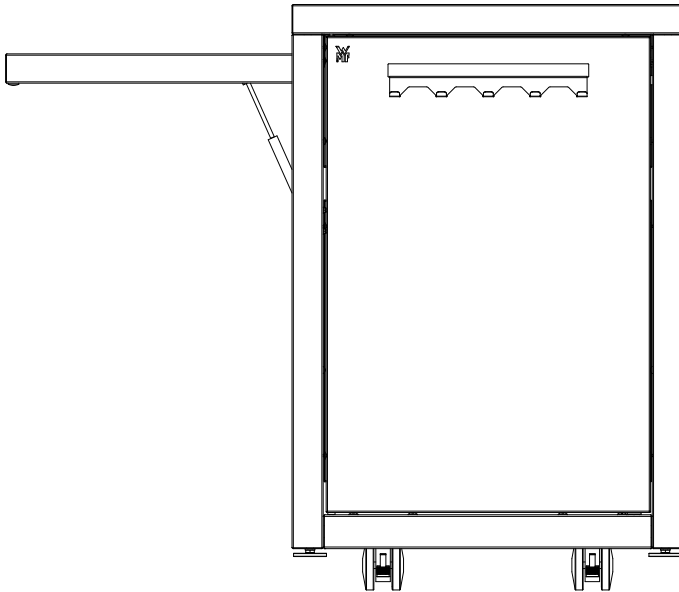

# PIZZAIOLO PRO

CART



MONTAGEANLEITUNG  
ASSEMBLY INSTRUCTIONS

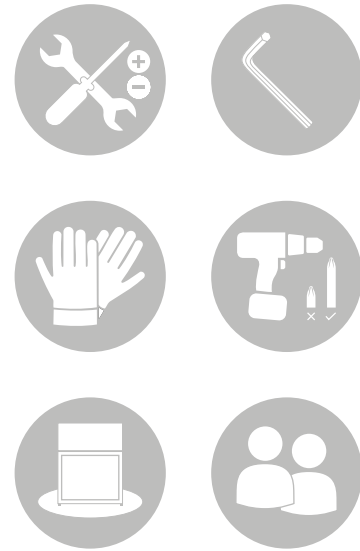

- DE Unbedingt benötigt:** Kreuzschlitz- und Schlitzschraubendreher, Maulschlüssel, Inbusschlüssel, Montagehandschuhe  
**Empfohlen:** Akkuschrauber mit langem Bitaufsatz, mittlerer Drehmoment, Unterlage, Aufbau mit 2 Personen
- EN Essential:** Phillips and slotted screwdrivers, wrench, Allen key, assembly gloves  
**Recommended:** Cordless screwdriver with long bit attachment, medium torque, mat, assembly with 2 people
- FR Indispensable :** Tournevis cruciforme et à fente, clé plate, clé Allen, gants de montage  
**Recommandée pour le travail :** Visseuse sans fil avec embout long, couple moyen, tapis, montage à 2 personnes
- ES Absolutamente necesario:** Destornillador de estrella y ranurado, llave fija, llave Allen, guantes de montaje  
**Recomendado:** Atornillador eléctrico con punta larga, par medio, base de apoyo, montaje con 2 personas
- IT Assolutamente necessario:** Cacciavite a croce e a intaglio, chiave a forchetta, chiave a brugola, guanti da montaggio  
**Consigliato:** Avvitatore a batteria con punta lunga, coppia media, tappetino, montaggio con 2 persone
- NL Absoluut noodzakelijk:** Kruiskop- en sleufschroevendraaier, steeksleutel, inbussleutel, montagehandschoenen  
**Aanbevolen:** Accuschroefboormachine met lange bit, medium koppel, onderlegger, montage met 2 personen
- PT Absolutamente necessário:** Chave de fenda Phillips e de fenda, chave de boca, chave Allen, luvas de montagem  
**Recomendado:** Parafusadeira sem fio com ponta longa, binário médio, tapete, montagem com 2 pessoas

DE

## 1 | VOR DEM BENUTZEN

Lesen Sie die Montageanleitung aufmerksam durch. Sie enthält wichtige Hinweise für den Gebrauch, die Sicherheit und die Wartung des Gerätes. Die Nichtbeachtung dieser Hinweise kann zu schweren Verletzungen oder Sachschäden (Verbrennungen, Explosionen, Bränden etc.) führen. Die Anleitung soll sorgfältig aufbewahrt und gegebenenfalls an Nachbenutzer weitergegeben werden. Das Produkt darf nur für den vorgesehenen Zweck, gemäß dieser Anleitung, verwendet werden.



### Montagehinweis:

Führen Sie die Montage des Wagens immer auf einem Karton oder einer schützenden Unterlage durch, um Kratzer sowohl auf der Wagenoberfläche als auch auf dem Boden zu vermeiden. Tragen Sie bei der Montage geeignete Handschuhe, um Ihre Hände zu schützen. Montieren Sie den Pizzawagen niemals direkt auf dem Boden.

## 2 | WICHTIGE SICHERHEITSHINWEISE

- Entfernen Sie die Abdeckung Ihres Pizzaofens, bevor Sie den Ofen in Betrieb nehmen oder verwenden.
- Verwenden Sie für den Betrieb des Pizzaofens ausschließlich Gasflaschen mit einem maximalen Gewicht von 5 oder 6 kg.
- Nutzen Sie den Pizzaofen mit Wagen ausschließlich an einem gut belüfteten Ort.
- Stellen Sie sicher, dass der Pizzaofen mit Wagen auf einer ebenen und stabilen Oberfläche steht, während er in Betrieb ist.

- Stellen Sie sicher, dass die Räder des Pizzawagens vor der Nutzung arretiert sind, um ein ungewolltes Bewegen zu vermeiden.
- Bewahren Sie niemals eine zusätzliche (Ersatz-)Gasflasche in der Nähe des Pizzaofens mit Wagen auf, während dieser in Betrieb ist.
- Stellen Sie die Gasflasche niemals auf die seitlichen Ablagen Ihres Pizzawagens.
- Heben oder bewegen Sie den Pizzawagen nicht an der seitlichen Ablage. Lehnen Sie sich nicht auf die seitliche Ablagefläche.
- Bewegen Sie den Wagen nicht, während der Pizzaofen in Betrieb ist. Teile des Wagens können sehr heiß werden.
- Halten Sie Kinder und Haustiere während des Betriebs Ihres Pizzaofens fern.
- Bewegen Sie den Wagen nicht, bis der Pizzaofen vollständig abgekühlt ist.
- Bewegen Sie den Wagen niemals, wenn sich die Gasflasche in der unteren Ablage befindet.
- Achten Sie darauf, dass der Pizzaofen während des Betriebs den Wagen weder an der Rückseite noch an den Seiten berührt.
- Hitzeempfindliche Gegenstände nicht auf der Ablage direkt unter dem Ofen aufbewahren, da der Ofen während des Betriebs sehr hohe Hitze abgibt.
- Keine Messer oder andere scharfe Gegenstände direkt auf der Ablagefläche verwenden. Immer ein Schneidebrett nutzen.
- Außergewöhnliche Wartungsarbeiten wie der Austausch von Teilen oder Reparaturen bei Störungen dürfen ausschließlich von durch den Hersteller oder Händler autorisiertem Fachpersonal durchgeführt werden.
- Die maximale Tragfähigkeit des Pizzawagens beträgt 40 kg, wobei die Ablagefläche nicht mit mehr als 10 kg belastet werden darf.

## 3 | REINIGUNG UND PFLEGE

- Tragen Sie Reinigungs- oder Entfettungsmittel niemals direkt auf Ihren Outdoor-Pizza-Wagen auf, da dies zu Farbveränderungen führen kann. Verwenden Sie stattdessen immer ein feuchtes Tuch oder einen Schwamm, um die Mittel aufzutragen.
- Kein Scheuermittel, keine Stahlwolle, keine spitzen oder scharfen Gegenstände benutzen, die die rostfreie Oberfläche verkratzen könnten. Verfärbungen können auch entstehen, wenn metallhaltige Substanzen wie Stahlwolle, Nägel oder Erde auf der feuchten Oberfläche liegen.
- Die Pulverbeschichtung schützt den Stahl vor Rost.
- Trennen Sie die Gasflasche vom Pizzaofen, bevor Sie diese lagern. Bewahren Sie die Gasflasche an einem trockenen, gut belüfteten Ort fernab von Wärmequellen auf.
- Wenn Sie Ihren Pizzaofen und Wagen über einen längeren Zeitraum nicht verwenden, wird empfohlen, ihn abgedeckt an einem trockenen Ort aufzubewahren, der vor Witterungseinflüssen geschützt ist.
- UV-Strahlung kann zu leichten, umgebungsbedingten Farbveränderungen der Oberfläche führen.
- WMF bietet eine Reihe von speziell entwickelten Abdeckhauben an, die Ihr Produkt bei Nichtgebrauch optimal schützen.

## 4 | GARANTIE

Dauer der Garantie: Die Herstellergarantie beträgt 2 Jahre ab dem Kaufdatum des Produkts.

Garantieabwicklung: Für alle Garantieforderungen wenden Sie sich bitte an Ihren Händler.

Von der Garantie ausgenommen:

- Schäden durch äußere Einflüsse wie Blitzschlag, Wasser, etc.

- Betrieb außerhalb der Vorgaben in dieser Anleitung.
- Missachtung der Sicherheitshinweise.
- Zweckentfremdete Nutzung des Geräts.
- Veränderungen am Gerät, die die ursprünglichen Eigenschaften ändern.
- Reparaturen oder Eingriffe, die nicht von einem autorisierten Händler durchgeführt wurden.
- Schäden durch Vernachlässigung der Wartungsanweisungen oder unzureichenden Schutz des Produkts bei Nichtgebrauch.

EN

## 1 | BEFORE USE

Read the installation instructions carefully. They contain important instructions for the use, safety and maintenance of the appliance. Failure to observe these instructions may result in serious injury or damage to property (burns, explosions, fires, etc.). The instructions should be kept in a safe place and passed on to any subsequent users. The product may only be used for its intended purpose in accordance with these instructions.



### Assembly instruction:

Always assemble the cart on cardboard or a protective surface to avoid scratches on both the cart surface and the floor. Wear appropriate gloves during assembly to protect your hands. Never assemble the cart directly on the floor.

## 2 | IMPORTANT SAFETY INSTRUCTIONS

- Remove the cover from your pizza oven before starting or using the oven.
- Only use gas cylinders with a maximum weight of 5 or 6 kg to operate the pizza oven.
- Always operate your pizza oven with cart in a well-ventilated area.
- Ensure that the pizza oven with cart is placed on a flat and stable surface during operation.
- Ensure that the wheels of the cart are locked before use to prevent unintentional movement.
- Never store an additional (spare) gas cylinder near the pizza oven with cart while it is in use.
- Do not place the gas bottle on the side tray of your pizza oven cart.
- Do not lift or move the cart by the side tray. Do not lean on the side tray.
- Do not move the cart while the pizza oven is in operation, as parts of the cart may become extremely hot.
- Keep children and pets away from the pizza oven while it is in use.
- Do not move the cart until the pizza oven has completely cooled down.
- Never move the cart while the gas cylinder is stored in the lower shelf.
- Ensure that the pizza oven does not touch the cart at the back or sides while in operation.
- Do not store heat-sensitive items on the shelf directly below the oven, as the grill emits very high heat during operation.
- Do not use knives or other sharp objects directly on the shelf surface. Always use a cutting board.
- Extraordinary maintenance, such as part replacements or repairs in case of malfunctions, must only be carried out by manufacturer- or dealer-authorized personnel.
- The maximum weight capacity of the cart is 40 kg, whereby the shelf may not be loaded with more than 10 kg each.

## 3 | CLEANING AND MAINTENANCE

- Never apply cleaning or degreasing agents directly to the outdoor pizza oven cart, as this may cause discoloration. Instead, always use a damp cloth or sponge to apply the cleaning agents.
- Do not use scouring agents, steel wool, or pointed or sharp objects that could scratch the stainless surface. Discoloration can also occur if metal-containing substances such as steel wool, nails, or soil remain on the damp surface.
- The powder coating protects the steel from rust.
- Disconnect the gas cylinder from the pizza oven before storing it. Store the gas cylinder in a dry, well-ventilated location away from heat sources.
- If the pizza oven and cart will not be used for an extended period, it is recommended to store it covered in a dry, weather-protected location.
- UV radiation may cause slight, environment-related discoloration of the surface.
- WMF offers a range of specially designed protective covers to optimally safeguard your product when not in use.

## 4 | WARRANTY

Warranty Duration: The manufacturer's warranty is valid for 2 years from the date of purchase.

Warranty Claims: For all warranty inquiries, please contact your retailer.

Exclusions from the Warranty:

- Damage caused by external factors such as lightning, water, etc.
- Operation outside the guidelines specified in this manual.
- Failure to follow the safety instructions.
- Improper use of the device.
- Modifications to the device that alter its original properties.

- Repairs or interventions not performed by an authorized dealer.
- Damage caused by neglecting maintenance instructions or insufficient protection of the product during non-use.

FR

## 1 | AVANT L'UTILISATION

Lisez attentivement le mode d'emploi. Il contient des informations importantes concernant l'utilisation, la sécurité et l'entretien de l'appareil. Le non-respect de ces instructions peut entraîner des blessures graves ou des dommages matériels (brûlures, explosions, incendies, etc.). Conservez soigneusement la notice et transmettez-la à tout utilisateur ultérieur si nécessaire. Le produit ne doit être utilisé que conformément à sa destination, selon ce mode d'emploi.



**Conseil de montage :** Effectuez toujours le montage du chariot sur un carton ou une surface de protection afin d'éviter les rayures sur la surface du chariot ainsi que sur le sol. Portez des gants appropriés lors du montage pour protéger vos mains. Ne montez jamais le chariot à pizza directement sur le sol.

## 2 | CONSIGNES DE SÉCURITÉ IMPORTANTES

- Retirez la housse de votre four à pizza avant de mettre le four en marche ou de l'utiliser.
- N'utilisez pour le fonctionnement du four à pizza que des bouteilles de gaz d'un poids maximal de 5 ou 6 kg.
- N'utilisez le four à pizza avec chariot que dans un endroit bien aéré.

- Assurez-vous que le four à pizza avec chariot est placé sur une surface plane et stable pendant son fonctionnement.
- Assurez-vous que les roues du chariot à pizza sont bloquées avant utilisation afin d'éviter tout déplacement involontaire.
- Ne stockez jamais de bouteille de gaz supplémentaire (de rechange) à proximité du four à pizza avec chariot pendant son fonctionnement.
- Ne placez jamais la bouteille de gaz sur les tablettes latérales de votre chariot à pizza.
- Ne soulevez ni ne déplacez le chariot à pizza par la tablette latérale. Ne vous appuyez pas sur la tablette latérale.
- Ne déplacez pas le chariot pendant que le four à pizza est en marche. Certaines parties du chariot peuvent devenir très chaudes.
- Tenez les enfants et les animaux domestiques à l'écart pendant le fonctionnement de votre four à pizza.
- Ne déplacez pas le chariot tant que le four à pizza n'est pas complètement refroidi.
- Ne déplacez jamais le chariot lorsque la bouteille de gaz se trouve sur l'étagère inférieure.
- Veillez à ce que le four à pizza ne touche ni l'arrière ni les côtés du chariot pendant son fonctionnement.
- Ne placez pas d'objets sensibles à la chaleur sur l'étagère située directement sous le four, car celui-ci dégage une chaleur très élevée pendant son fonctionnement.
- N'utilisez pas de couteaux ou d'autres objets tranchants directement sur la surface de l'étagère. Utilisez toujours une planche à découper.
- Les opérations de maintenance exceptionnelles telles que le remplacement de pièces ou les réparations en cas de dysfonctionnement doivent être effectuées exclusivement par du personnel qualifié autorisé par le fabricant ou le revendeur.
- La capacité de charge maximale du chariot à pizza est de 40 kg, la tablette ne devant pas supporter plus de 10 kg.

### 3 | NETTOYAGE ET ENTRETIEN

- N'appliquez jamais directement de produits de nettoyage ou de dégraissage sur votre chariot à pizza d'extérieur, car cela pourrait entraîner des altérations de couleur. Utilisez toujours un chiffon humide ou une éponge pour appliquer les produits.
- N'utilisez ni produit abrasif, ni laine d'acier, ni objets pointus ou tranchants susceptibles de rayer la surface inoxydable. Des décolorations peuvent également apparaître si des substances contenant du métal telles que la laine d'acier, des clous ou de la terre restent sur la surface humide.
- Le revêtement en poudre protège l'acier contre la rouille.
- Déconnectez la bouteille de gaz du four à pizza avant de la stocker. Conservez la bouteille de gaz dans un endroit sec et bien aéré, à l'écart des sources de chaleur.
- Si vous n'utilisez pas votre four à pizza et chariot pendant une longue période, il est recommandé de le ranger couvert dans un endroit sec, à l'abri des intempéries.
- Les rayons UV peuvent entraîner de légères altérations de couleur de la surface dues à l'environnement.
- WMF propose une gamme de housses spécialement conçues pour protéger de manière optimale votre produit lorsqu'il n'est pas utilisé.

### 4 | GARANTIE

Durée de la garantie : la garantie constructeur est de 2 ans à compter de la date d'achat du produit.

Traitement de la garantie : pour toute demande de garantie, veuillez contacter votre revendeur.

Exclusions de la garantie :

- Dommages causés par des influences extérieures telles que la foudre, l'eau, etc.
- Utilisation en dehors des instructions de ce manuel.

- Non-respect des consignes de sécurité.
- Utilisation détournée de l'appareil.
- Modifications de l'appareil altérant ses caractéristiques d'origine.
- Réparations ou interventions non effectuées par un revendeur agréé.
- Dommages dus au non-respect des instructions d'entretien ou à une protection insuffisante du produit lorsqu'il n'est pas utilisé.

ES

### 1 | ANTES DE USAR

Lea atentamente las instrucciones de montaje. Contienen indicaciones importantes para el uso, la seguridad y el mantenimiento del aparato. El incumplimiento de estas indicaciones puede provocar lesiones graves o daños materiales (quemaduras, explosiones, incendios, etc.). Las instrucciones deben guardarse cuidadosamente y, en caso necesario, entregarse a los usuarios posteriores. El producto solo debe utilizarse para el fin previsto, de acuerdo con estas instrucciones.



**Nota de montaje:** Realice siempre el montaje del carro sobre un cartón o una base protectora para evitar arañazos tanto en la superficie del carro como en el suelo. Utilice guantes adecuados durante el montaje para proteger sus manos. Nunca monte el carro para pizza directamente sobre el suelo.

### 2 | INSTRUCCIONES DE SEGURIDAD IMPORTANTES

- Retire la cubierta de su horno para pizza antes de ponerlo en funcionamiento o utilizarlo.
- Utilice para el funcionamiento del horno para pizza únicamente bombonas de gas con un peso máximo de 5 o 6 kg.
- Utilice el horno para pizza con carro únicamente en un lugar bien ventilado.
- Asegúrese de que el horno para pizza con carro esté colocado sobre una superficie nivelada y estable mientras esté en funcionamiento.
- Asegúrese de que las ruedas del carro para pizza estén bloqueadas antes de su uso para evitar movimientos no deseados.
- Nunca almacene una bombona de gas adicional (de repuesto) cerca del horno para pizza con carro mientras esté en funcionamiento.
- Nunca coloque la bombona de gas sobre las bandejas laterales de su carro para pizza.
- No levante ni mueva el carro para pizza por la bandeja lateral. No se apoye sobre la superficie lateral.
- No mueva el carro mientras el horno para pizza esté en funcionamiento. Algunas partes del carro pueden calentarse mucho.
- Mantenga a los niños y mascotas alejados mientras el horno para pizza esté en funcionamiento.
- No mueva el carro hasta que el horno para pizza se haya enfriado completamente.
- Nunca mueva el carro cuando la bombona de gas esté en la bandeja inferior.
- Asegúrese de que el horno para pizza no toque el carro ni por la parte trasera ni por los laterales durante el funcionamiento.
- No guarde objetos sensibles al calor en la bandeja directamente debajo del horno, ya que el horno emite mucho calor durante el funcionamiento.
- No utilice cuchillos ni otros objetos afilados directamente sobre la superficie de la bandeja. Utilice siempre una tabla de cortar.

- Las tareas de mantenimiento excepcionales, como el cambio de piezas o las reparaciones en caso de avería, solo deben ser realizadas por personal especializado autorizado por el fabricante o el distribuidor.
- La capacidad máxima de carga del carro para pizza es de 40 kg, y la bandeja no debe soportar más de 10 kg.

### 3 | LIMPIEZA Y MANTENIMIENTO

- Nunca aplique productos de limpieza o desengrasantes directamente sobre su carro para pizza de exterior, ya que esto puede provocar cambios de color. Utilice siempre un paño húmedo o una esponja para aplicar los productos.
- No utilice productos abrasivos, lana de acero ni objetos puntiagudos o afilados que puedan rayar la superficie inoxidable. También pueden producirse decoloraciones si sustancias que contienen metal, como lana de acero, clavos o tierra, permanecen sobre la superficie húmeda.
- El recubrimiento en polvo protege el acero contra la oxidación.
- Desconecte la bombona de gas del horno para pizza antes de almacenarla. Guarde la bombona de gas en un lugar seco y bien ventilado, lejos de fuentes de calor.
- Si no va a utilizar su horno para pizza y carro durante un periodo prolongado, se recomienda guardarlo cubierto en un lugar seco y protegido de las inclemencias del tiempo.
- La radiación UV puede provocar ligeros cambios de color en la superficie debido al entorno.
- WMF ofrece una gama de fundas especialmente diseñadas que protegen su producto de forma óptima cuando no está en uso.

## 4 | GARANTÍA

Duración de la garantía: La garantía del fabricante es de 2 años a partir de la fecha de compra del producto.

Gestión de la garantía: Para cualquier consulta sobre la garantía, póngase en contacto con su distribuidor.

Excluido de la garantía:

- Daños causados por influencias externas como rayos, agua, etc.
- Funcionamiento fuera de las especificaciones de este manual.
- Incumplimiento de las indicaciones de seguridad.
- Uso indebido del aparato.
- Modificaciones en el aparato que alteren sus características originales.
- Reparaciones o intervenciones que no hayan sido realizadas por un distribuidor autorizado.
- Daños causados por el incumplimiento de las instrucciones de mantenimiento o por una protección insuficiente del producto cuando no está en uso.

IT

## 1 | PRIMA DELL'USO

Leggere attentamente le istruzioni di montaggio. Contengono importanti indicazioni per l'uso, la sicurezza e la manutenzione dell'apparecchio. La mancata osservanza di queste istruzioni può causare gravi lesioni o danni materiali (ustioni, esplosioni, incendi, ecc.). Le istruzioni devono essere conservate con cura e, se necessario, consegnate agli utilizzatori successivi. Il prodotto deve essere utilizzato solo per lo scopo previsto, secondo queste istruzioni.



**Nota di montaggio:** Eseguire sempre il montaggio del carrello su un cartone o su una superficie protettiva per evitare graffi sia sulla superficie del carrello che sul pavimento. Durante il montaggio indossare guanti adeguati per proteggere le mani. Non montare mai il carrello per pizza direttamente sul pavimento.

## 2 | IMPORTANTI AVVERTENZE DI SICUREZZA

- Rimuovere la copertura del forno per pizza prima di mettere in funzione o utilizzare il forno.
- Per il funzionamento del forno per pizza utilizzare esclusivamente bombole di gas con un peso massimo di 5 o 6 kg.
- Utilizzare il forno per pizza con carrello esclusivamente in un luogo ben ventilato.
- Assicurarsi che il forno per pizza con carrello sia posizionato su una superficie piana e stabile durante il funzionamento.
- Assicurarsi che le ruote del carrello per pizza siano bloccate prima dell'uso per evitare spostamenti indesiderati.
- Non conservare mai una bombola di gas aggiuntiva (di riserva) vicino al forno per pizza con carrello mentre è in funzione.
- Non posizionare mai la bombola di gas sui ripiani laterali del carrello per pizza.
- Non sollevare né spostare il carrello per pizza dal ripiano laterale. Non appoggiarsi sul ripiano laterale.
- Non spostare il carrello mentre il forno per pizza è in funzione. Alcune parti del carrello possono diventare molto calde.
- Tenere lontani bambini e animali domestici durante il funzionamento del forno per pizza.
- Non spostare il carrello finché il forno per pizza non si è completamente raffreddato.
- Non spostare mai il carrello quando la bombola di gas si trova sul ripiano inferiore.

- Assicurarsi che durante il funzionamento il forno per pizza non tocchi il carrello né sul retro né sui lati.
- Non conservare oggetti sensibili al calore sul ripiano direttamente sotto il forno, poiché durante il funzionamento il forno emette temperature molto elevate.
- Non utilizzare coltelli o altri oggetti affilati direttamente sulla superficie del ripiano. Utilizzare sempre un tagliere.
- Interventi di manutenzione straordinaria come la sostituzione di parti o riparazioni in caso di guasti devono essere eseguiti esclusivamente da personale specializzato autorizzato dal produttore o dal rivenditore.
- La capacità di carico massima del carrello per pizza è di 40 kg, mentre il ripiano non deve essere caricato con più di 10 kg.

## 3 | PULIZIA E MANUTENZIONE

- Non applicare mai direttamente detergenti o sgrassanti sul carrello per pizza da esterno, poiché ciò può causare alterazioni del colore. Utilizzare invece sempre un panno umido o una spugna per applicare i prodotti.
- Non utilizzare abrasivi, lana d'acciaio, oggetti appuntiti o taglienti che potrebbero graffiare la superficie inossidabile. Scolorimenti possono verificarsi anche se sostanze contenenti metallo come lana d'acciaio, chiodi o terra rimangono sulla superficie umida.
- Il rivestimento a polvere protegge l'acciaio dalla ruggine.
- Disconnettere la bombola di gas dal forno per pizza prima di riporla. Conservare la bombola di gas in un luogo asciutto e ben ventilato, lontano da fonti di calore.
- Se non si utilizza il forno per pizza e il carrello per un lungo periodo, si consiglia di conservarli coperti in un luogo asciutto e protetto dagli agenti atmosferici.
- Le radiazioni UV possono causare lievi alterazioni del colore della superficie dovute all'ambiente.

- WMF offre una gamma di coperture appositamente sviluppate che proteggono in modo ottimale il vostro prodotto quando non viene utilizzato.

## 4 | GARANZIA

Durata della garanzia: la garanzia del produttore è di 2 anni dalla data di acquisto del prodotto.

Gestione della garanzia: per tutte le richieste di garanzia rivolgersi al proprio rivenditore.

Esclusioni dalla garanzia:

- Danni causati da influenze esterne come fulmini, acqua, ecc.
- Utilizzo al di fuori delle indicazioni di queste istruzioni.
- Inosservanza delle istruzioni di sicurezza.
- Uso improprio dell'apparecchio.
- Modifiche all'apparecchio che ne alterano le caratteristiche originali.
- Riparazioni o interventi non eseguiti da un rivenditore autorizzato.
- Danni dovuti a negligenza delle istruzioni di manutenzione o a protezione insufficiente del prodotto quando non viene utilizzato.

NL

## 1 | VOOR GEBRUIK

Lees de montagehandleiding aandachtig door. Deze bevat belangrijke aanwijzingen voor het gebruik, de veiligheid en het onderhoud van het apparaat. Het niet opvolgen van deze aanwijzingen kan leiden tot ernstig letsel of materiële schade (brandwonden, explosies, branden, enz.). De handleiding dient zorgvuldig te worden bewaard en indien nodig aan volgende gebruikers te worden doorgegeven. Het product mag uitsluitend voor het beoogde doel, volgens deze handleiding, worden gebruikt.



**Montagetip:** Voer de montage van de wagen altijd uit op een karton of een beschermende ondergrond om krassen op zowel het oppervlak van de wagen als op de vloer te voorkomen. Draag geschikte handschoenen tijdens de montage om uw handen te beschermen. Monteer de pizzawagen nooit direct op de vloer.

## 2 | BELANGRIJKE VEILIGHEIDSINSTRUCTIES

- Verwijder de afdekking van uw pizzaoven voordat u de oven in gebruik neemt of gebruikt.
- Gebruik voor het gebruik van de pizzaoven uitsluitend gasflessen met een maximaal gewicht van 5 of 6 kg.
- Gebruik de pizzaoven met wagen uitsluitend op een goed geventileerde plaats.
- Zorg ervoor dat de pizzaoven met wagen op een vlakke en stabiele ondergrond staat terwijl hij in gebruik is.
- Zorg ervoor dat de wielen van de pizzawagen voor gebruik zijn vergrendeld om ongewenst verplaatsen te voorkomen.
- Bewaar nooit een extra (reserve) gasfles in de buurt van de pizzaoven met wagen terwijl deze in gebruik is.
- Plaats de gasfles nooit op de zijplanken van uw pizzawagen.
- Til of verplaats de pizzawagen niet aan de zijplank. Leun niet op het zijblad.
- Verplaats de wagen niet terwijl de pizzaoven in gebruik is. Onderdelen van de wagen kunnen zeer heet worden.
- Houd kinderen en huisdieren uit de buurt tijdens het gebruik van uw pizzaoven.
- Verplaats de wagen niet voordat de pizzaoven volledig is afgekoeld.
- Verplaats de wagen nooit wanneer de gasfles zich op de onderste plank bevindt.

- Let erop dat de pizzaoven tijdens gebruik de wagen noch aan de achterkant noch aan de zijkant raakt.
- Bewaar hittegevoelige voorwerpen niet op de plank direct onder de oven, omdat de oven tijdens gebruik zeer hoge temperaturen afgeeft.
- Gebruik geen messen of andere scherpe voorwerpen direct op het blad. Gebruik altijd een snijplank.
- Buitengewone onderhoudswerkzaamheden zoals het vervangen van onderdelen of reparaties bij storingen mogen uitsluitend worden uitgevoerd door de fabrikant of dealer geautoriseerd vakpersoneel.
- Het maximale draagvermogen van de pizzawagen is 40 kg, waarbij het blad niet met meer dan 10 kg belast mag worden.

## 3 | REINIGING EN ONDERHOUD

- Breng reinigings- of ontvettingsmiddelen nooit direct aan op uw outdoor-pizzawagen, omdat dit tot verkleuring kan leiden. Gebruik in plaats daarvan altijd een vochtige doek of spons om de middelen aan te brengen.
- Gebruik geen schuurmiddel, staalwol of scherpe voorwerpen die het roestvrij oppervlak kunnen beschadigen. Verkleuringen kunnen ook ontstaan als metaalhoudende stoffen zoals staalwol, spijkers of aarde op het vochtige oppervlak liggen.
- De poedercoating beschermt het staal tegen roest.
- Koppel de gasfles los van de pizzaoven voordat u deze opslaat. Bewaar de gasfles op een droge, goed geventileerde plaats, uit de buurt van warmtebronnen.
- Als u uw pizzaoven en wagen gedurende langere tijd niet gebruikt, wordt aanbevolen deze afgedekt op een droge, tegen weersinvloeden beschermde plaats te bewaren.

- UV-straling kan tot lichte, door de omgeving veroorzaakte verkleuringen van het oppervlak leiden.
- WMF biedt een reeks speciaal ontwikkelde afdekkappen aan die uw product bij niet-gebruik optimaal beschermen.

## 4 | GARANTIE

Duur van de garantie: De fabrieksgarantie bedraagt 2 jaar vanaf de aankoopdatum van het product.

Garantieafhandeling: Voor alle garantie vragen kunt u contact opnemen met uw dealer.

Van de garantie uitgesloten:

- Schade door invloeden van buitenaf zoals blikseminslag, water, enz.
- Gebruik buiten de voorschriften in deze handleiding.
- Het negeren van de veiligheidsinstructies.
- Oneigenlijk gebruik van het apparaat.
- Wijzigingen aan het apparaat die de oorspronkelijke eigenschappen veranderen.
- Reparaties of ingrepen die niet door een geautoriseerde dealer zijn uitgevoerd.
- Schade door het negeren van de onderhoudsinstructies of onvoldoende bescherming van het product bij niet-gebruik.

PT

## 1 | ANTES DE USAR

Leia atentamente as instruções de montagem. Elas contêm informações importantes sobre o uso, a segurança e a manutenção do aparelho. O não cumprimento destas instruções pode causar ferimentos graves ou danos materiais (queimaduras, explosões, incêndios, etc.). O manual deve ser guardado cuidadosamente e, se necessário, repassado a futuros usuários. O produto só deve ser utilizado para o fim a que se destina, conforme estas instruções.



**Nota de montagem:** Sempre monte o carrinho sobre um papelão ou uma superfície protetora para evitar riscos tanto na superfície do carrinho quanto no chão. Use luvas adequadas durante a montagem para proteger as mãos. Nunca monte o carrinho de pizza diretamente no chão.

## 2 | INSTRUÇÕES DE SEGURANÇA IMPORTANTES

- Remova a cobertura do seu forno de pizza antes de ligar ou utilizar o forno.
- Utilize para o funcionamento do forno de pizza apenas botijas de gás com peso máximo de 5 ou 6 kg.
- Utilize o forno de pizza com carrinho apenas em locais bem ventilados.
- Certifique-se de que o forno de pizza com carrinho esteja em uma superfície plana e estável enquanto estiver em funcionamento.
- Certifique-se de que as rodas do carrinho de pizza estejam travadas antes do uso para evitar movimentos indesejados.
- Nunca armazene uma botija de gás adicional (reserva) perto do forno de pizza com carrinho enquanto este estiver em funcionamento.

- Nunca coloque a botija de gás nas prateleiras laterais do seu carrinho de pizza.
- Não levante nem mova o carrinho de pizza pela prateleira lateral. Não se apoie na prateleira lateral.
- Não mova o carrinho enquanto o forno de pizza estiver em funcionamento. Partes do carrinho podem ficar muito quentes.
- Mantenha crianças e animais de estimação afastados durante o funcionamento do seu forno de pizza.
- Não mova o carrinho até que o forno de pizza esteja completamente frio.
- Nunca mova o carrinho quando a botija de gás estiver na prateleira inferior.
- Certifique-se de que o forno de pizza não toque o carrinho nem na parte traseira nem nas laterais durante o funcionamento.
- Não guarde objetos sensíveis ao calor na prateleira diretamente abaixo do forno, pois o forno emite calor muito intenso durante o funcionamento.
- Não utilize facas ou outros objetos cortantes diretamente sobre a superfície da prateleira. Utilize sempre uma tábua de corte.
- Trabalhos de manutenção extraordinários, como a substituição de peças ou reparos em caso de avarias, devem ser realizados exclusivamente por pessoal qualificado autorizado pelo fabricante ou revendedor.
- A capacidade máxima de carga do carrinho de pizza é de 40 kg, sendo que a prateleira não deve suportar mais de 10 kg.

### 3 | LIMPEZA E MANUTENÇÃO

- Nunca aplique produtos de limpeza ou desengordurantes diretamente no seu carrinho de pizza para exterior, pois isso pode causar alterações de cor. Utilize sempre um pano húmido ou uma esponja para aplicar os produtos.

- Não utilize abrasivos, palha de aço, objetos pontiagudos ou cortantes que possam riscar a superfície inoxidável. Descolorações também podem ocorrer se substâncias metálicas como palha de aço, pregos ou terra permanecerem sobre a superfície húmida.
- O revestimento em pó protege o aço contra a ferrugem.
- Desconecte a botija de gás do forno de pizza antes de a armazenar. Guarde a botija de gás em local seco, bem ventilado e longe de fontes de calor.
- Se não for utilizar o seu forno de pizza e carrinho por um longo período, recomenda-se guardá-los cobertos em local seco e protegido das intempéries.
- A radiação UV pode causar pequenas alterações de cor na superfície devido ao ambiente.
- A WMF oferece uma gama de capas protetoras especialmente desenvolvidas para proteger o seu produto quando não estiver em uso.

### 4 | GARANTIA

Duração da garantia: A garantia do fabricante é de 2 anos a partir da data de compra do produto.

Processo de garantia: Para todas as questões relacionadas com a garantia, por favor contacte o seu revendedor.

Exclusões da garantia:

- Danos causados por influências externas como raios, água, etc.
- Utilização fora das especificações deste manual.
- Desrespeito às instruções de segurança.
- Utilização inadequada do aparelho.
- Alterações no aparelho que modifiquem as suas características originais.
- Reparações ou intervenções que não tenham sido realizadas por um revendedor autorizado.
- Danos causados por negligência das instruções de manutenção ou proteção insuficiente do produto quando não estiver em uso.

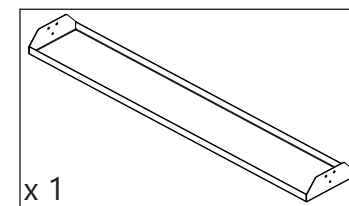
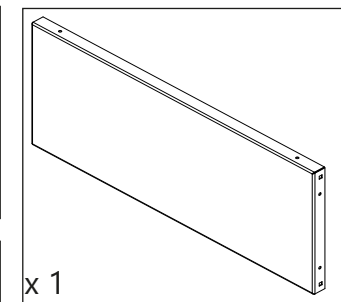
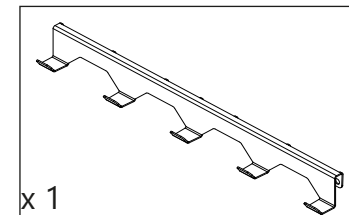
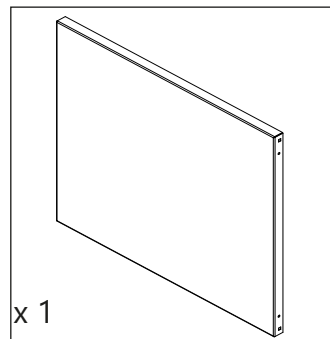
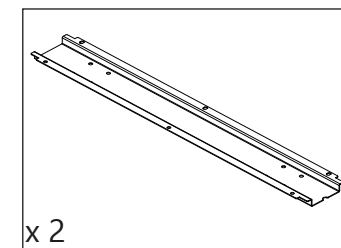
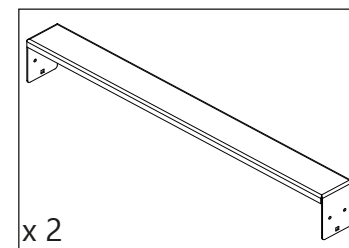
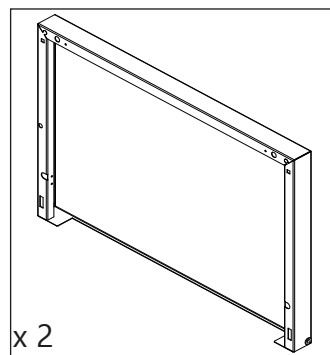
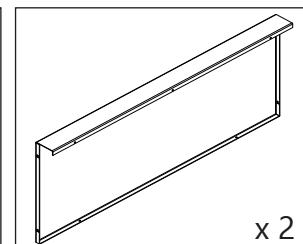
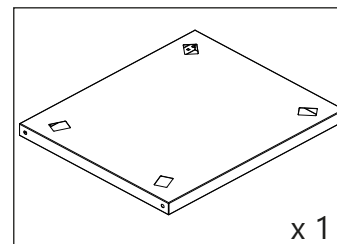
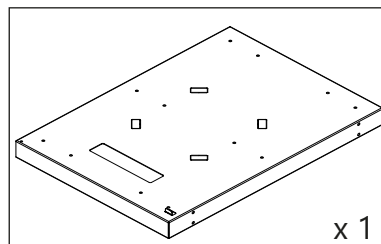
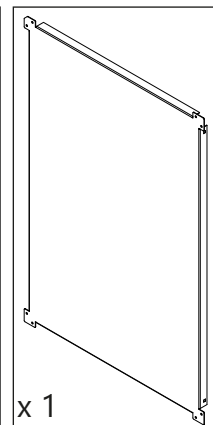
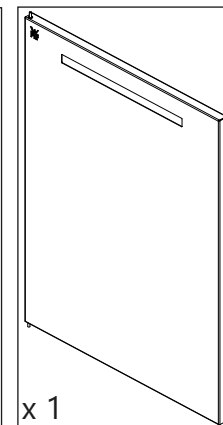
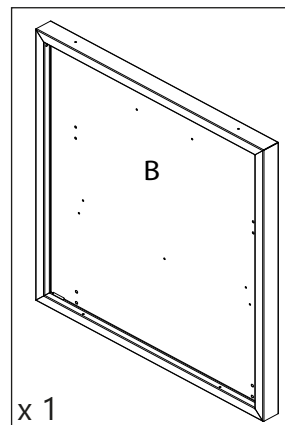
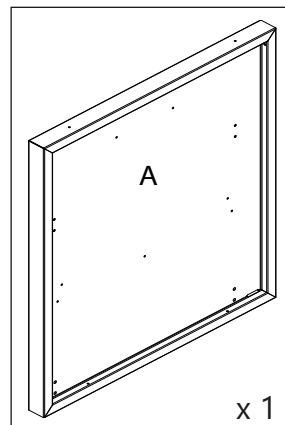
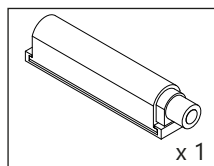
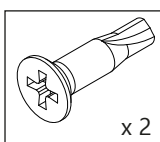
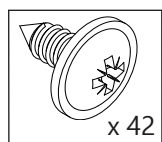
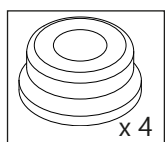
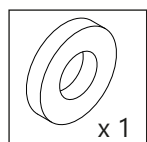
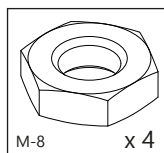
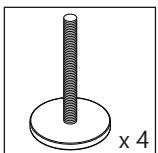
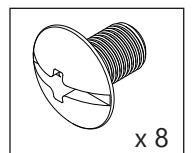
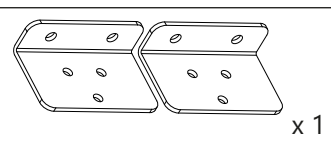
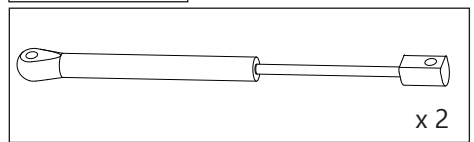
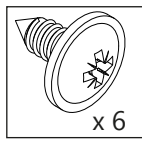
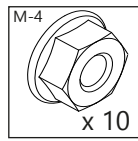
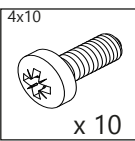
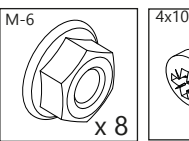
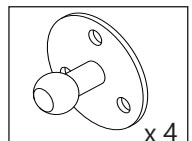
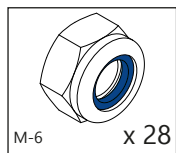
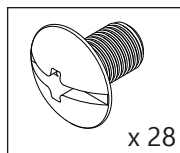
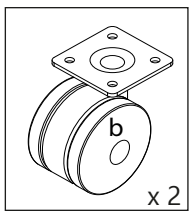
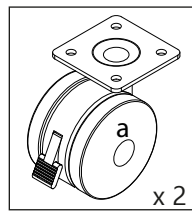

DE Für die Montage auf der linken Seite siehe Seite 19–47.  
Für die rechte Seite siehe Seiten 48–77 (Seite B).

EN For left-side installation, see pages 19–47. For right-side installation, see pages 48–77 (side B).

FR Pour l'installation du côté gauche, voir les pages 19–47.  
Pour le côté droit, voir les pages 48–77 (côté B).

ES Para la instalación en el lado izquierdo, consulte las páginas 19–47.  
Para el lado derecho, consulte las páginas 48–77 (lado B).

IT Per l'installazione sul lato sinistro, vedere le pagine 19–47.  
Per il lato destro, vedere le pagine 48–77 (lato B).

NL Voor montage aan de linkerkant, zie pagina's 19–47.  
Voor de rechterkant, zie pagina's 48–77 (kant B).

PT Para a instalação no lado esquerdo, consulte as páginas 19–47.  
Para o lado direito, consulte as páginas 48–77 (lado B).

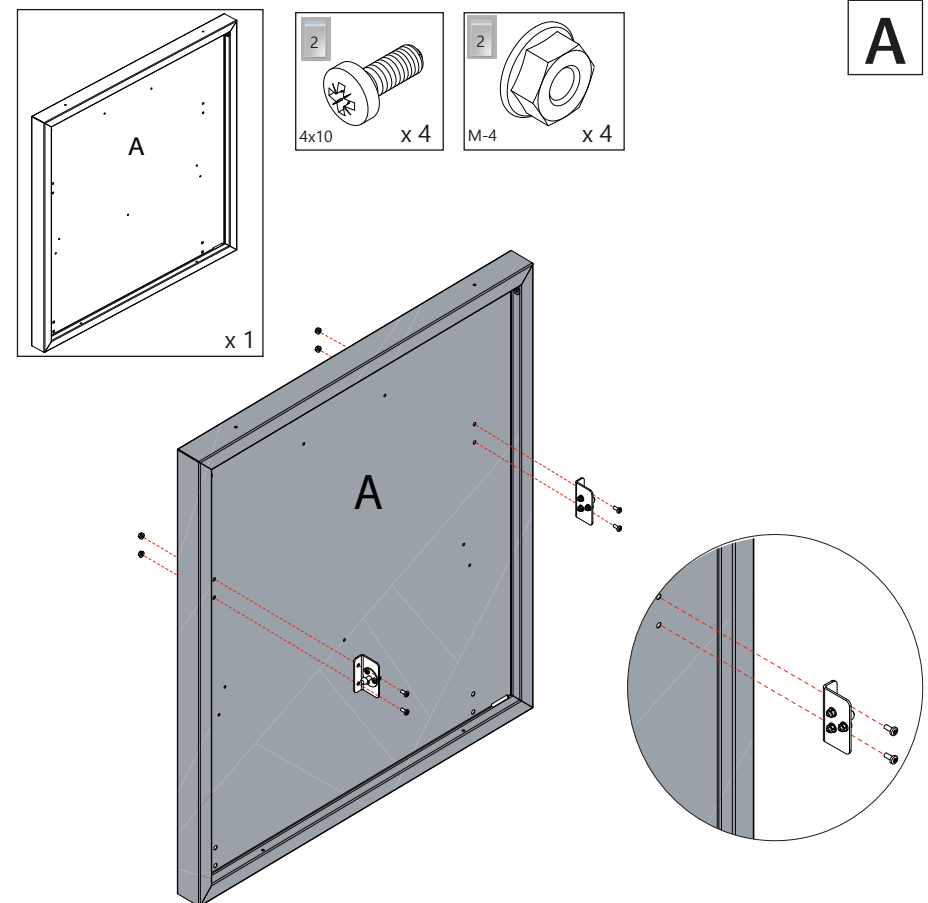
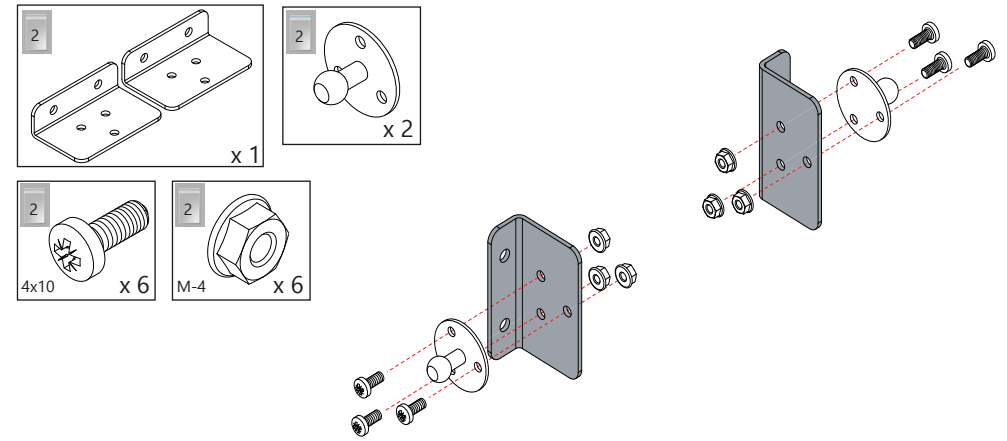
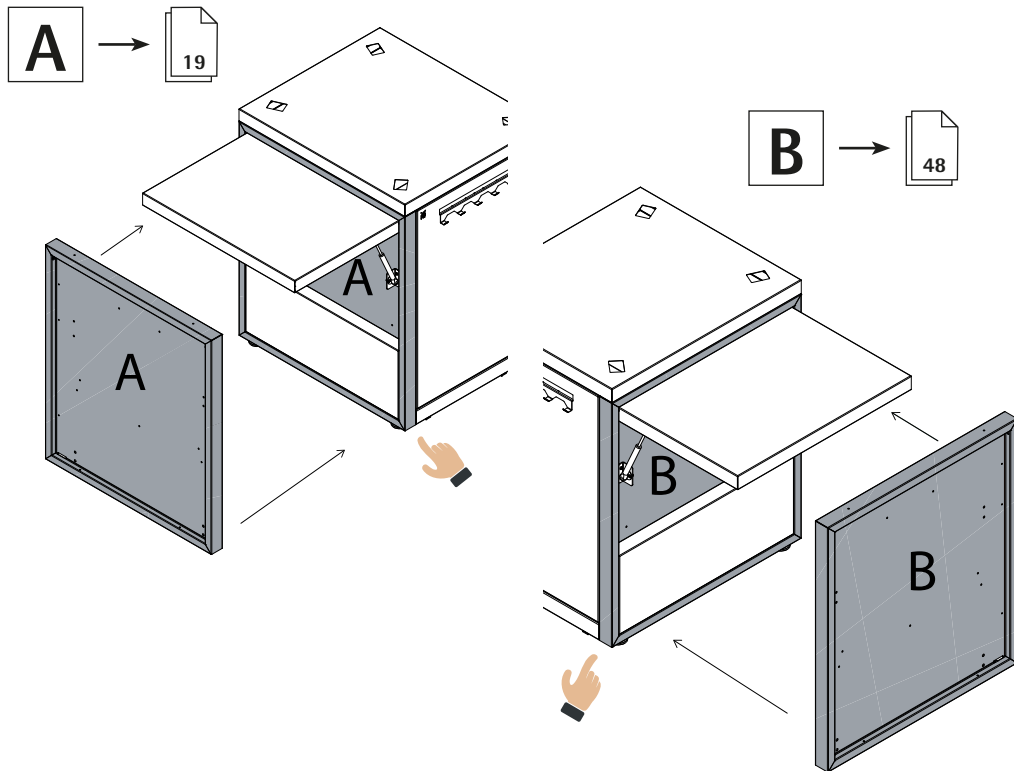

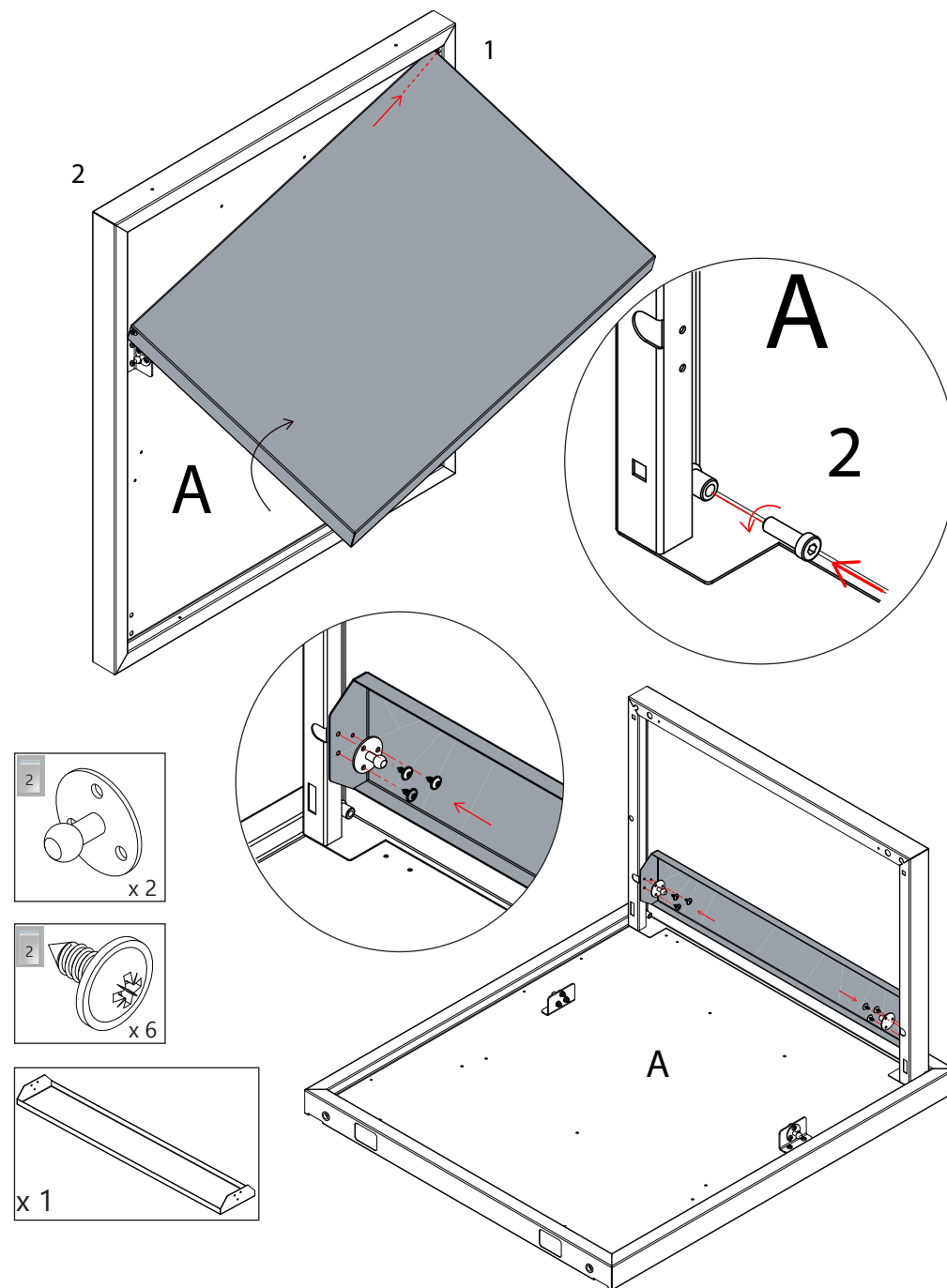
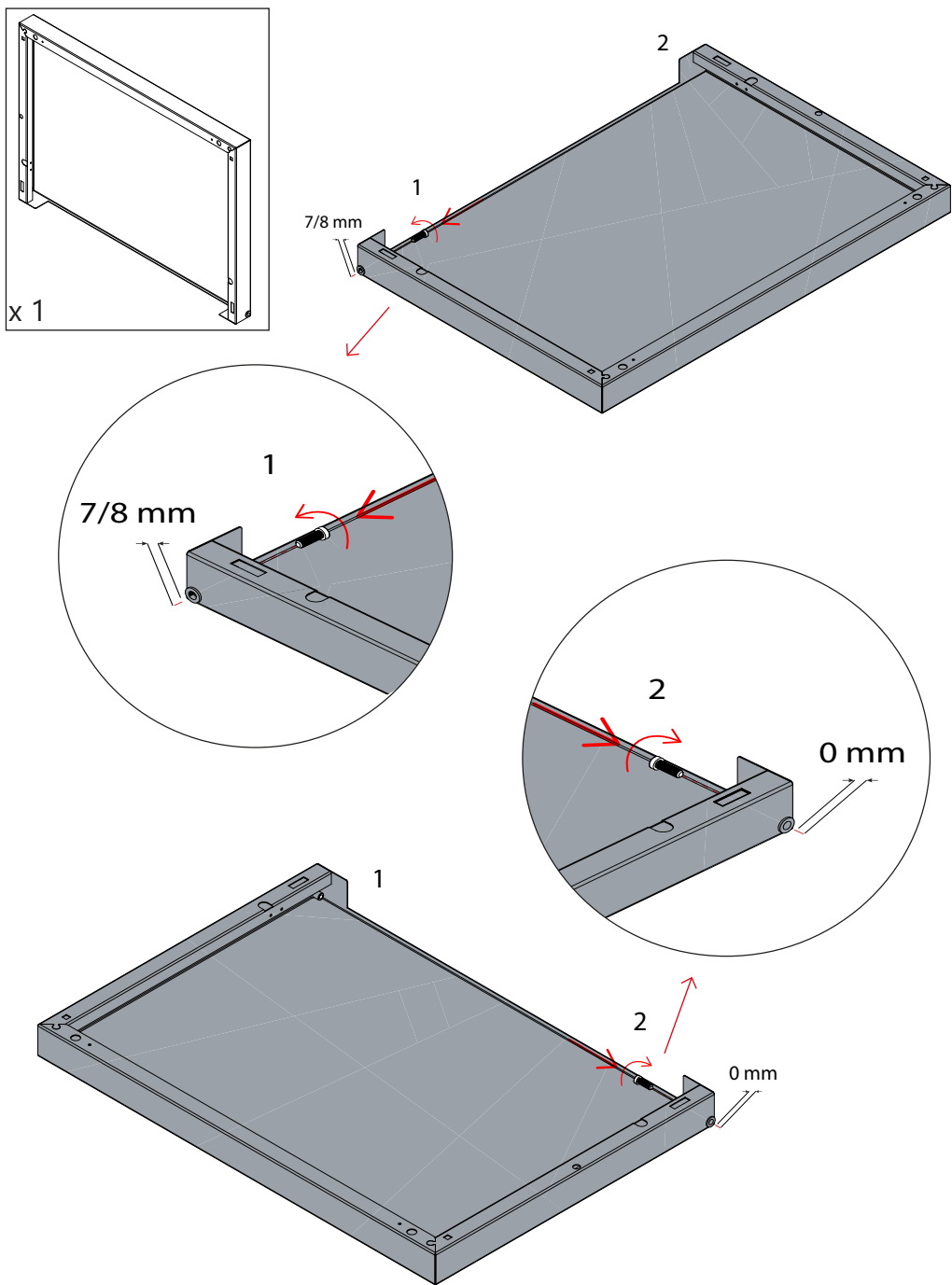

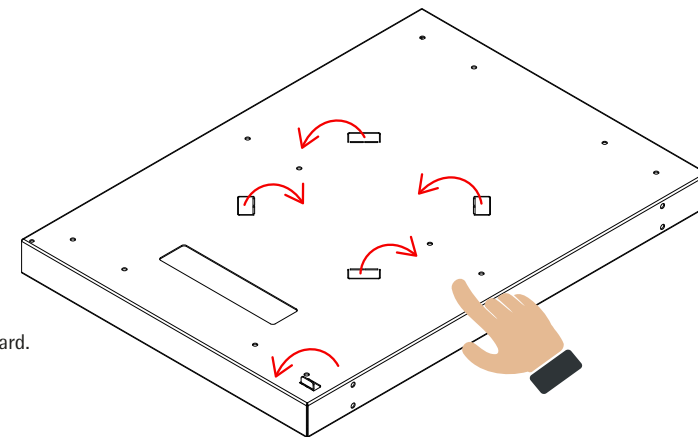
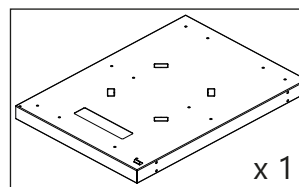
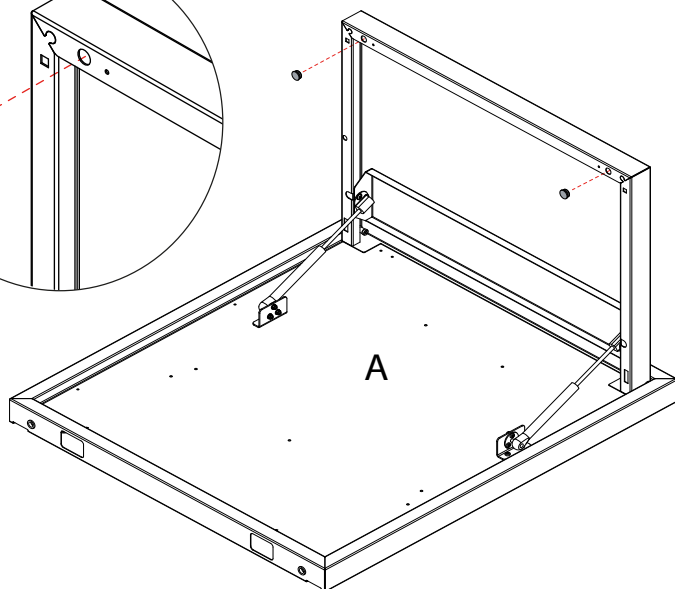
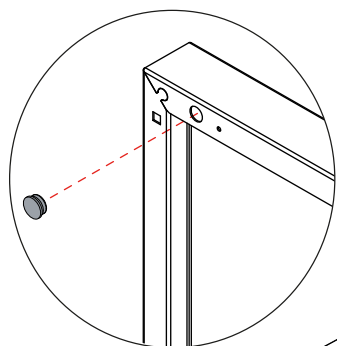
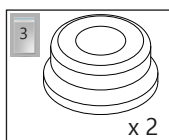
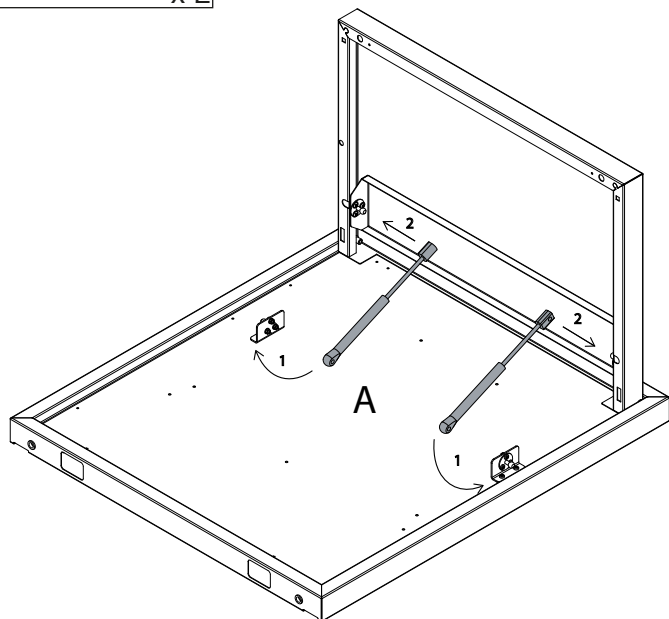
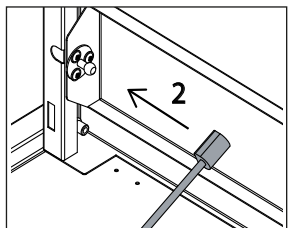
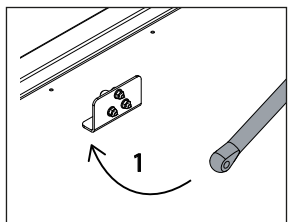
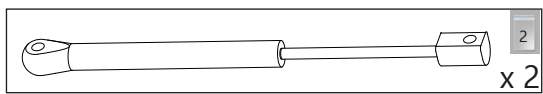

- DE Biegen Sie die Metalllaschen senkrecht nach oben.
- EN Bend the metal tabs straight upward.
- FR Pliez les languettes métalliques verticalement vers le haut.
- ES Doble las lengüetas metálicas verticalmente hacia arriba.
- IT Piegate le linguette metalliche verticalmente verso l'alto.
- NL Buig de metalen lipjes recht omhoog.
- PT Dobre as abas metálicas verticalmente para cima.

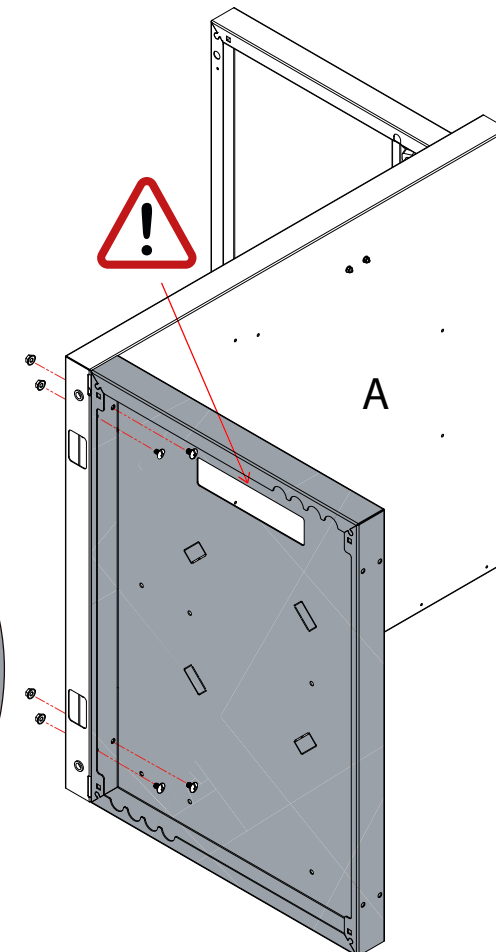
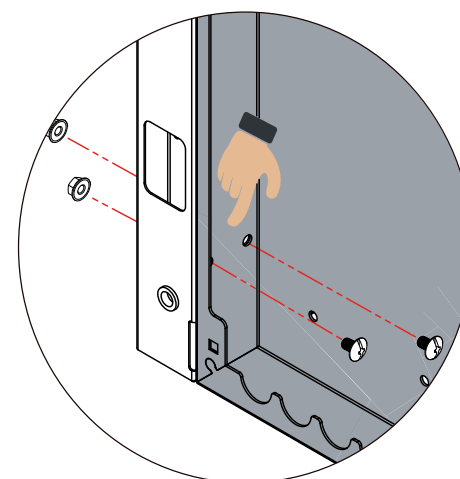
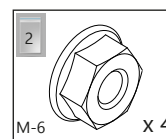
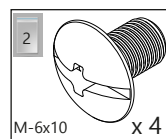

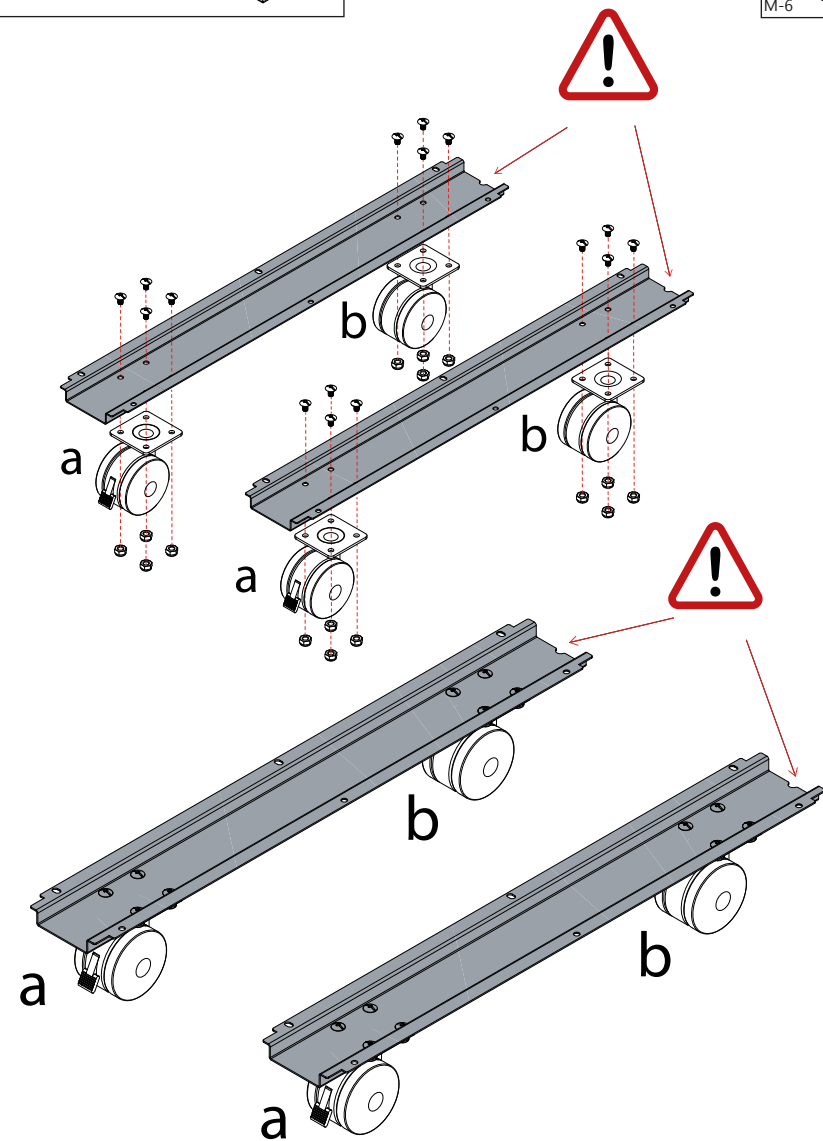
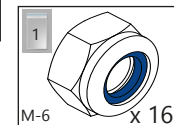
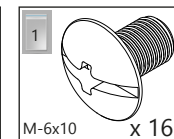
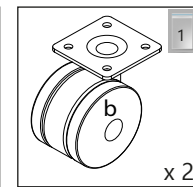
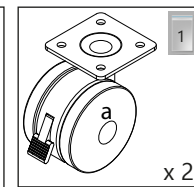
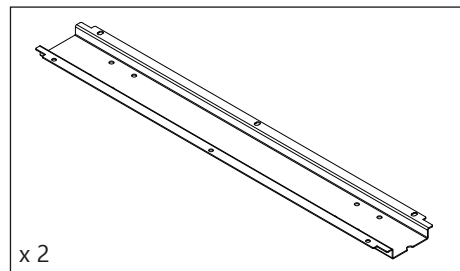
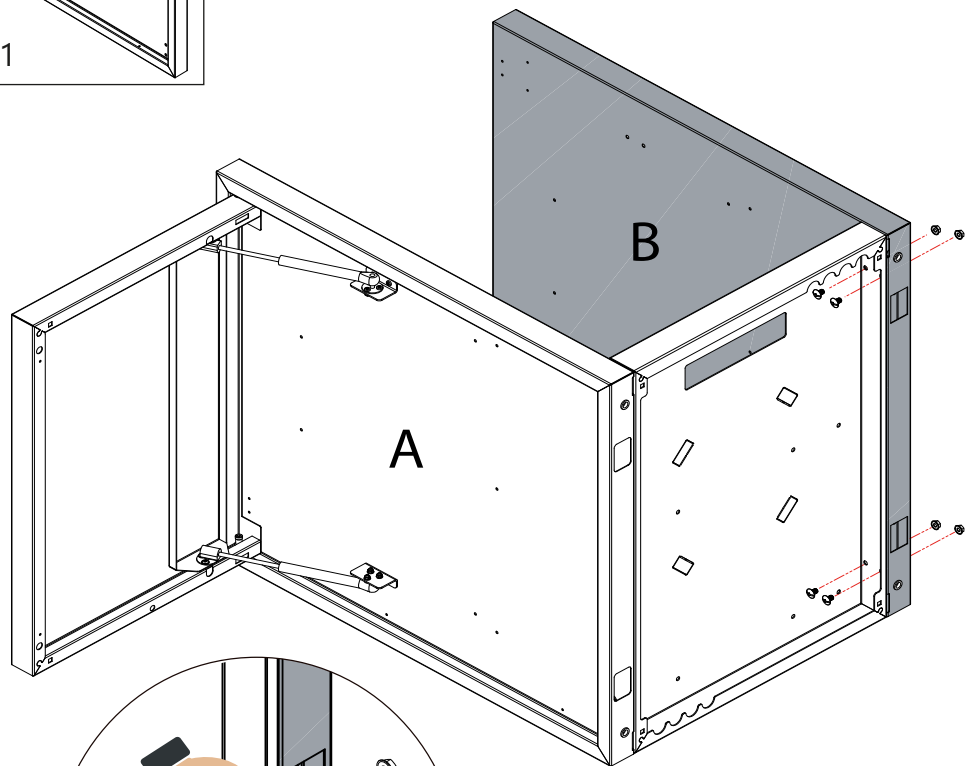
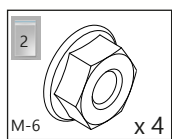
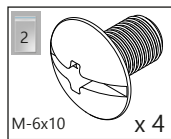
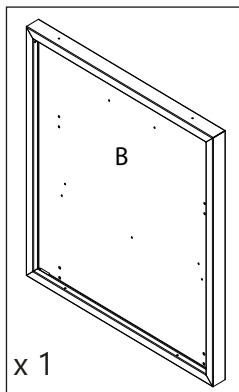

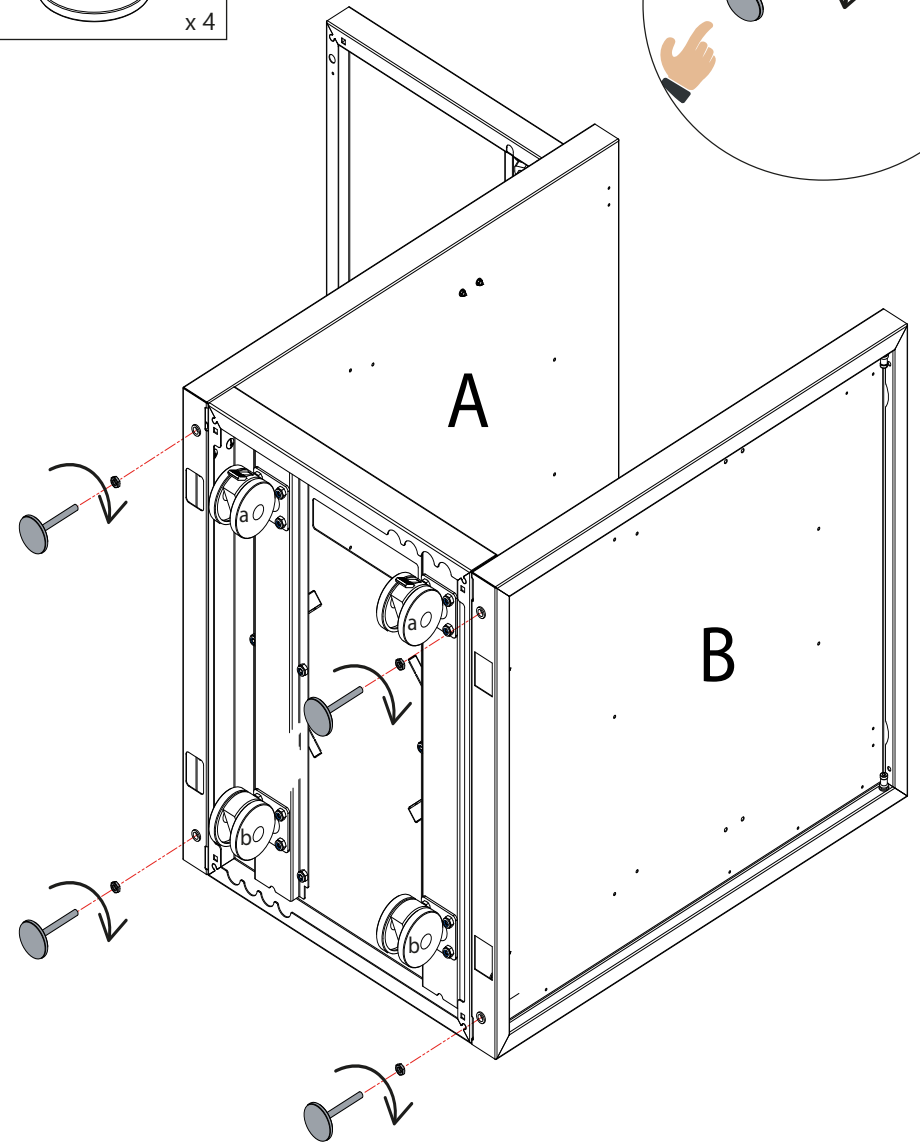
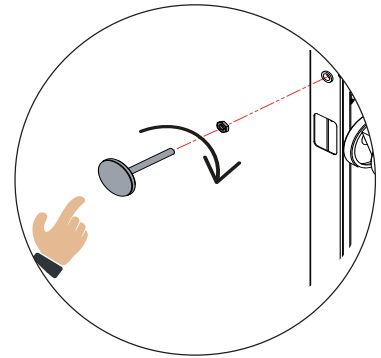
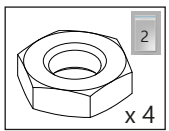
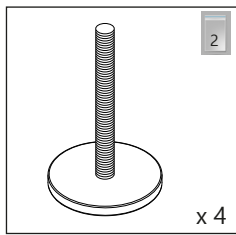
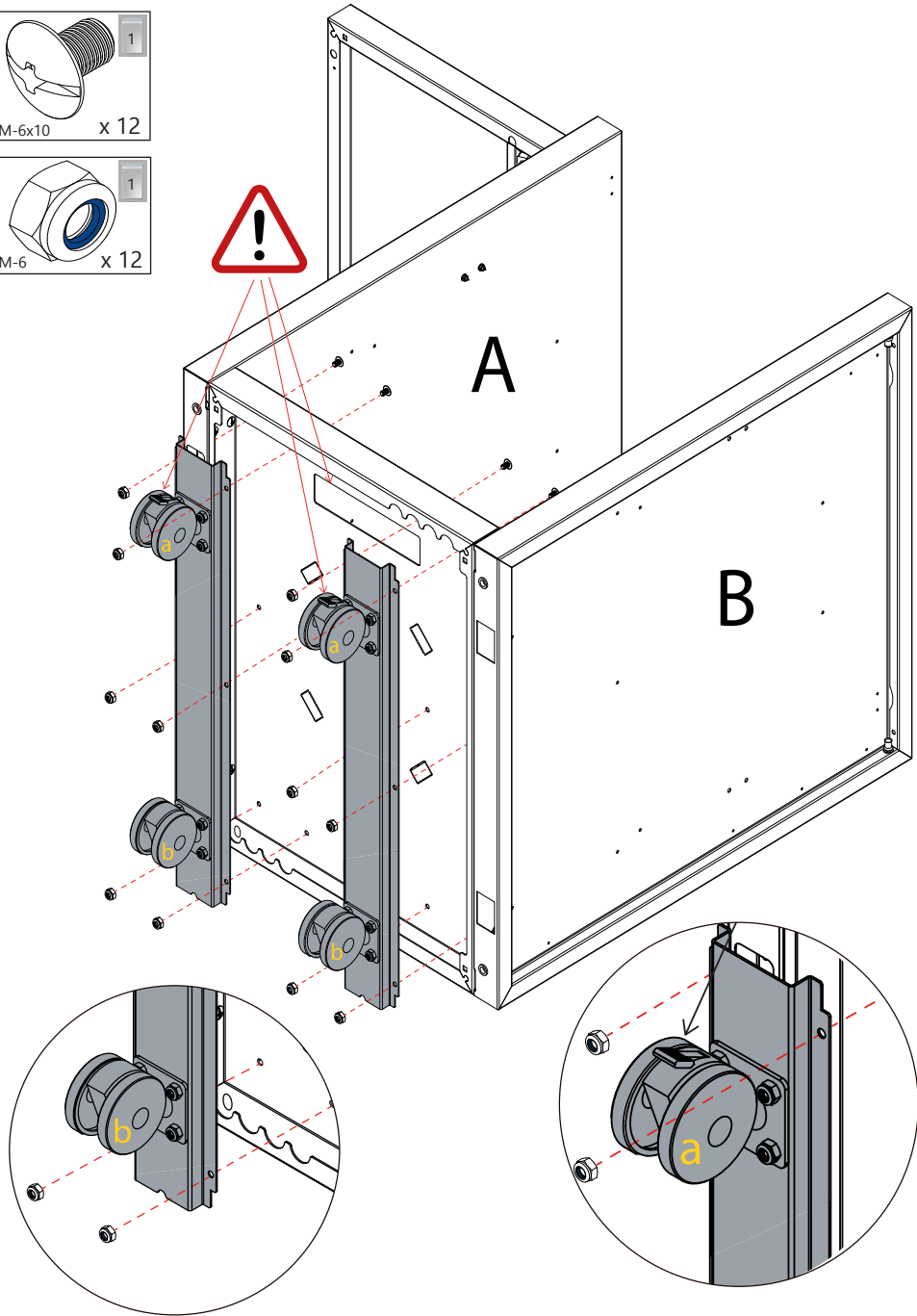
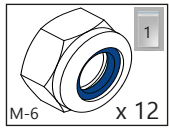
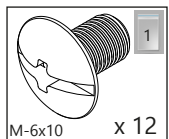

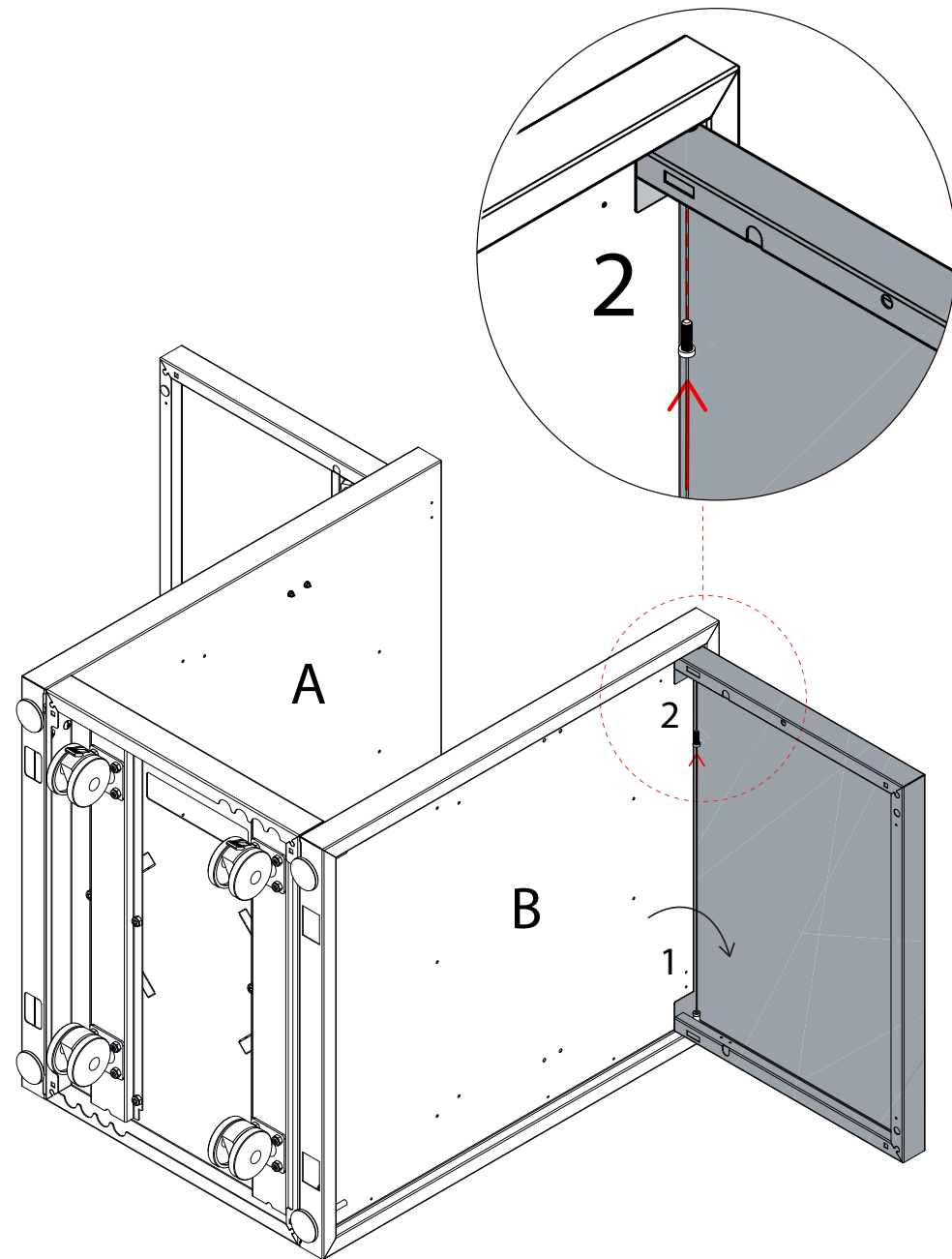
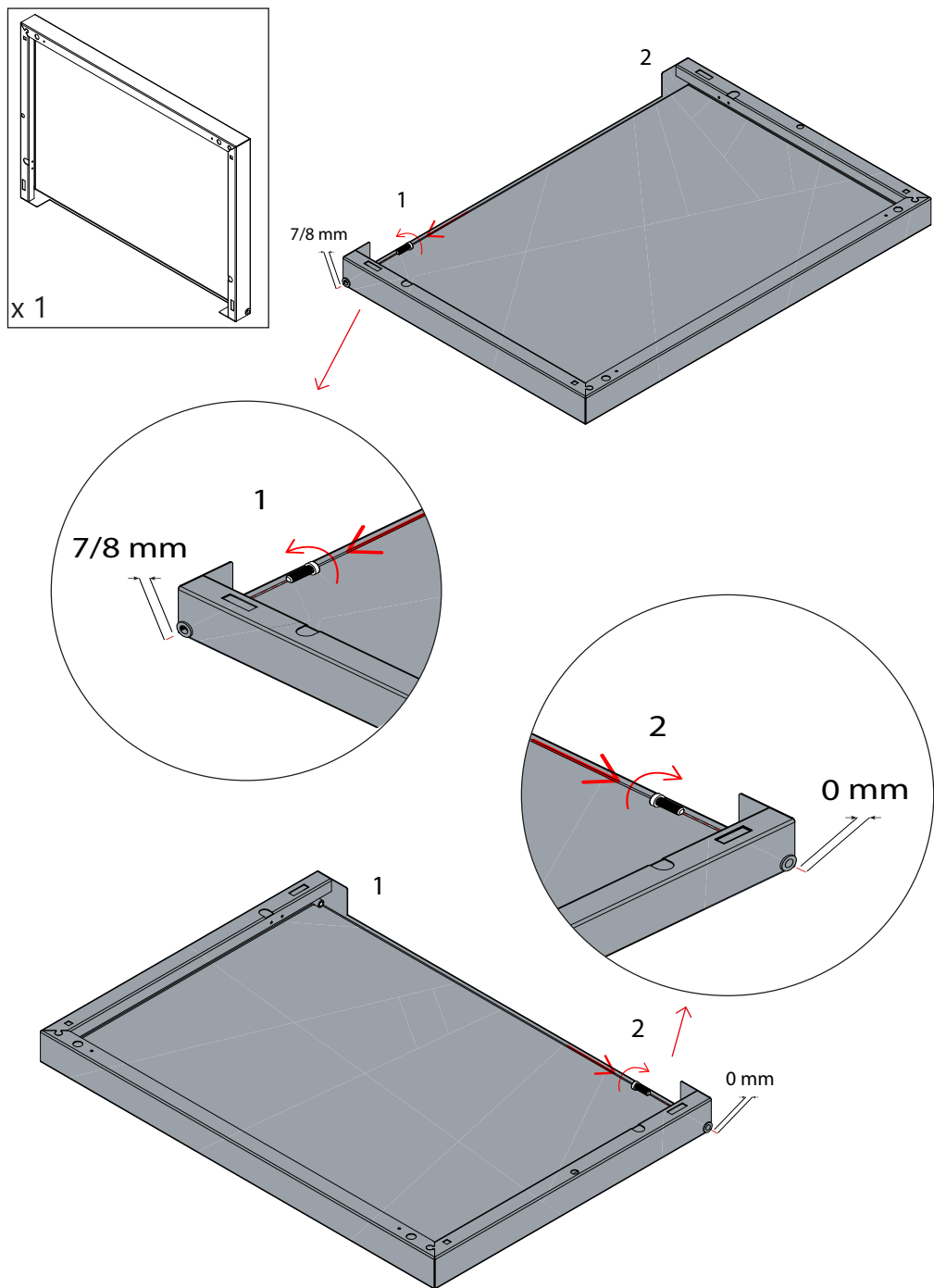

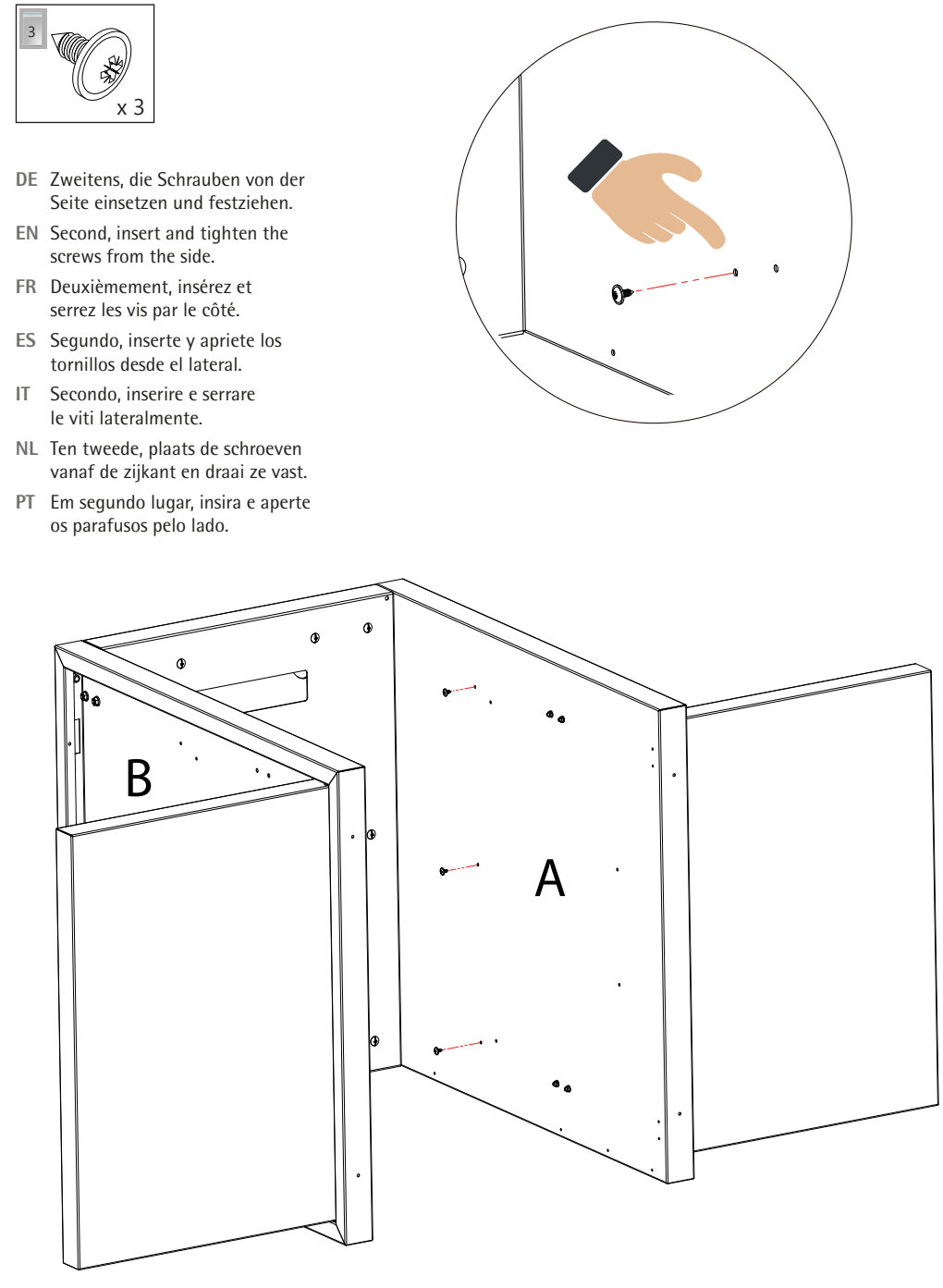
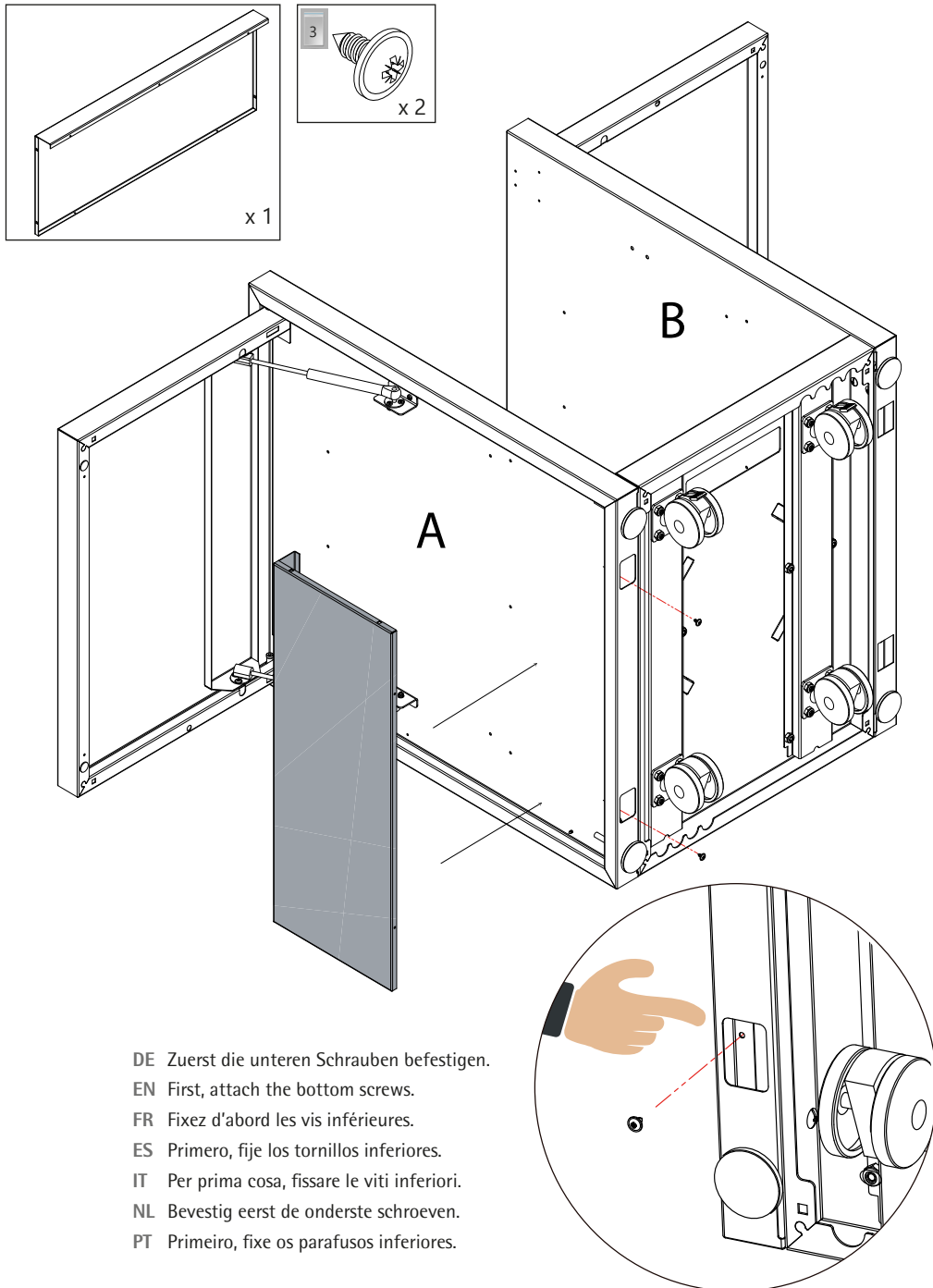

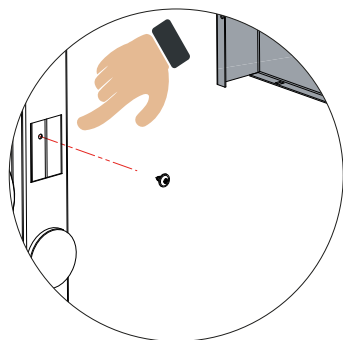
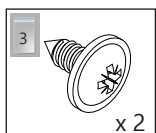
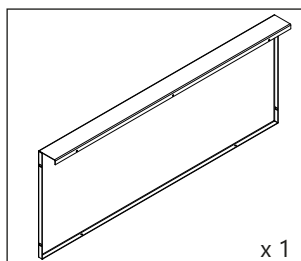

- DE Zuerst die unteren Schrauben befestigen.
- EN First, attach the bottom screws.
- FR Fixez d'abord les vis inférieures.
- ES Primero, fije los tornillos inferiores.
- IT Per prima cosa, fissare le viti inferiori.
- NL Bevestig eerst de onderste schroeven.
- PT Primeiro, fixe os parafusos inferiores.

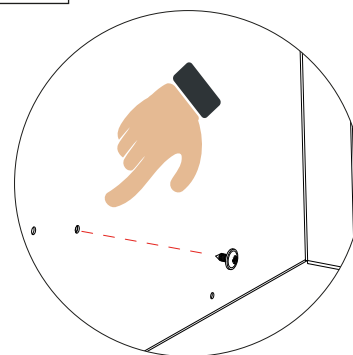
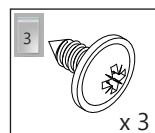
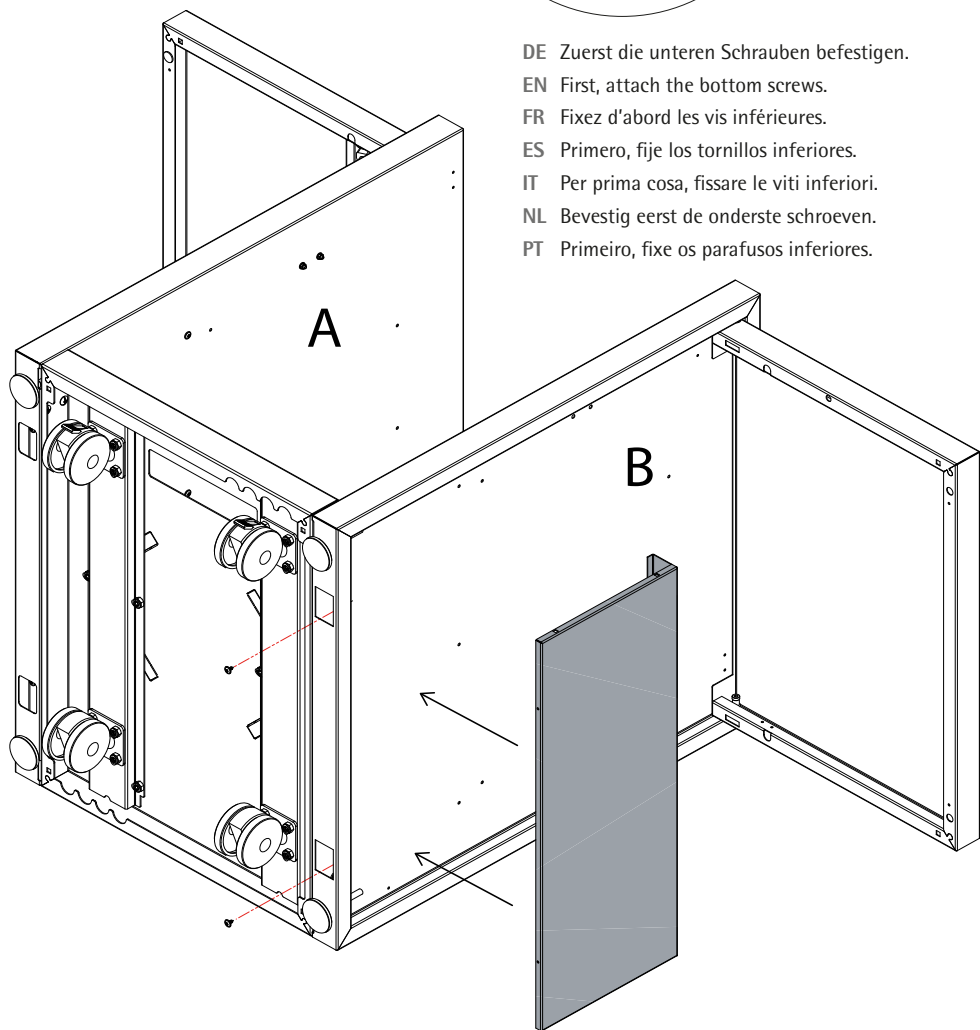

- DE Zweitens, die Schrauben von der Seite einsetzen und festziehen.
- EN Second, insert and tighten the screws from the side.
- FR Deuxièmement, insérez et serrez les vis par le côté.
- ES Segundo, inserte y apriete los tornillos desde el lateral.
- IT Secondo, inserire e serrare le viti lateralmente.
- NL Ten tweede, plaats de schroeven vanaf de zijkant en draai ze vast.
- PT Em segundo lugar, insira e aperte os parafusos pelo lado.

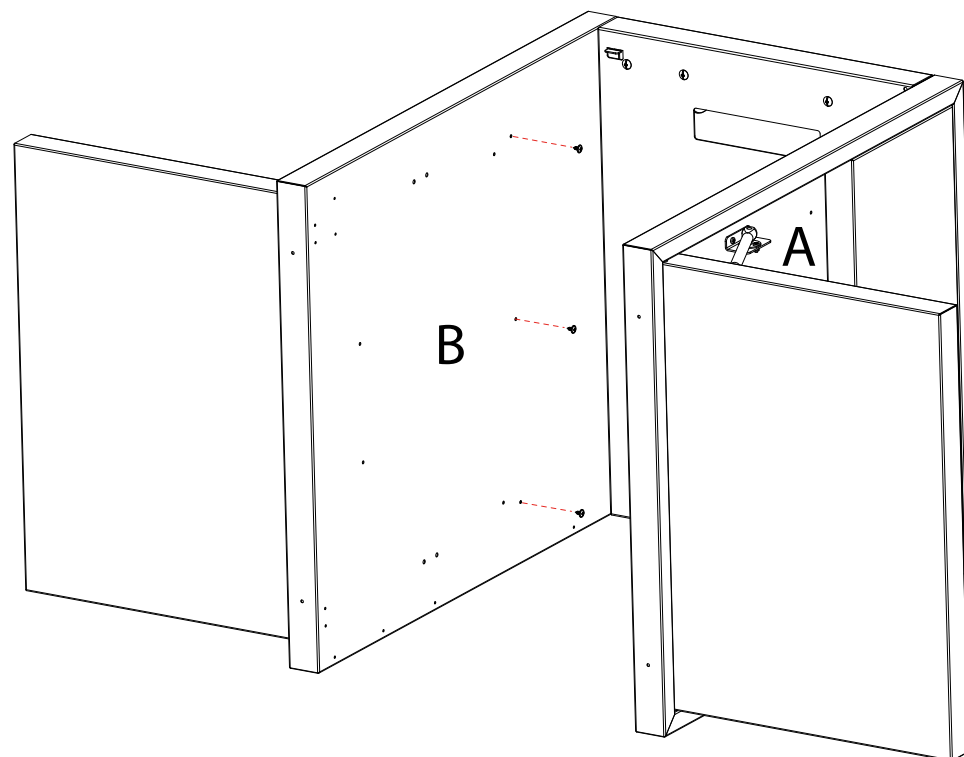

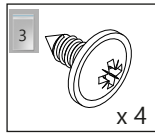
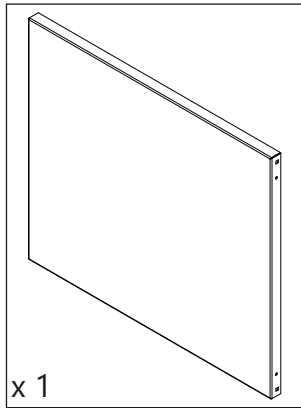

- DE Untere Rückwand einsetzen und festschrauben.
- EN Insert the lower back panel and tighten the screws.
- FR Insérez la paroi arrière inférieure et vissez-la.
- ES Coloque el panel trasero inferior y apriete los tornillos.
- IT Inserire il pannello posteriore inferiore e avvitare le viti.
- NL Plaats het onderste achterpaneel en draai de schroeven vast.
- PT Instale o painel traseiro inferior e aperte os parafusos.

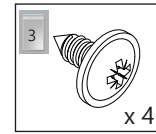
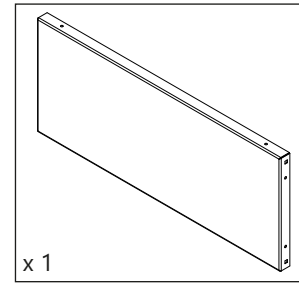
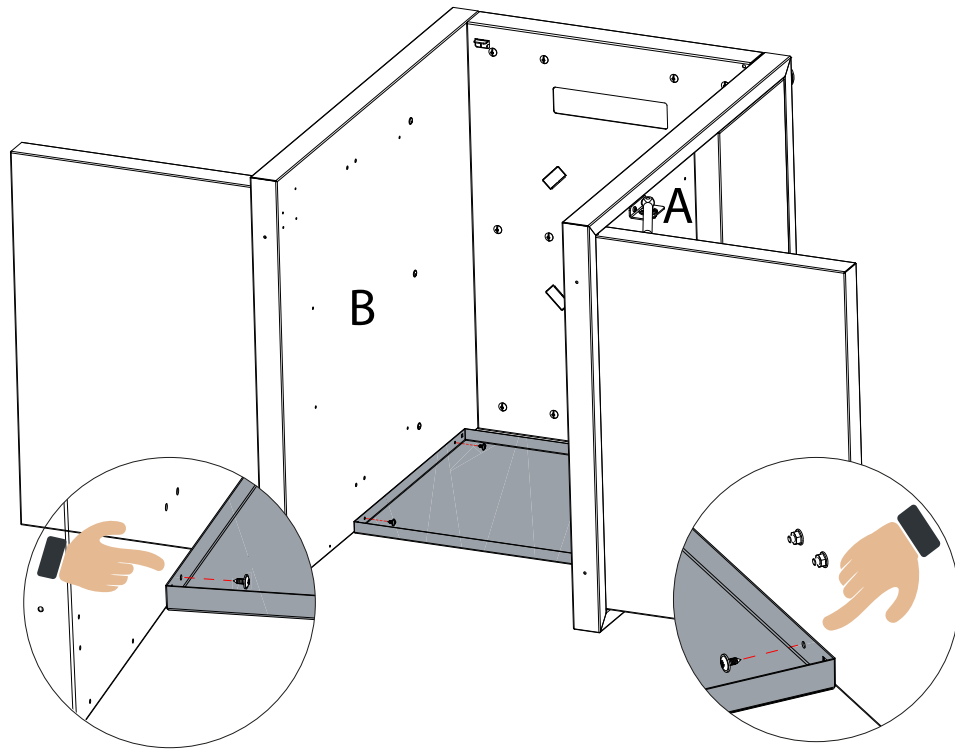

- DE Obere Rückwand einsetzen und festschrauben.
- EN Insert the upper back panel and tighten the screws.
- FR Insérez la paroi arrière supérieure et vissez-la.
- ES Coloque el panel trasero superior y apriete los tornillos.
- IT Inserire il pannello posteriore superiore e avvitare le viti.
- NL Plaats het bovenste achterpaneel und draai de schroeven vast.
- PT Instale o painel traseiro superior e aperte os parafusos.

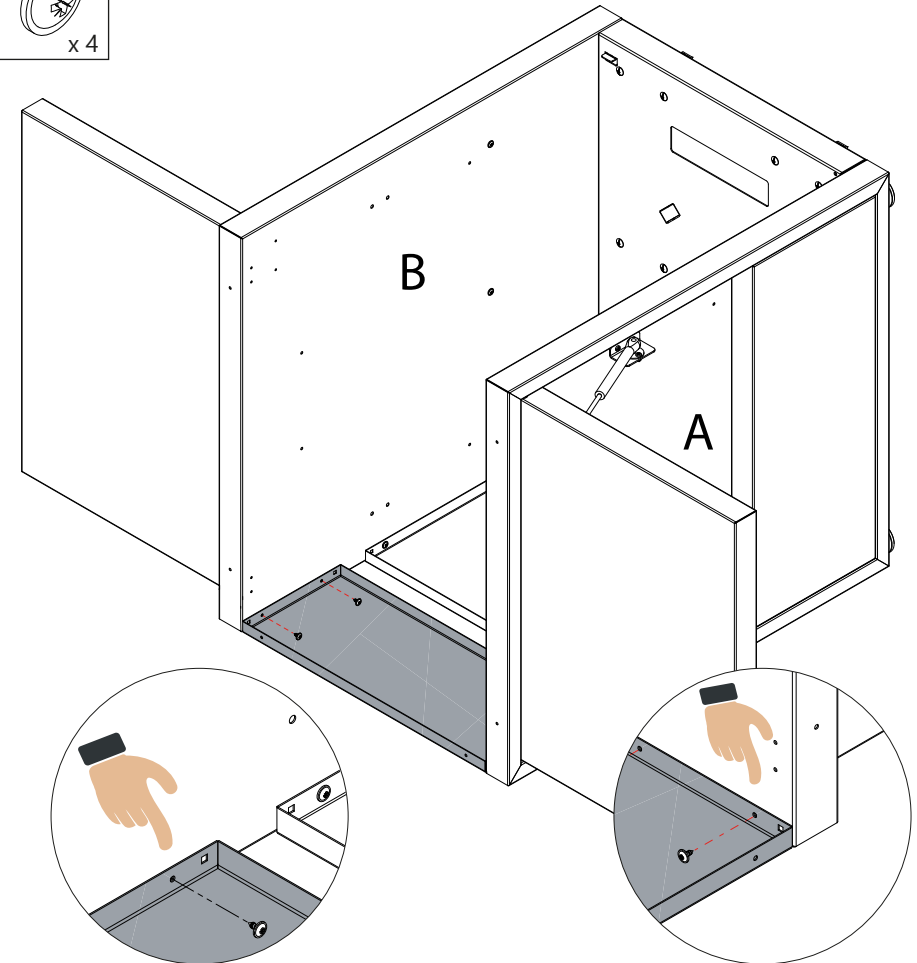

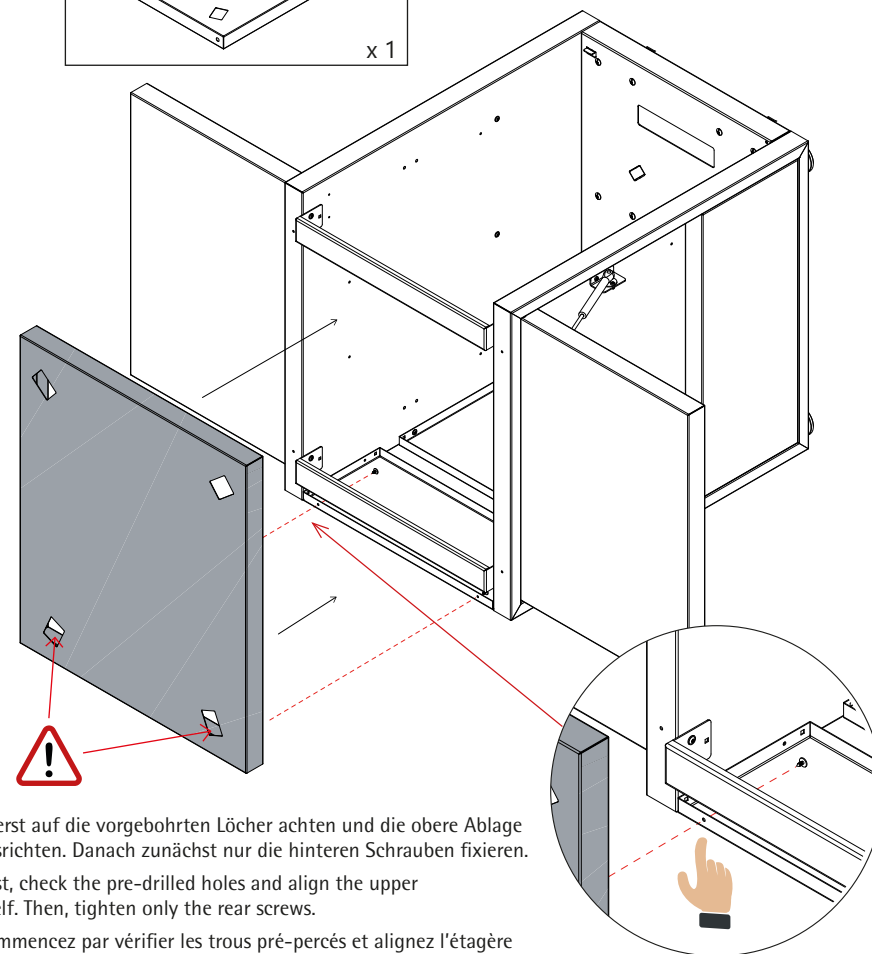
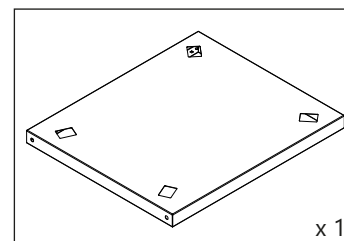
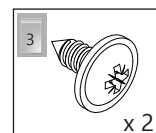
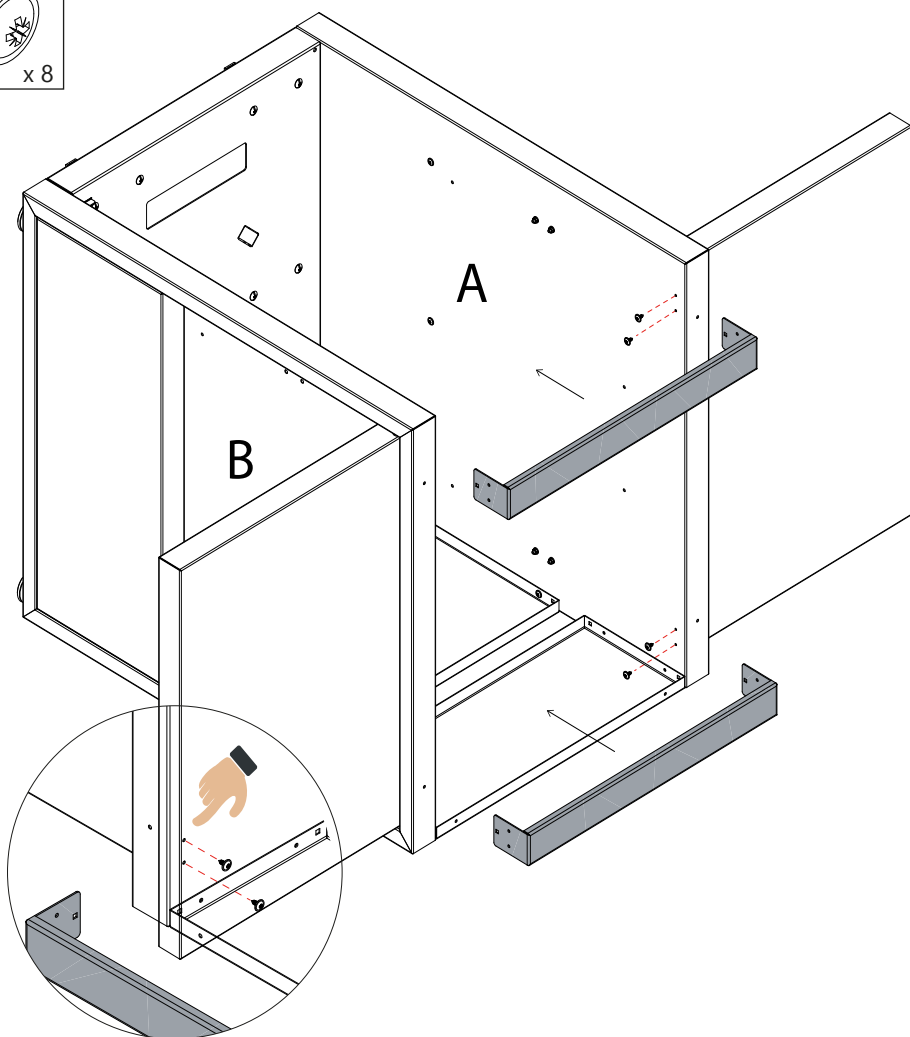
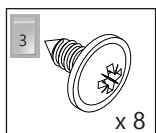
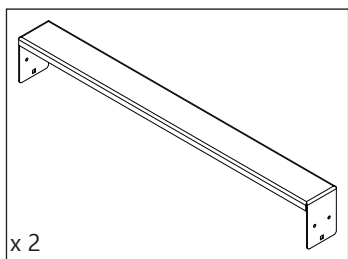

**DE** Zuerst auf die vorgebohrten Löcher achten und die obere Ablage ausrichten. Danach zunächst nur die hinteren Schrauben fixieren.

**EN** First, check the pre-drilled holes and align the upper shelf. Then, tighten only the rear screws.

**FR** Commencez par vérifier les trous pré-perçés et alignez l'étagère supérieure. Ensuite, fixez uniquement les vis arrière.

**ES** Primero, preste atención a los orificios preperforados y alinee la repisa superior. Después, fije únicamente los tornillos traseros.

**IT** Per prima cosa controllare i fori preforati e allineare il ripiano superiore. Poi fissare solo le viti posteriori.

**NL** Let eerst op de vorgeboorde gaten en lijn het bovenste schap uit. Daarna alleen de achterste schroeven vastzetten.

**PT** Primeiro, verifique os furos pré-perfurados e alinhe a prateleira superior. Em seguida, fixe apenas os parafusos traseiros.

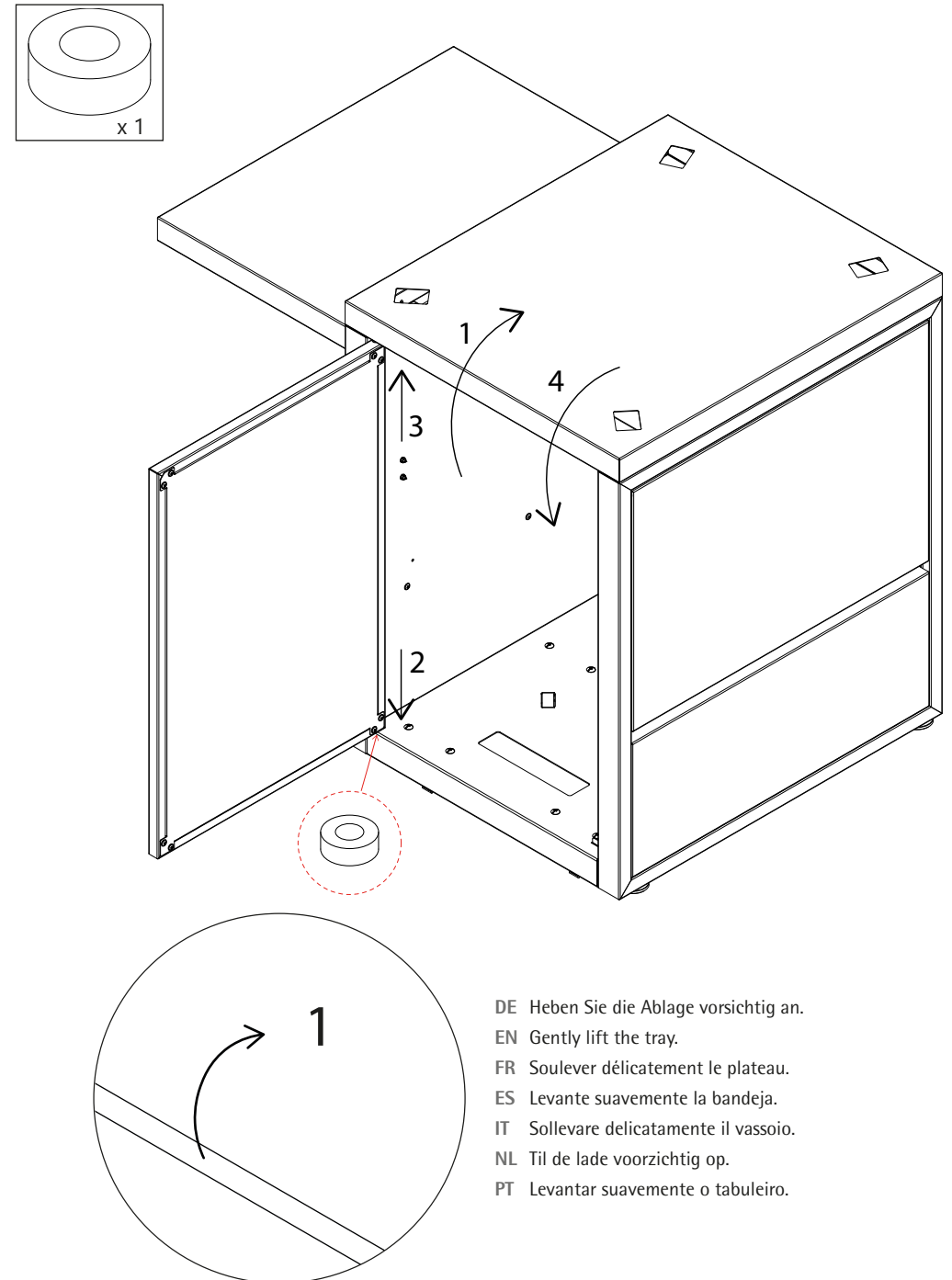
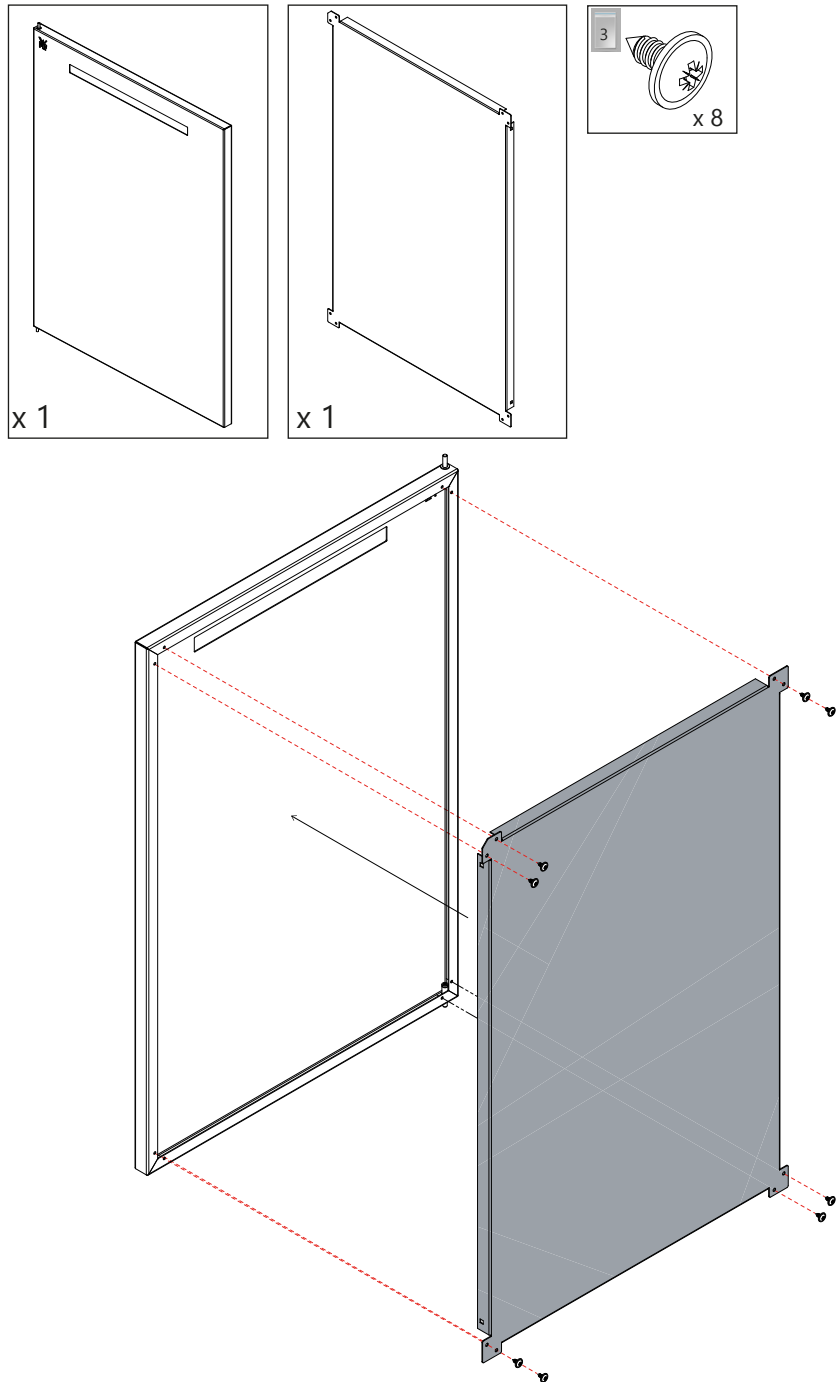

- DE Heben Sie die Ablage vorsichtig an.
- EN Gently lift the tray.
- FR Soulever délicatement le plateau.
- ES Levante suavemente la bandeja.
- IT Sollevare delicatamente il vassoio.
- NL Til de lade voorzichtig op.
- PT Levantar suavemente o tabuleiro.

- DE Halten Sie die Ablage hoch, um die Tür einzusetzen, vergessen Sie dabei nicht den Abstandshalter einzusetzen.
- EN Hold the tray up to insert the door, remembering to fit the spacer.
- FR Maintenir le plateau levé pour insérer la porte sans oublier de mettre l'entretoise.
- ES Sujeta la bandeja hacia arriba para introducir la puerta, sin olvidar colocar la arandela.
- IT Tenere il vassoio verso l'alto per inserire lo sportello, ricordando di inserire il distanziatore.
- NL Houd de lade omhoog om de deur te plaatsen en vergeet niet de afstandhouder te plaatsen.
- PT Segure o tabuleiro para cima para inserir a porta, não esquecendo de colocar o espaçador.

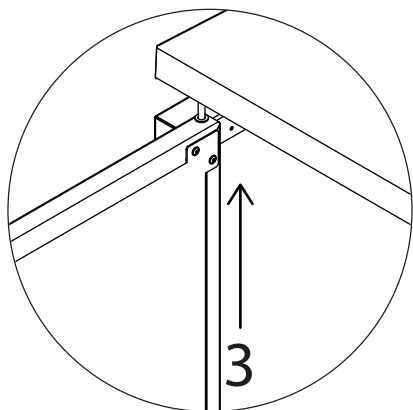
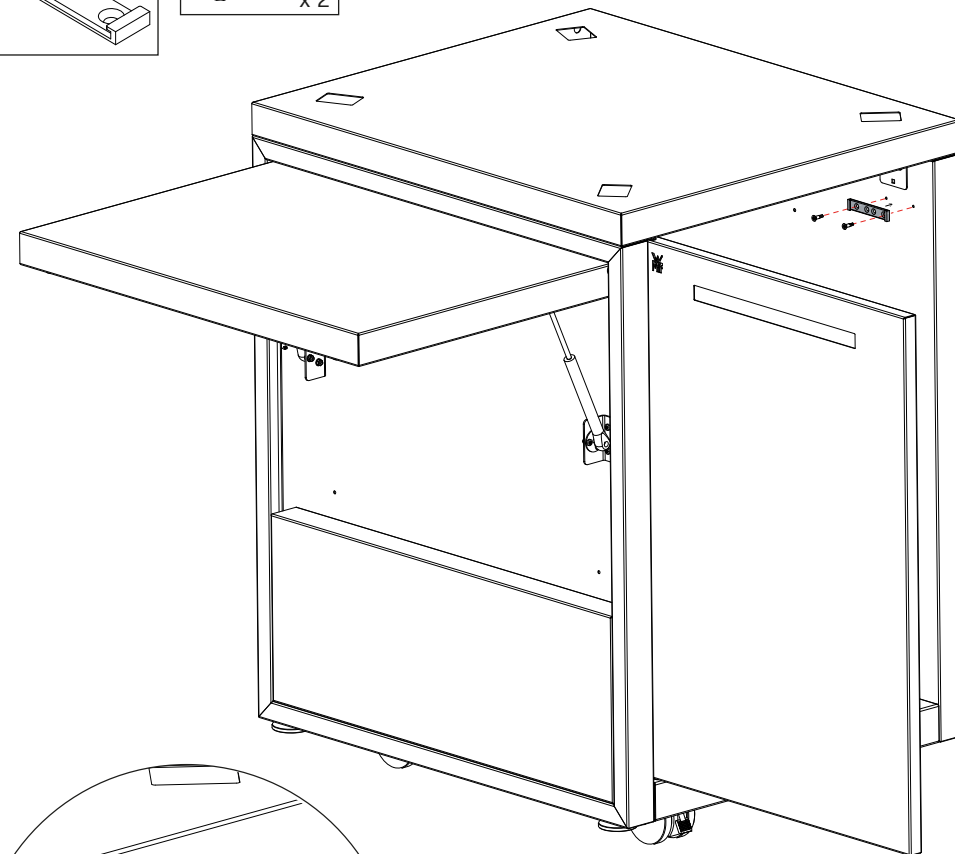
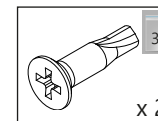
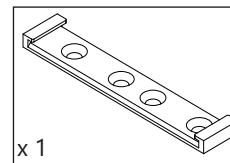
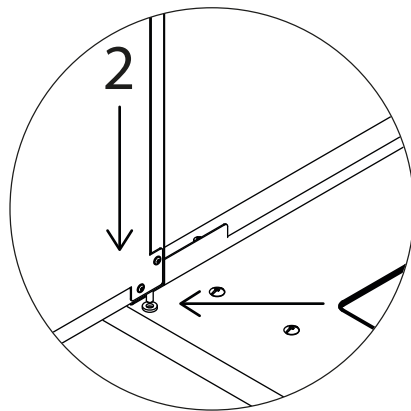

- DE Setzen Sie die Tür in die obere Ablage ein.
- EN Insert the door into the top tray.
- FR Insérer la porte dans le plateau supérieur.
- ES nserte la puerta en la bandeja superior.
- IT Inserire lo sportello nel vassoio superiore.
- NL Plaats de deur in de bovenste lade.
- PT Introduzir a porta no tabuleiro superior.

- DE Senken Sie die obere Ablage vorsichtig ab.
- EN Gently lower the top tray.
- FR Abaisser délicatement le plateau supérieur.
- ES Baje suavemente la bandeja superior.
- IT Abbassare delicatamente il vassoio superiore.
- NL Laat de bovenste lade voorzichtig zakken.
- PT aixe cuidadosamente o tabuleiro superior.

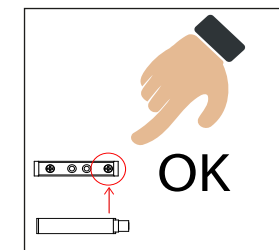
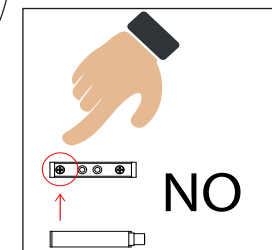
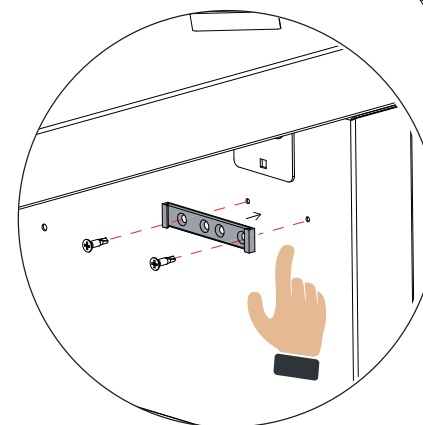
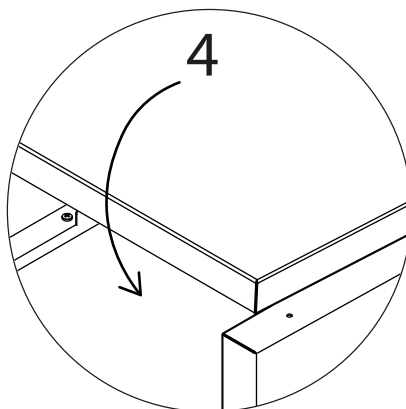

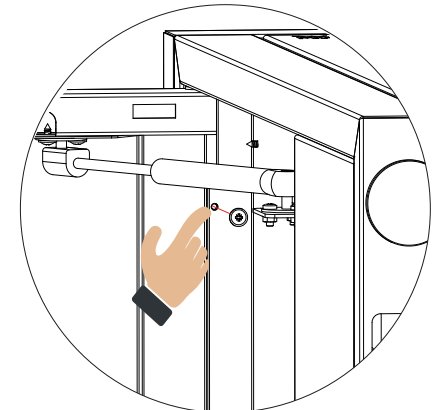
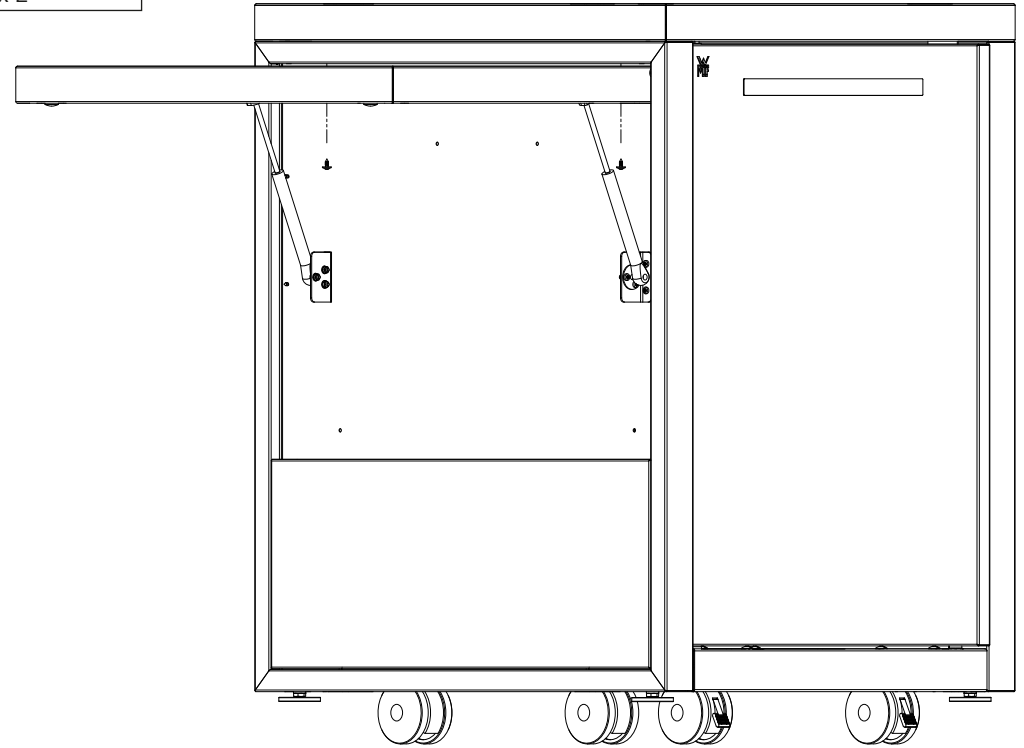
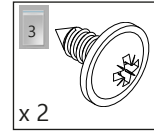
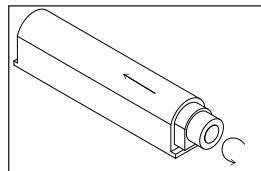
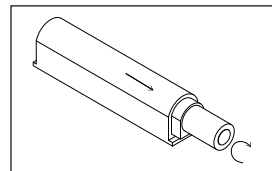
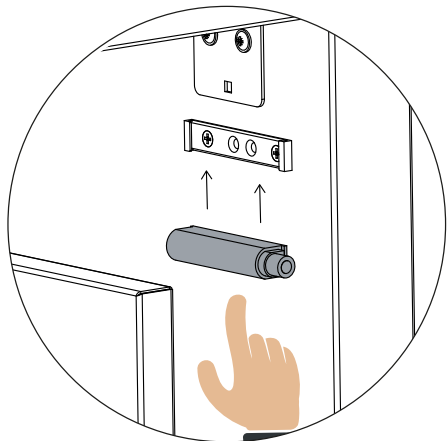
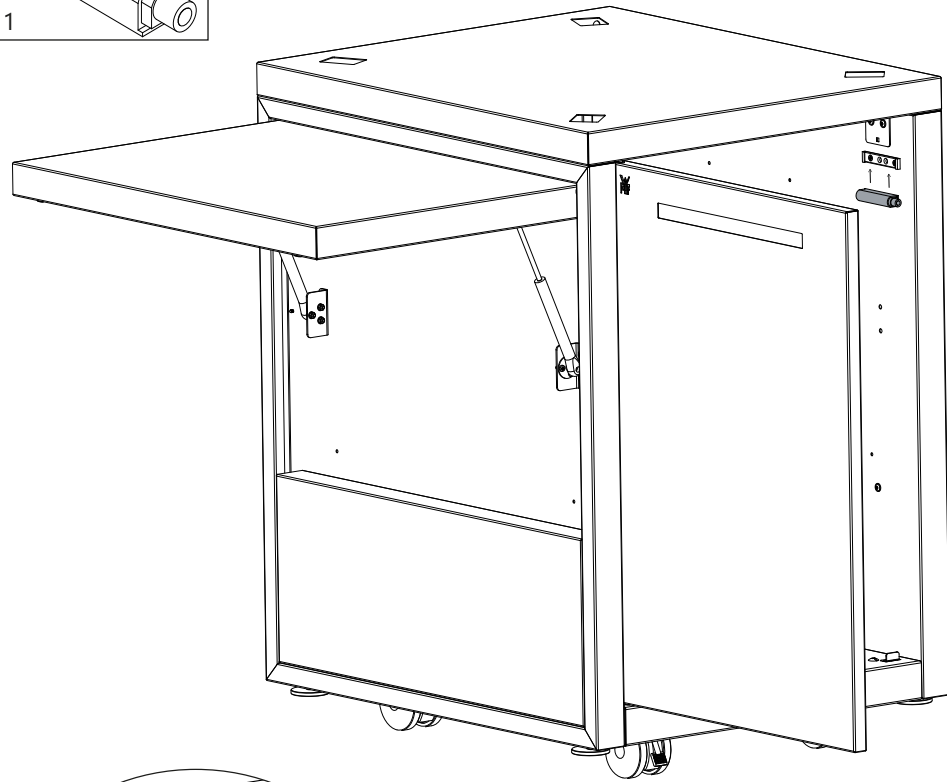
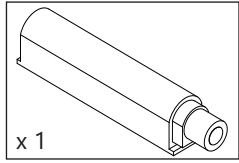

- DE Ansicht von unten: Obere Ablage auf der linken Seite fixieren.
- EN Bottom view: Fix the upper shelf on the left side.
- FR Vue de dessous : Fixez l'étagère supérieure du côté gauche.
- ES Vista inferior: Fije la repisa superior en el lado izquierdo.
- IT Vista dal basso: Fissare il ripiano superiore sul lato sinistro.
- NL Onderzijde aanzicht: Bevestig het bovenste schap aan de linkerkant.
- PT Vista inferior: Fixe a prateleira superior no lado esquerdo.

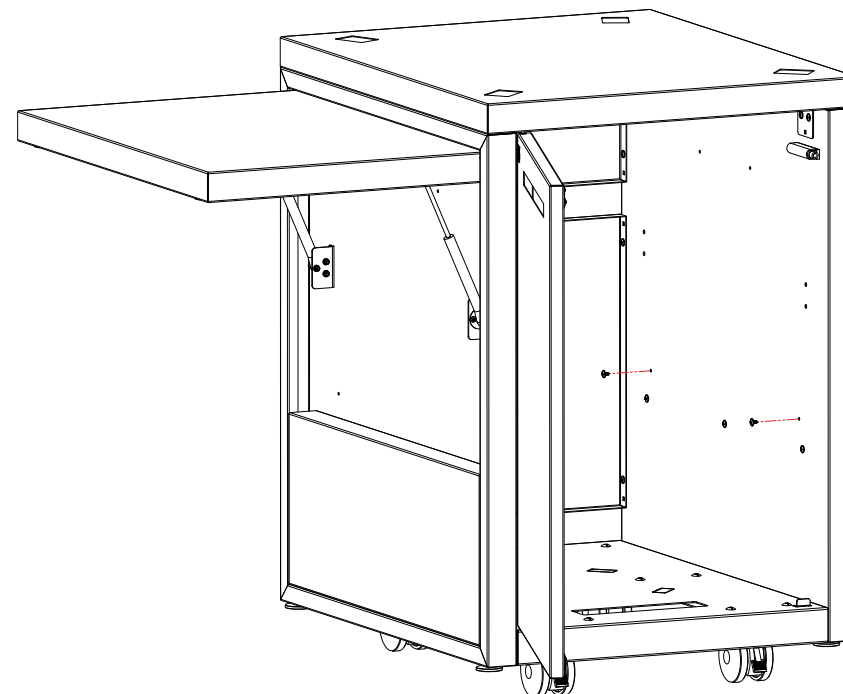
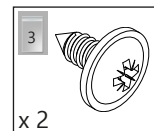
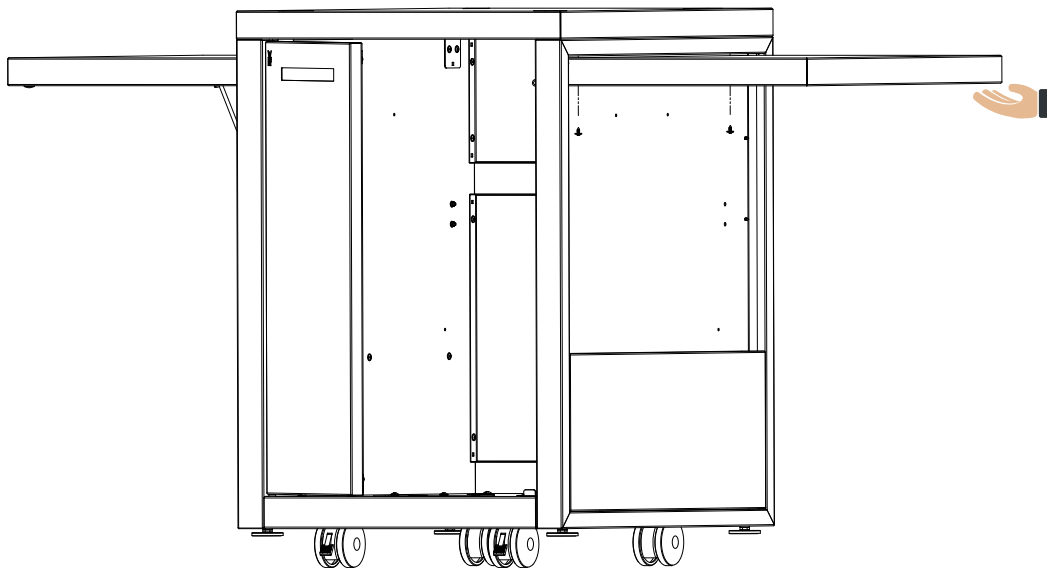
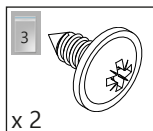

DE: Seitenteil anheben und obere Ablage rechts fixieren.

EN: Lift the side panel and fix the upper shelf on the right side.

FR: Soulevez le panneau latéral et fixez l'étagère supérieure du côté droit.

ES: Levante el panel lateral y fije la repisa superior en el lado derecho.

IT: Sollevare il pannello laterale e fissare il ripiano superiore sul lato destro.

NL: Til het zijpaneel op en bevestig het bovenste schap aan de rechterkant.

PT: Levante o painel lateral e fixe a prateleira superior no lado direito.

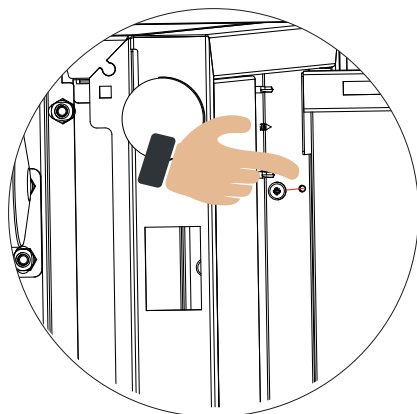

DE: Rechtes Seitenteil von innen festschrauben.

EN: Tighten the right side panel from the inside.

FR: Vissez le panneau latéral droit depuis l'intérieur.

ES: Atornille el panel lateral derecho desde el interior.

IT: Avvitare il pannello laterale destro dall'interno.

NL: Schroef het rechter zijpaneel van binnenuit vast.

PT: Aperte o painel lateral direito pelo lado interno.

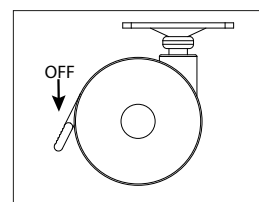
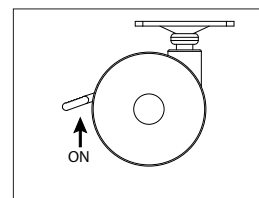
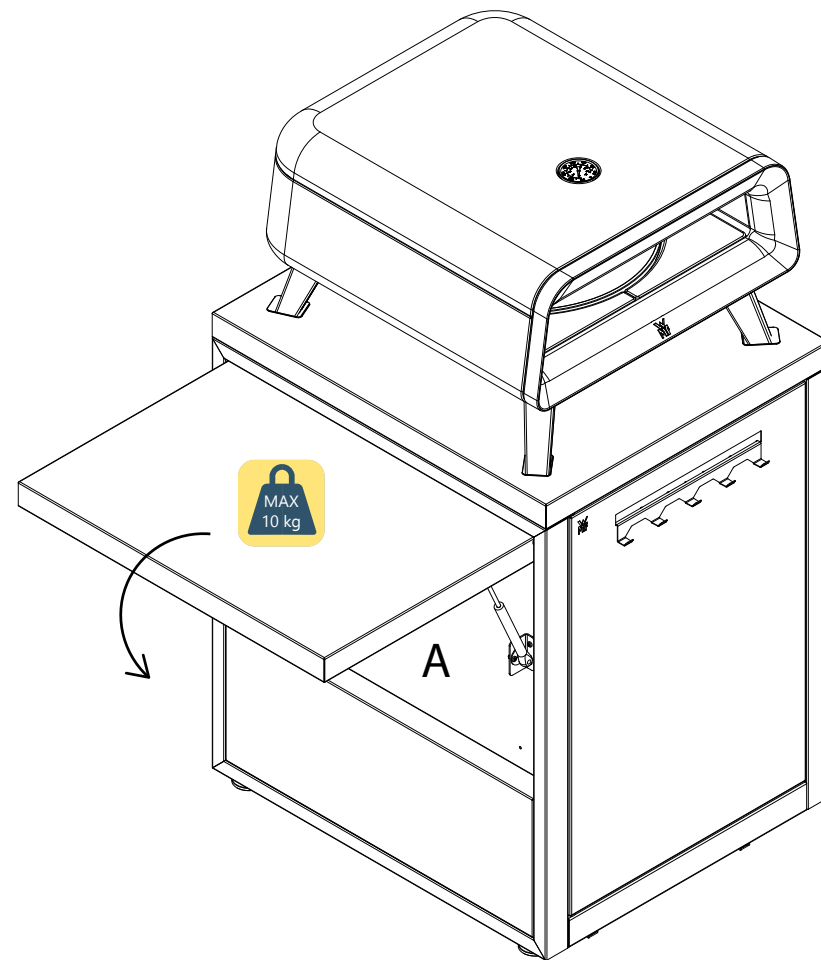
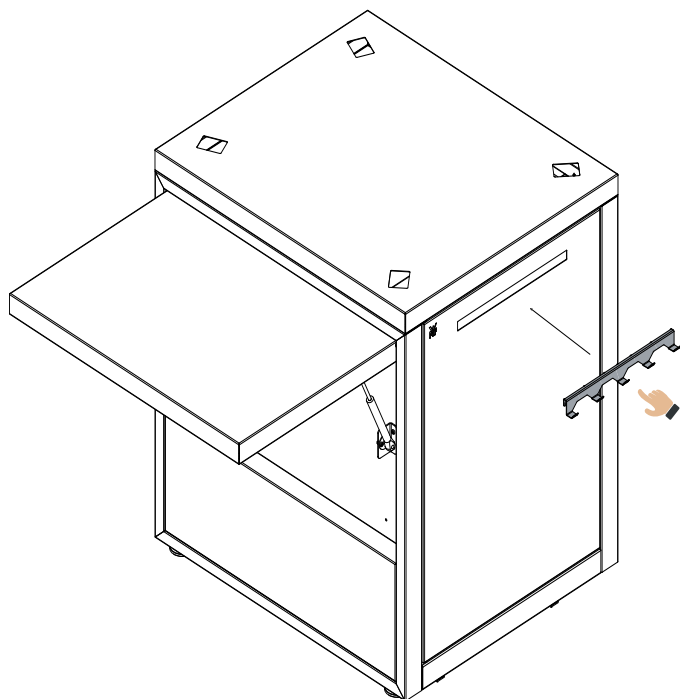
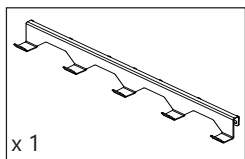
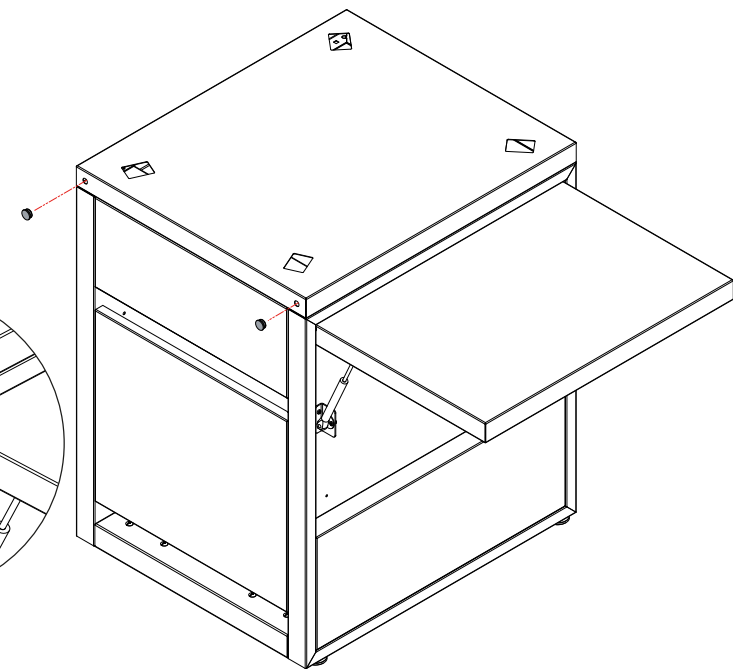
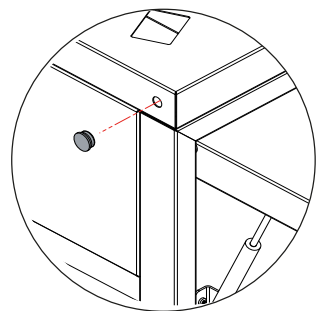
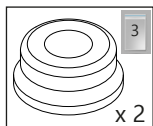

DE Arretieren Sie den Pizzawagen durch Feststellen der Bremse an den vorderen Rädern.

EN Lock the pizza cart by engaging the brake on the front wheels.

FR Verrouillez le chariot à pizza en activant le frein sur les roues avant.

ES Bloquee el carro de pizza activando el freno en las ruedas delanteras.

IT Bloccare il carrello della pizza azionando il freno sulle ruote anteriori.

NL Vergrendel de pizzakar door de rem op de voorwielen in te schakelen.

PT Trave o carrinho de pizza acionando o freio nas rodas dianteiras.

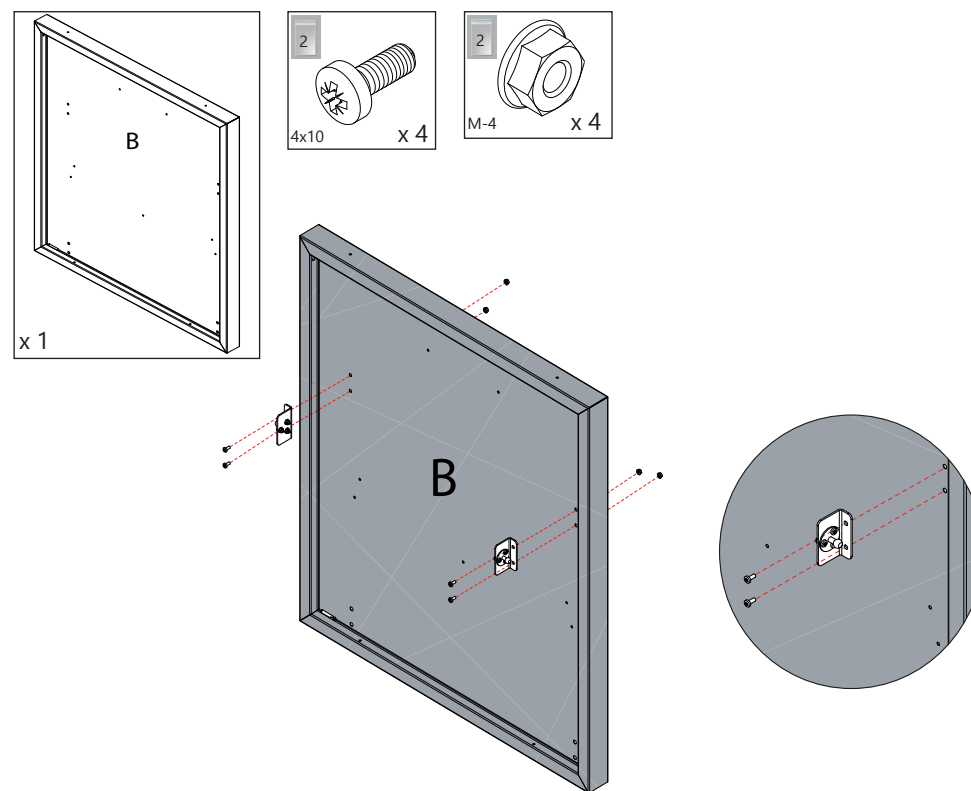
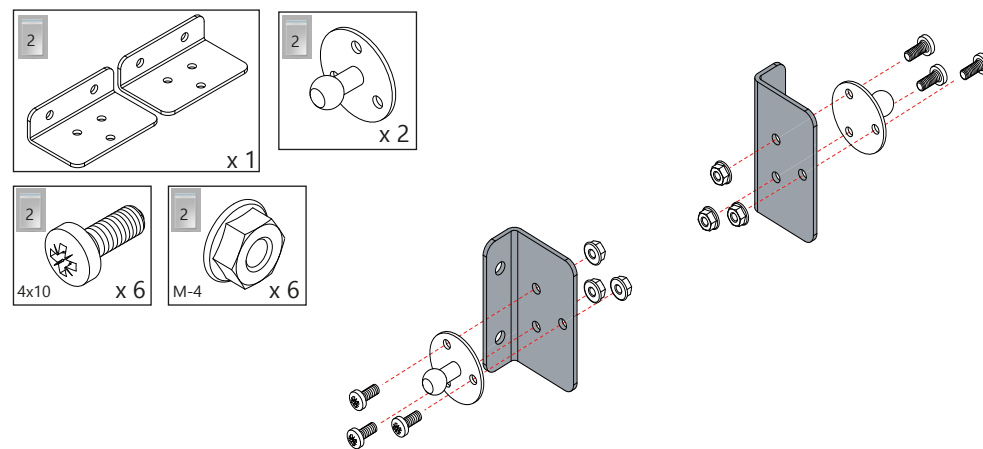
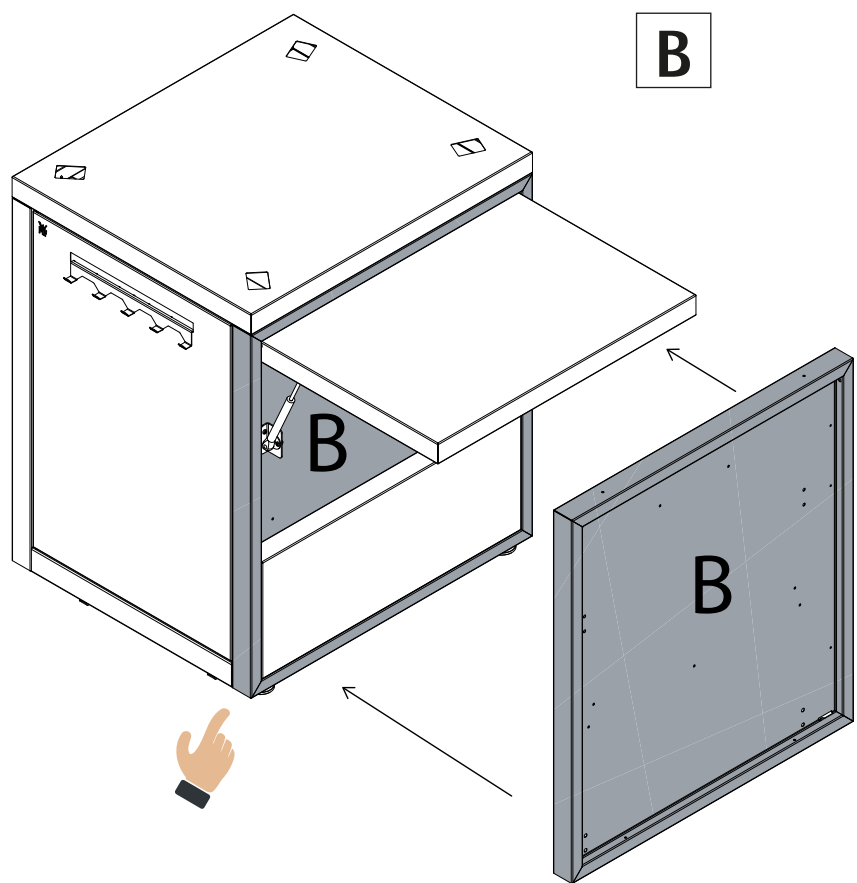

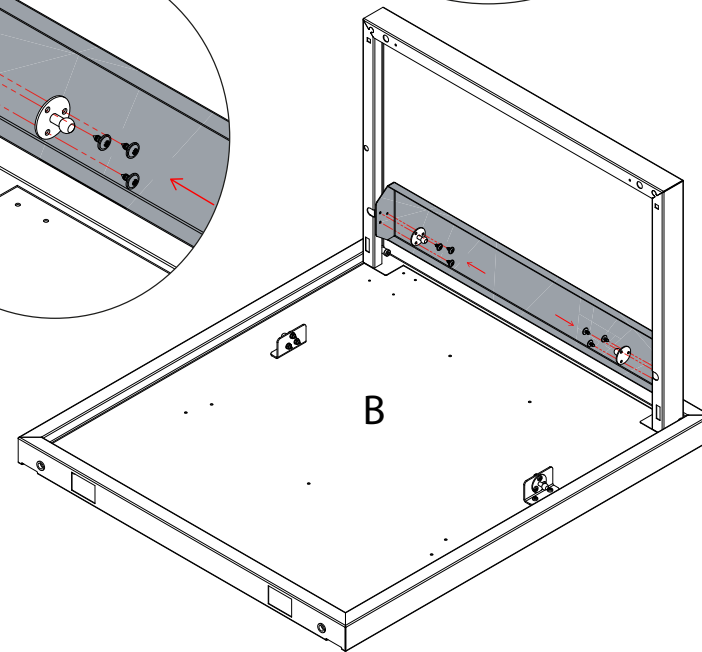
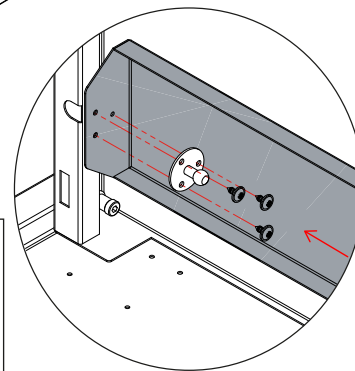
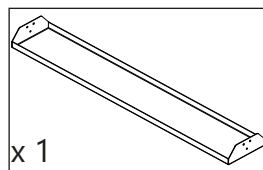
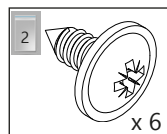
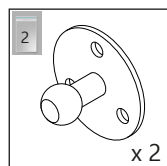
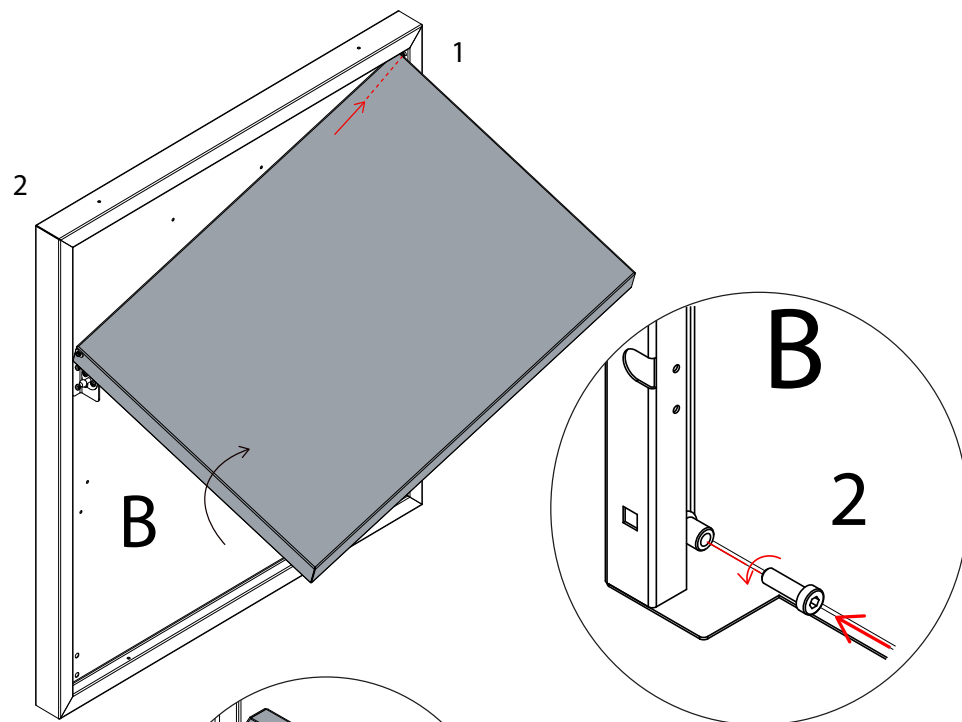
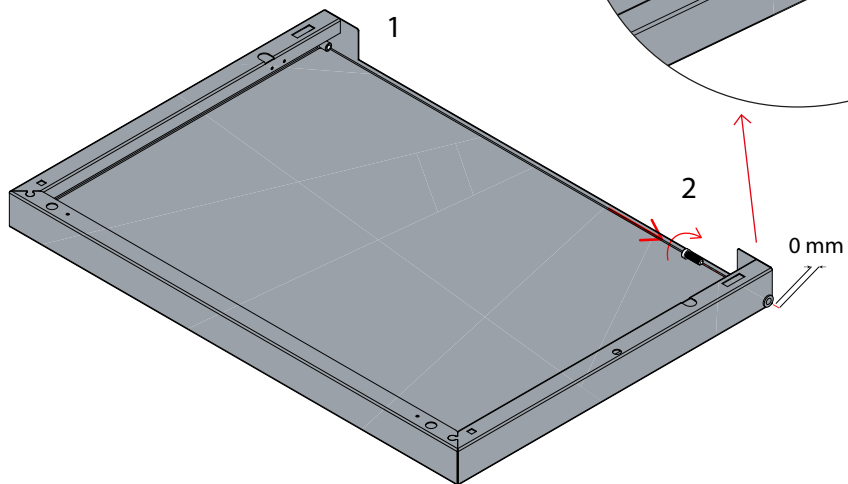
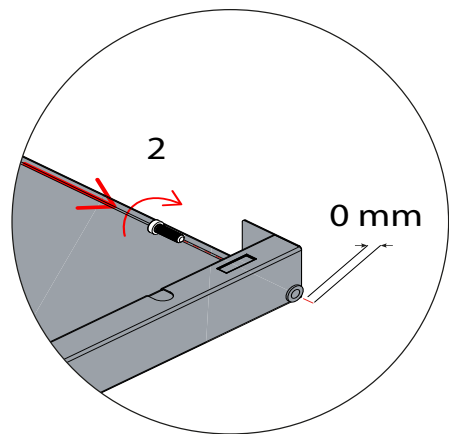
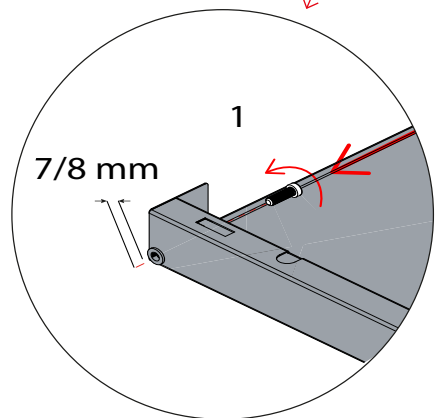
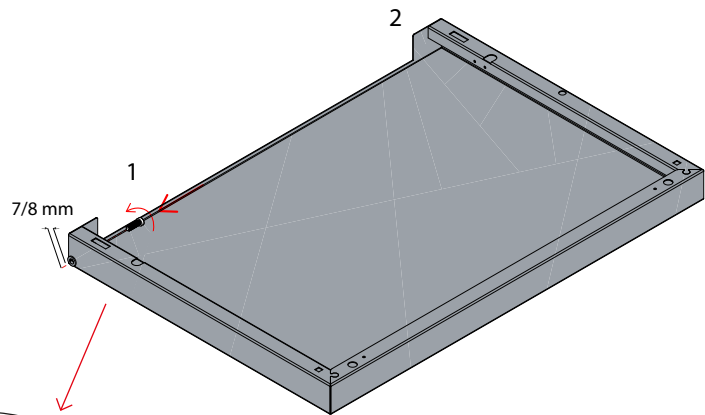
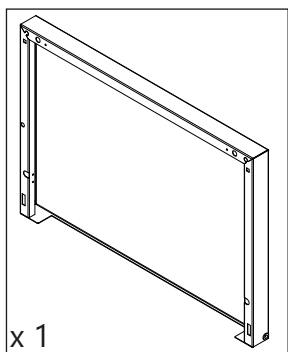

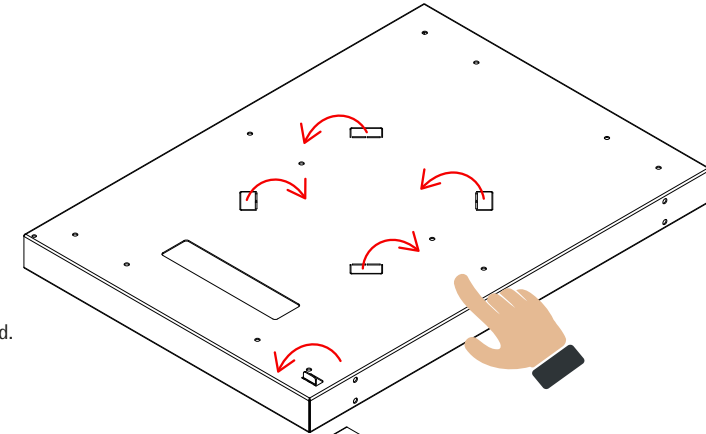
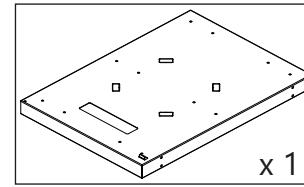
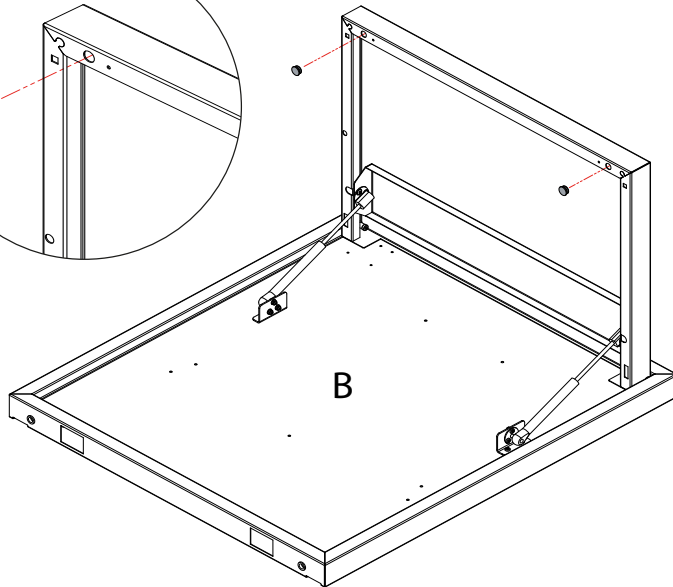
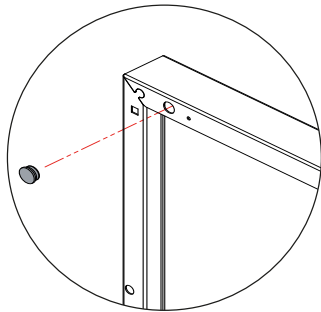
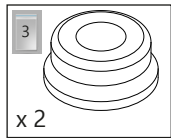
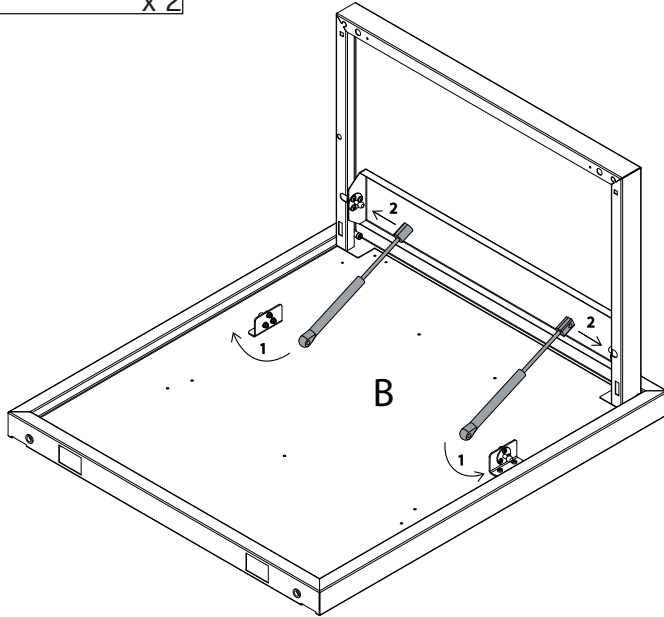
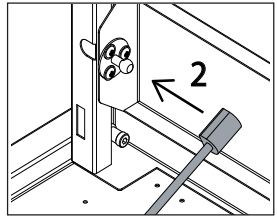
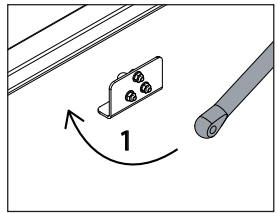
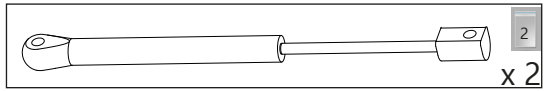

- DE Biegen Sie die Metalllaschen senkrecht nach oben.
- EN Bend the metal tabs straight upward.
- FR Pliez les languettes métalliques verticalement vers le haut.
- ES Doble las lengüetas metálicas verticalmente hacia arriba.
- IT Piegare le linguette metalliche verticalmente verso l'alto.
- NL Buig de metalen lipjes recht omhoog.
- PT Dobre as abas metálicas verticalmente para cima.

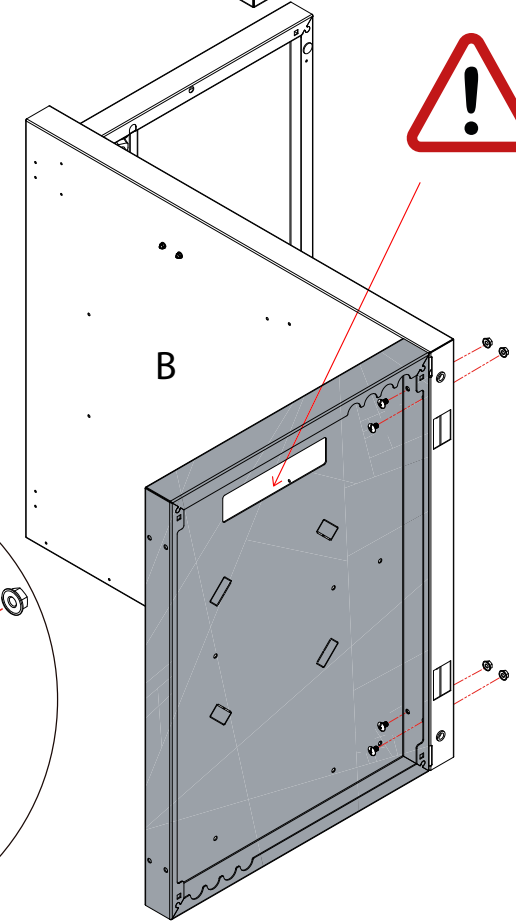
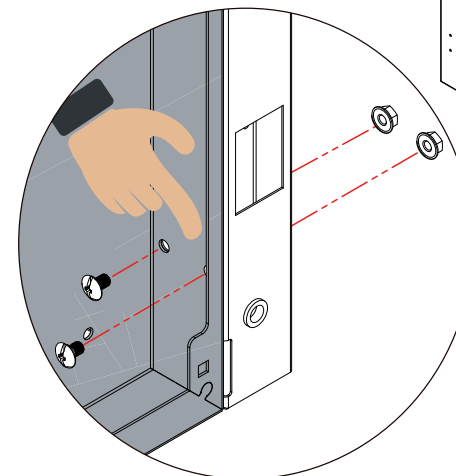
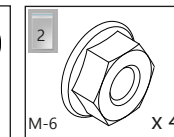
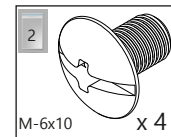

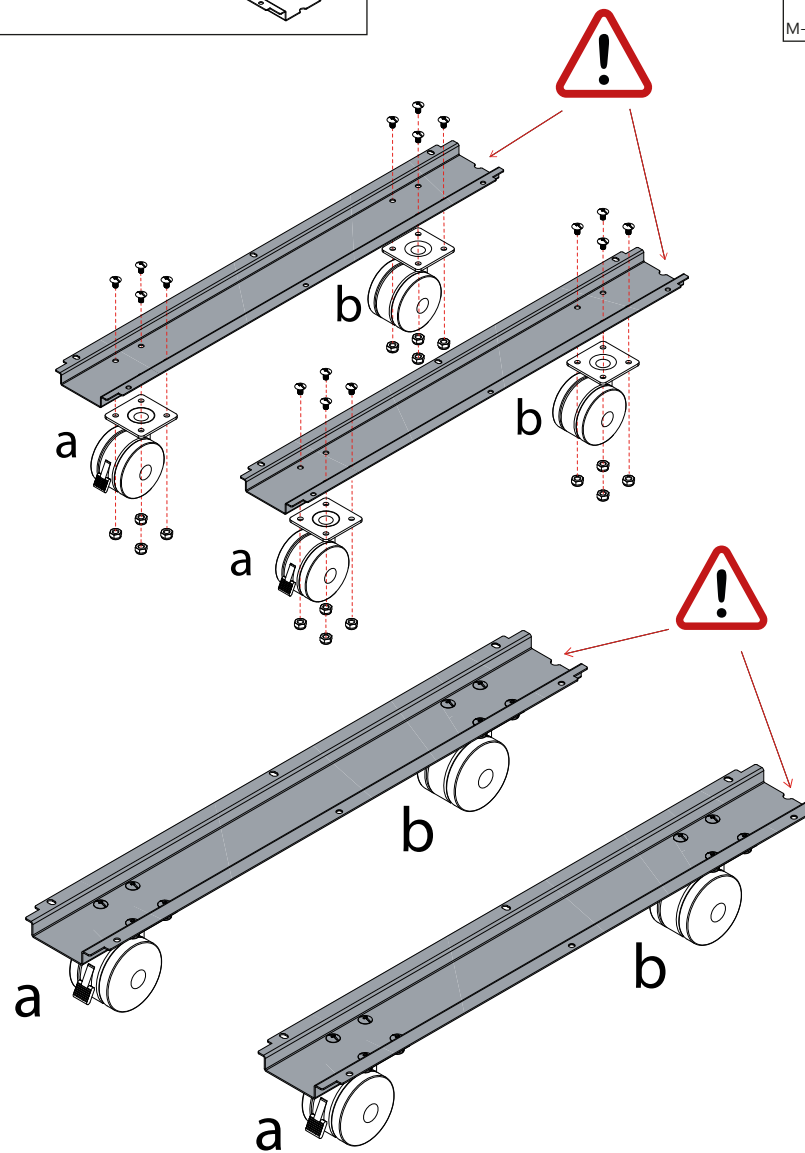
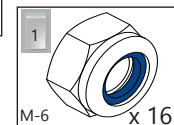
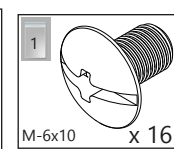
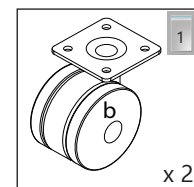
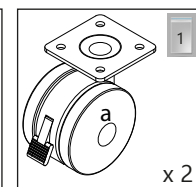
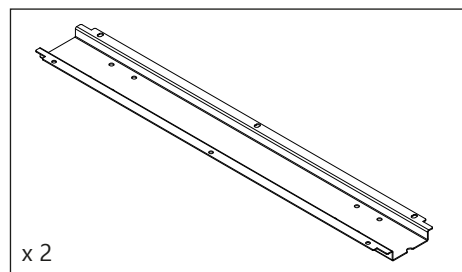
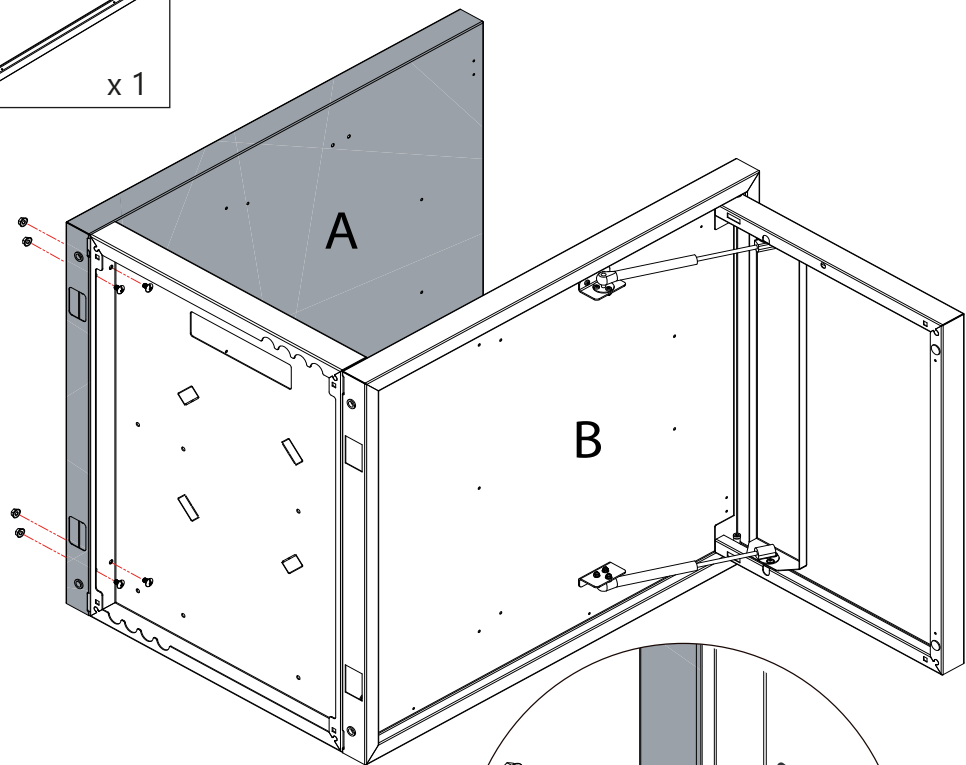
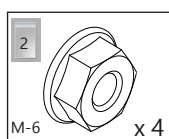
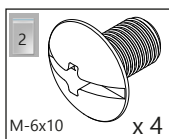
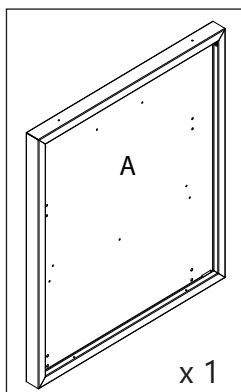

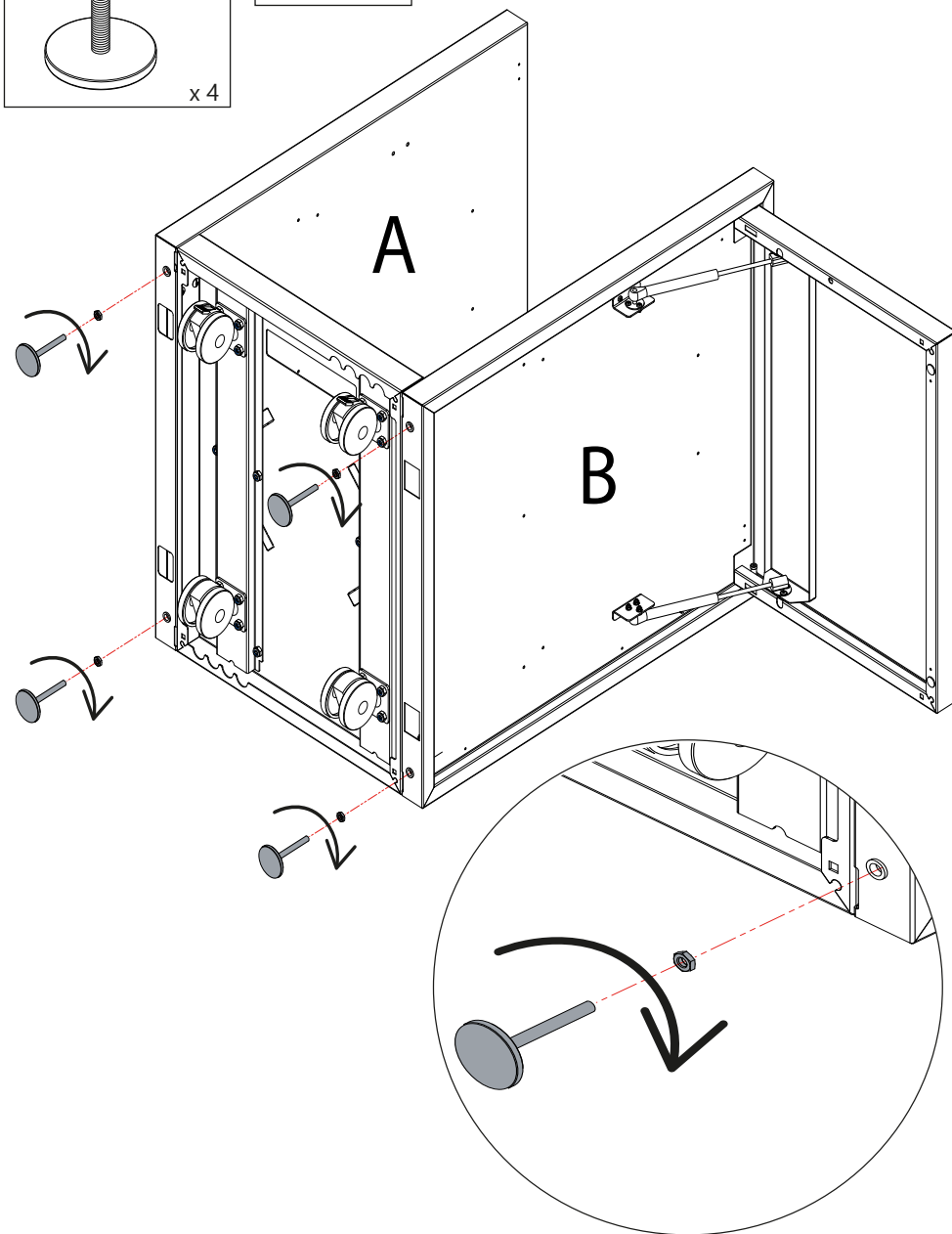
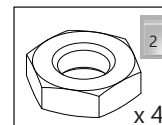
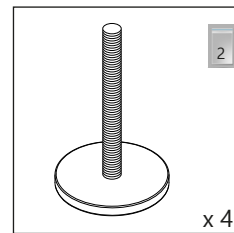
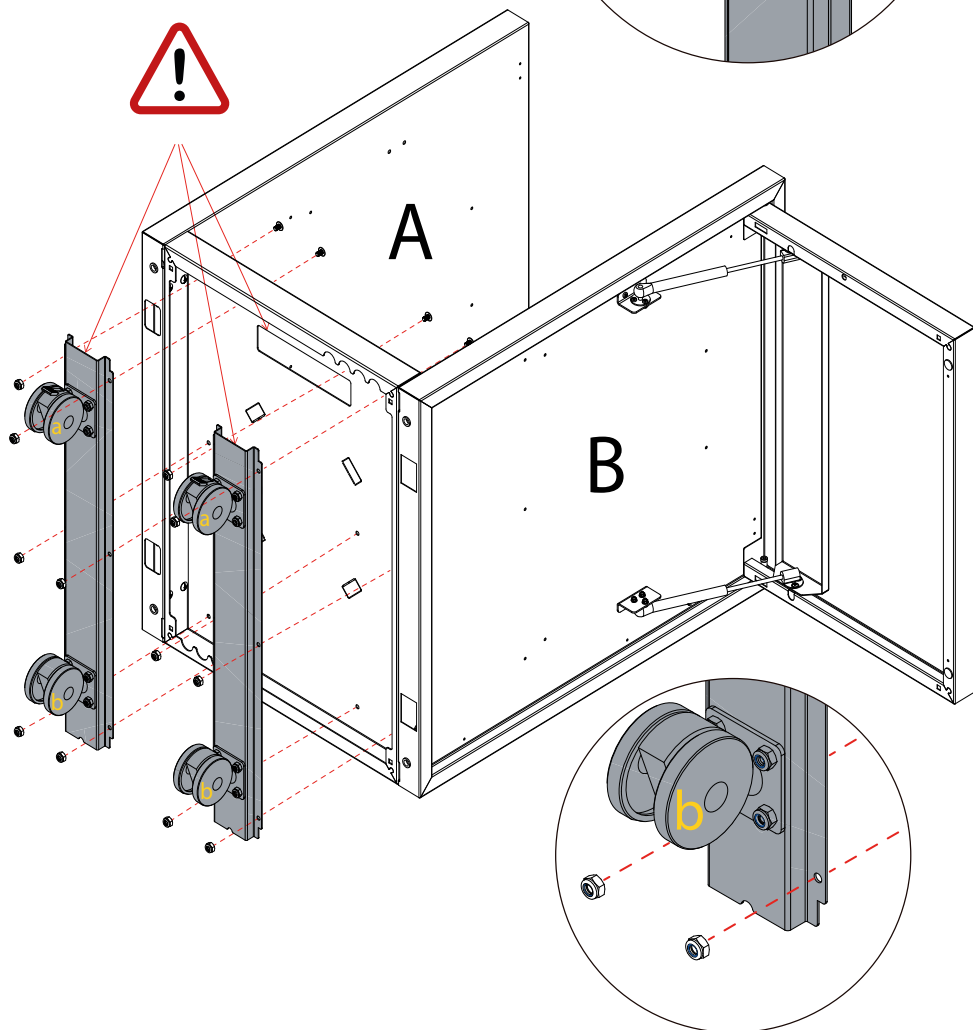
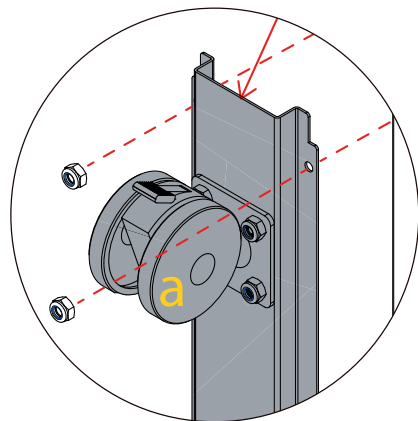
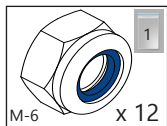
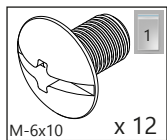

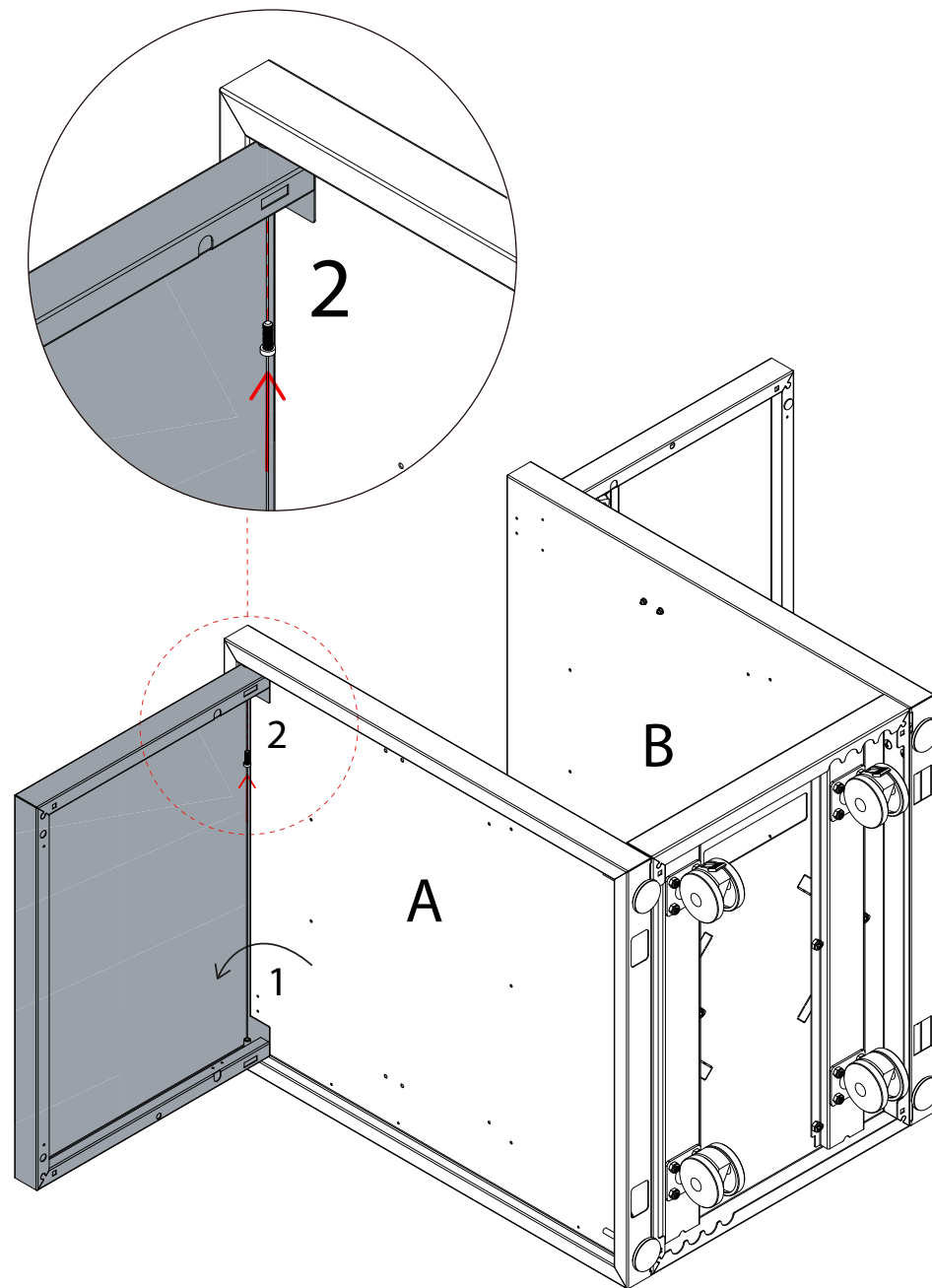
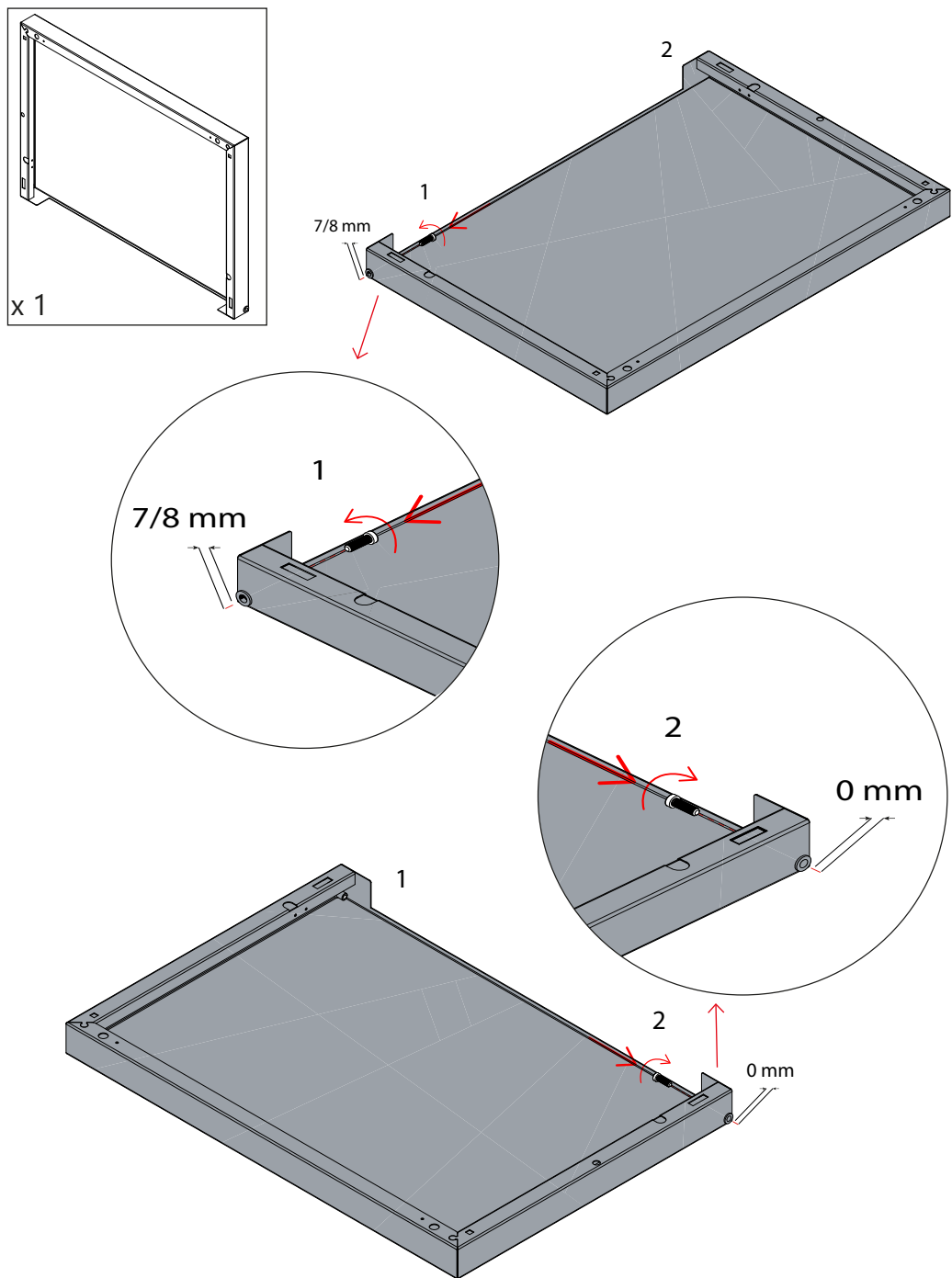

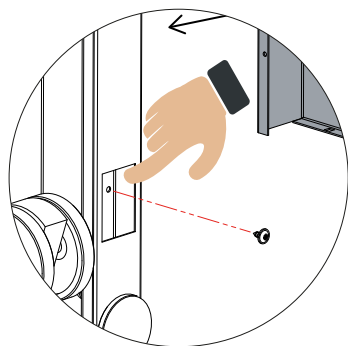
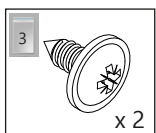
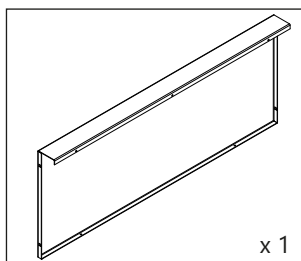

- DE Zuerst die unteren Schrauben befestigen.
- EN First, attach the bottom screws.
- FR Fixez d'abord les vis inférieures.
- ES Primero, fije los tornillos inferiores.
- IT Per prima cosa, fissare le viti inferiori.
- NL Bevestig eerst de onderste schroeven.
- PT Primeiro, fixe os parafusos inferiores.

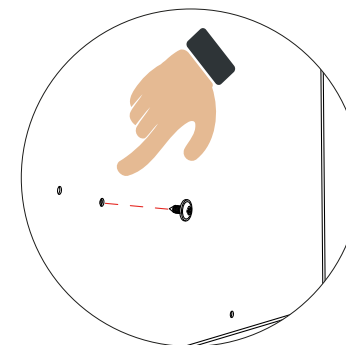
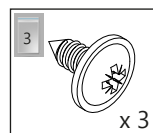
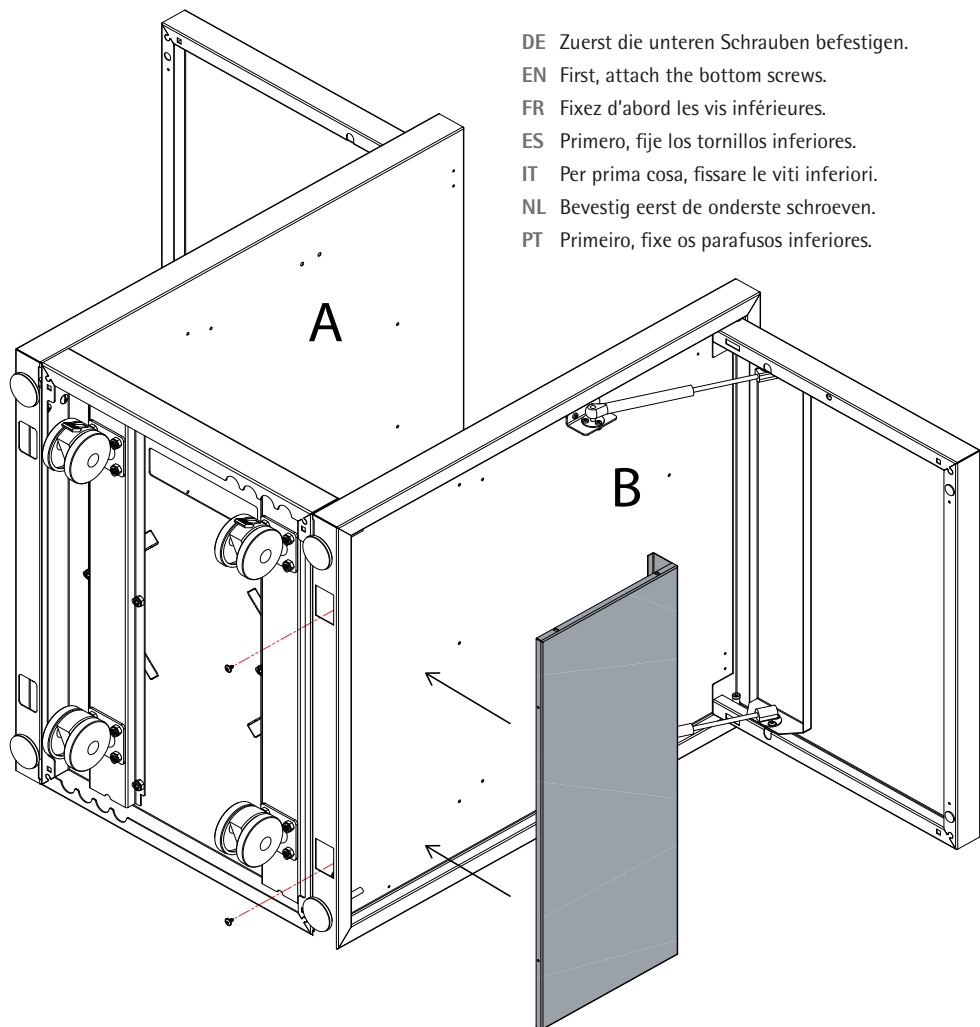

- DE Zweitens, die Schrauben von der Seite einsetzen und festziehen.
- EN Second, insert and tighten the screws from the side.
- FR Deuxièmement, insérez et serrez les vis par le côté.
- ES Segundo, inserte y apriete los tornillos desde el lateral.
- IT Secondo, inserire e serrare le viti lateralmente.
- NL Ten tweede, plaats de schroeven vanaf de zijkant en draai ze vast.
- PT Em segundo lugar, insira e aperte os parafusos pelo lado.

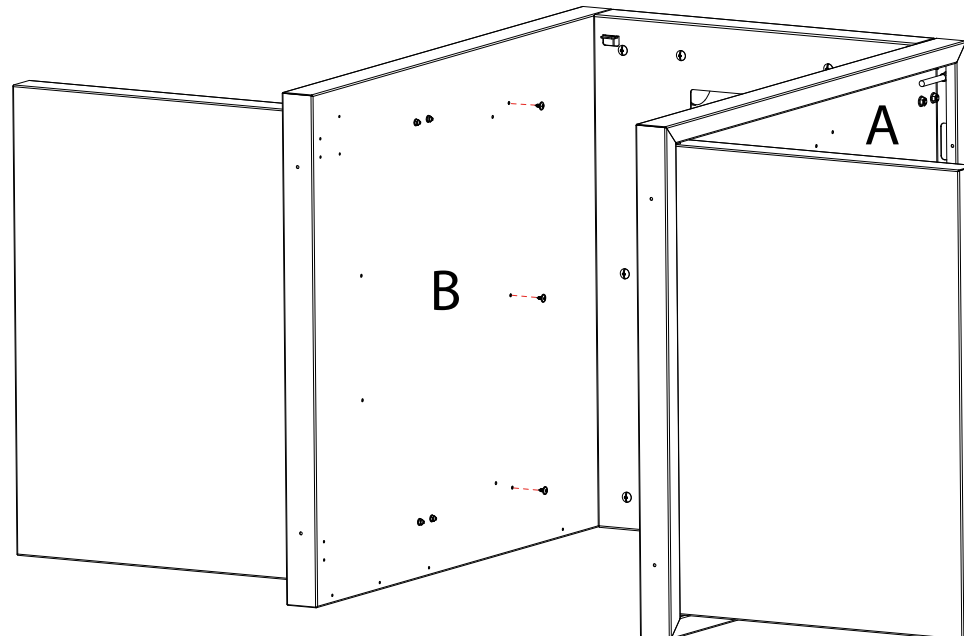

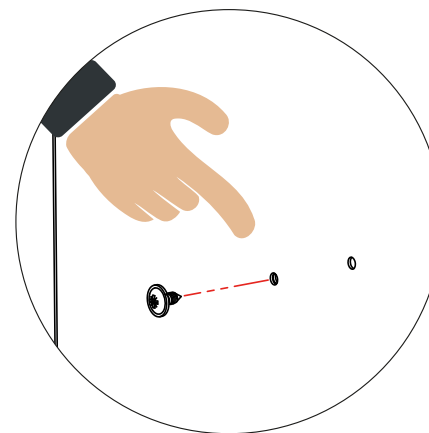
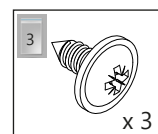
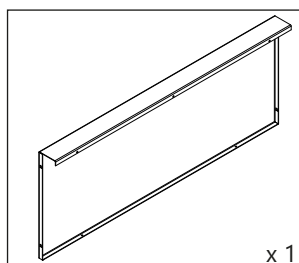
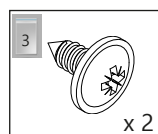
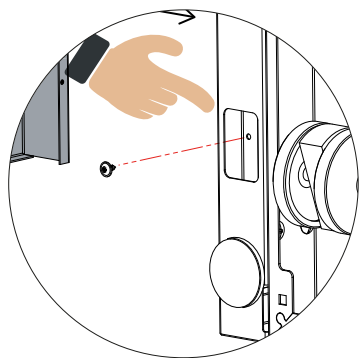

- DE Zuerst die unteren Schrauben befestigen.
- EN First, attach the bottom screws.
- FR Fixez d'abord les vis inférieures.
- ES Primero, fije los tornillos inferiores.
- IT Per prima cosa, fissare le viti inferiori.
- NL Bevestig eerst de onderste schroeven.
- PT Primeiro, fixe os parafusos inferiores.

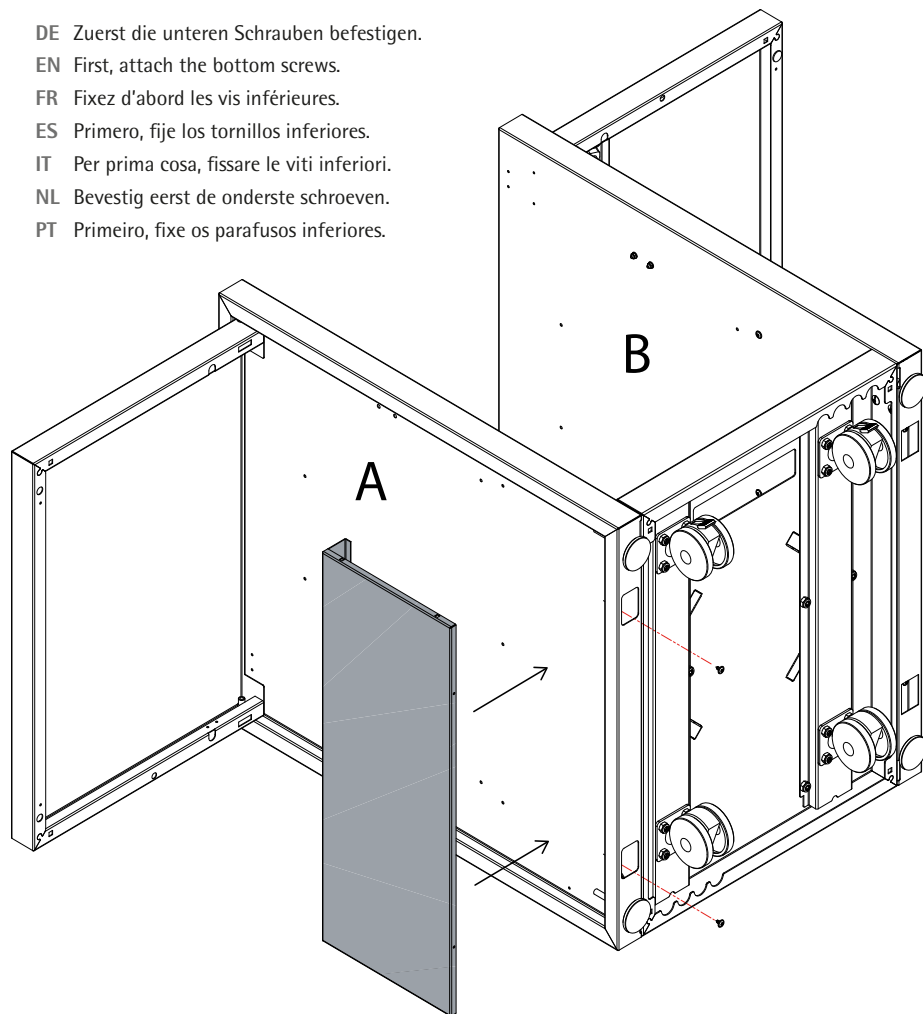

- DE Zweitens, die Schrauben von der Seite einsetzen und festziehen.
- EN Second, insert and tighten the screws from the side.
- FR Deuxièmement, insérez et serrez les vis par le côté.
- ES Segundo, inserte y apriete los tornillos desde el lateral.
- IT Secondo, inserire e serrare le viti lateralmente.
- NL Ten tweede, plaats de schroeven vanaf de zijkant en draai ze vast.
- PT Em segundo lugar, insira e aperte os parafusos pelo lado.

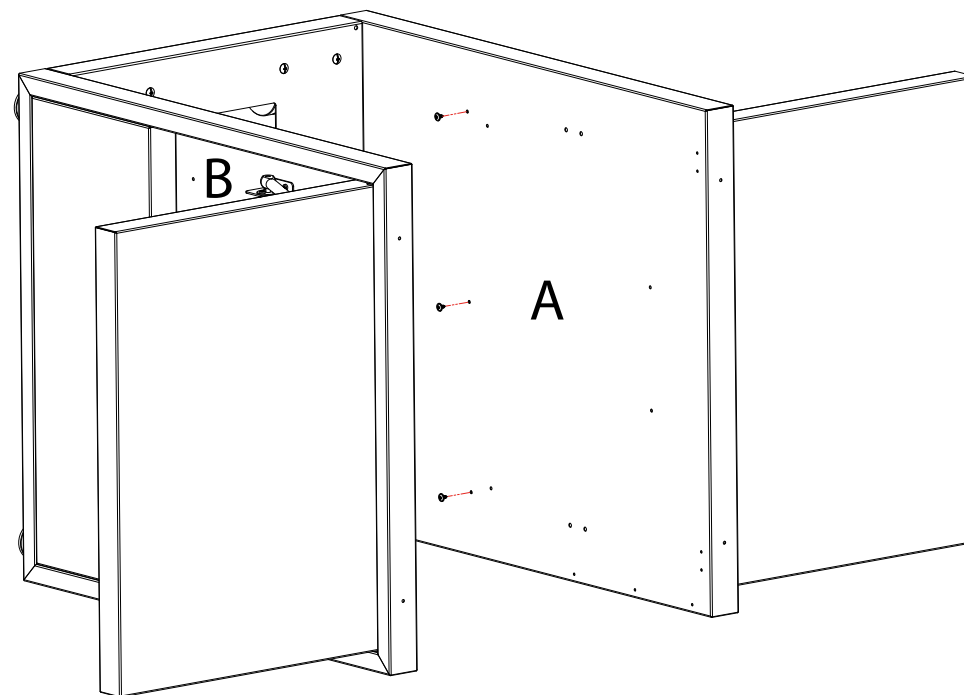

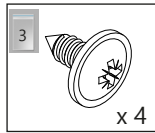
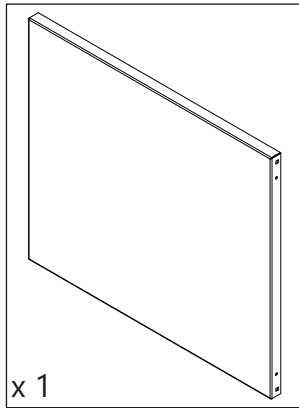

- DE Untere Rückwand einsetzen und festschrauben.
- EN Insert the lower back panel and tighten the screws.
- FR Insérez la paroi arrière inférieure et vissez-la.
- ES Coloque el panel trasero inferior y apriete los tornillos.
- IT Inserire il pannello posteriore inferiore e avvitare le viti.
- NL Plaats het onderste achterpaneel en draai de schroeven vast.
- PT Instale o painel traseiro inferior e aperte os parafusos.

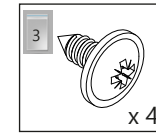
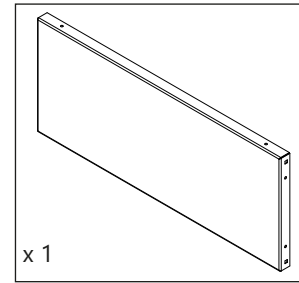

- DE Obere Rückwand einsetzen und festschrauben.
- EN Insert the upper back panel and tighten the screws.
- FR Insérez la paroi arrière supérieure et vissez-la.
- ES Coloque el panel trasero superior y apriete los tornillos.
- IT Inserire il pannello posteriore superiore e avvitare le viti.
- NL Plaats het bovenste achterpaneel und draai de schroeven vast.
- PT Instale o painel traseiro superior e aperte os parafusos.

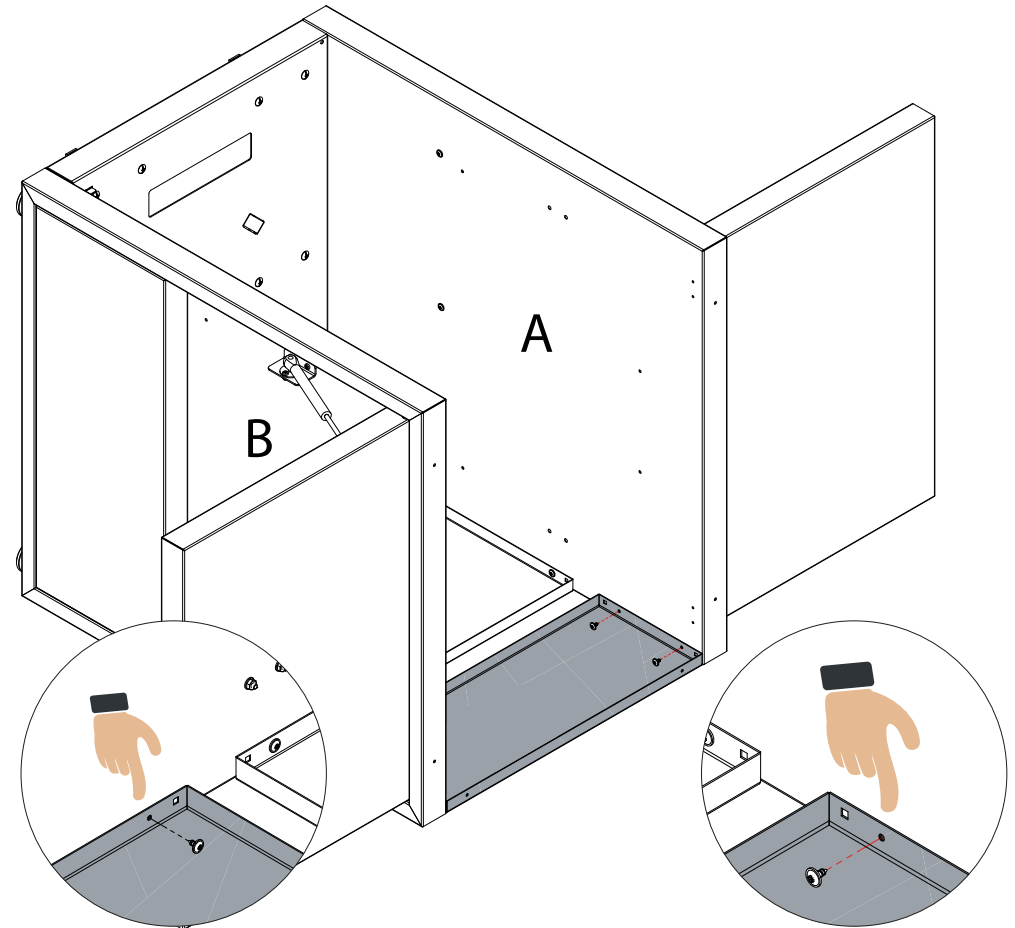
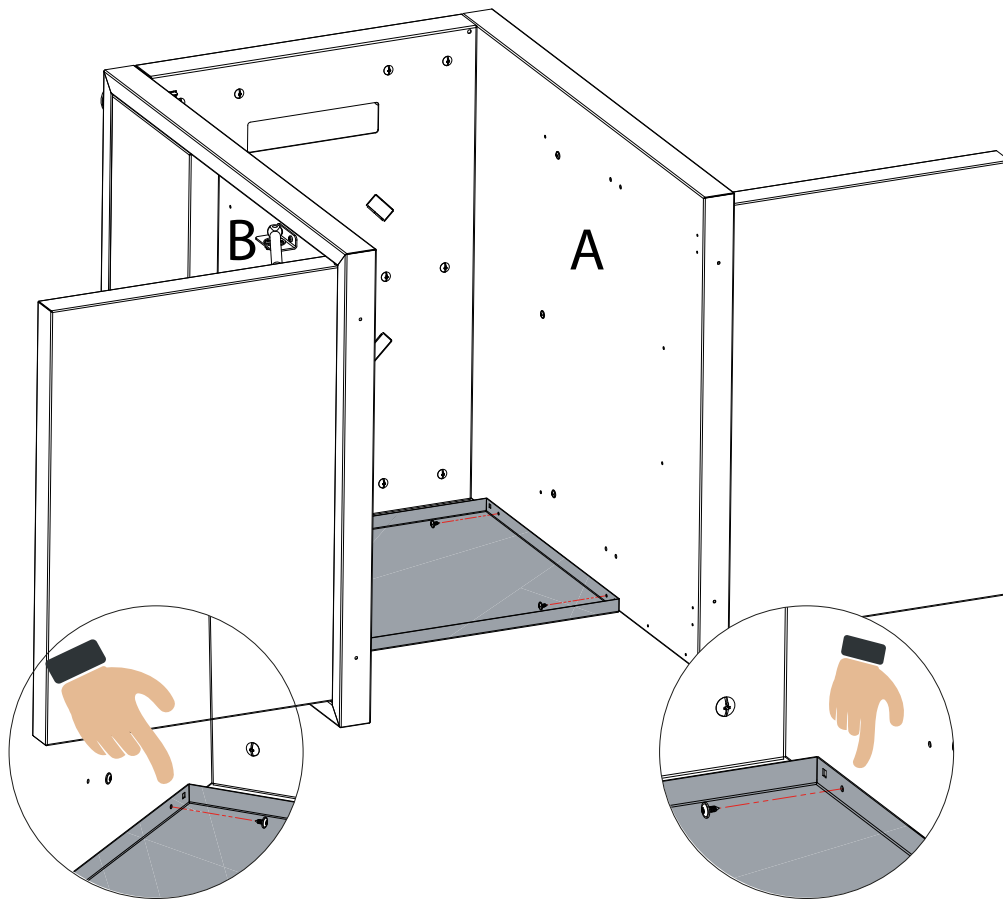

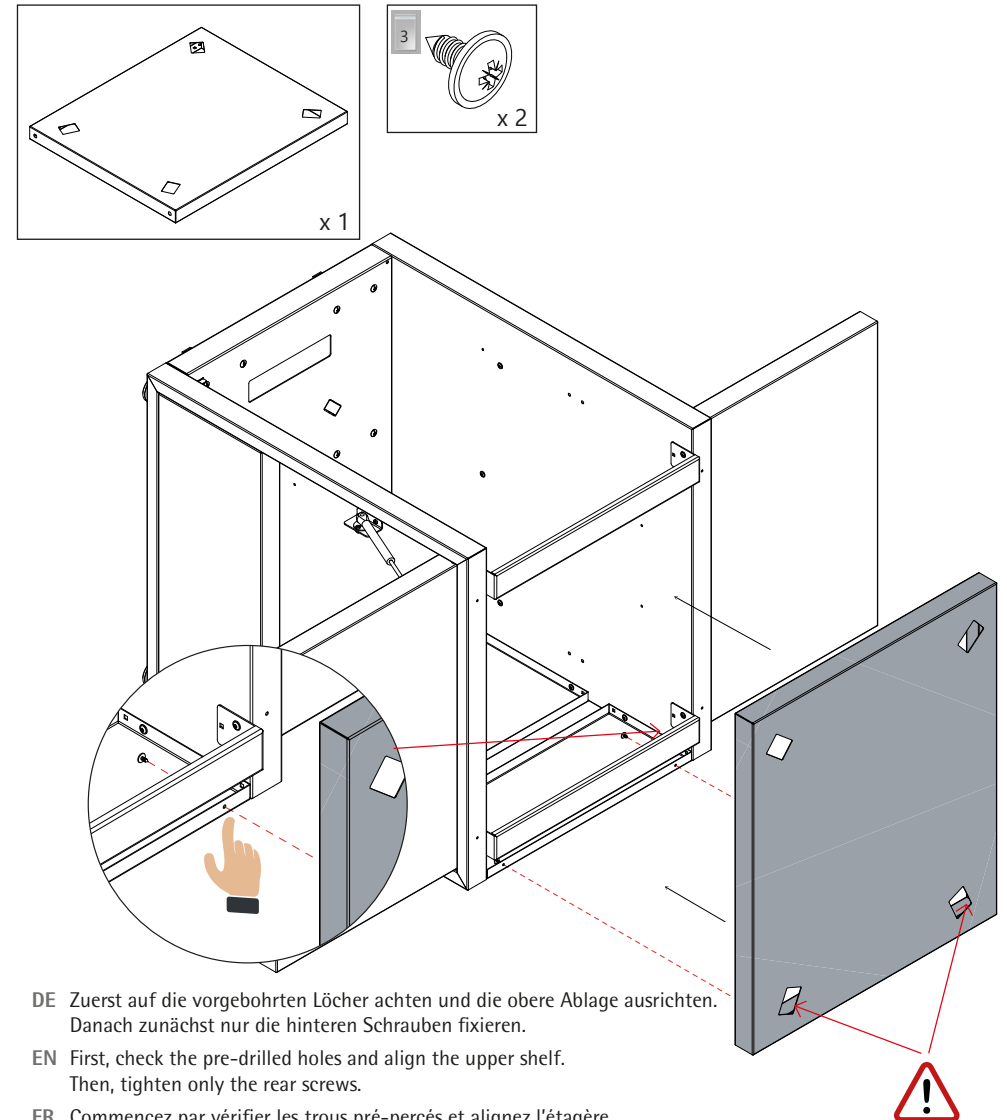
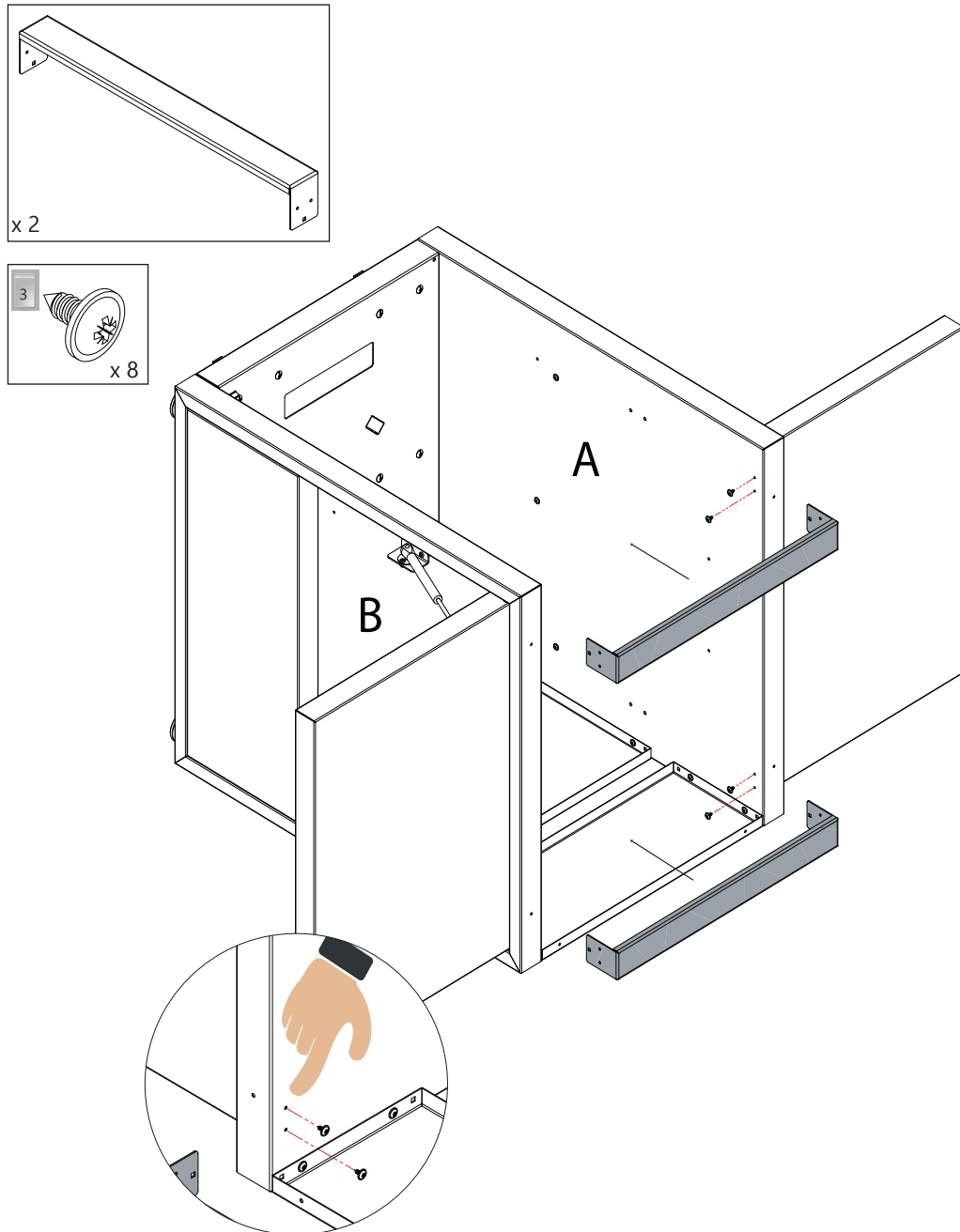

DE Zuerst auf die vorgebohrten Löcher achten und die obere Ablage ausrichten. Danach zunächst nur die hinteren Schrauben fixieren.

EN First, check the pre-drilled holes and align the upper shelf. Then, tighten only the rear screws.

FR Commencez par vérifier les trous pré-perçés et alignez l'étagère supérieure. Ensuite, fixez uniquement les vis arrière.

ES Primero, preste atención a los orificios preperforados y alinee la repisa superior. Después, fije únicamente los tornillos traseros.

IT Per prima cosa controllare i fori preforati e allineare il ripiano superiore. Poi fissare solo le viti posteriori.

NL Let eerst op de voorgeboorde gaten en lijn het bovenste schap uit. Daarna alleen de achterste schroeven vastzetten.

PT Primeiro, verifique os furos pré-perfurados e alinhe a prateleira superior. Em seguida, fixe apenas os parafusos traseiros.

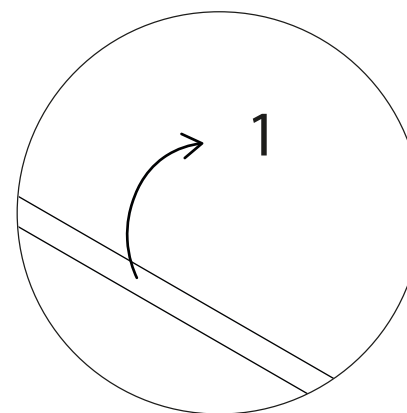
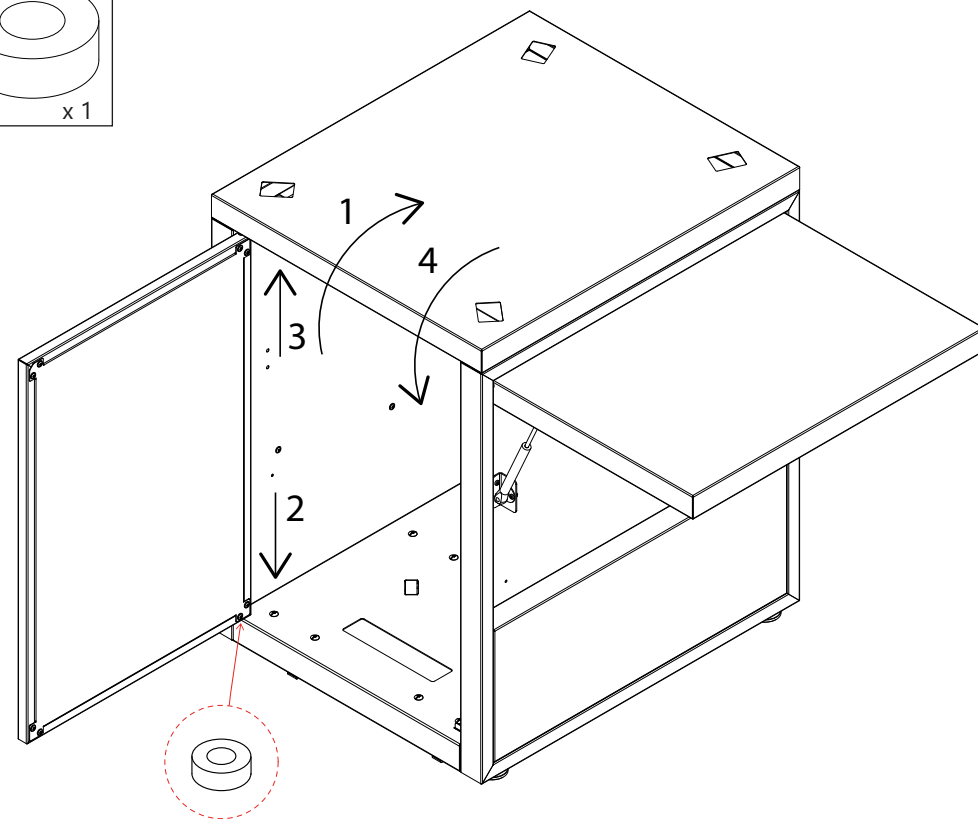
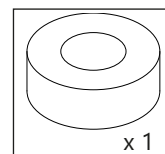
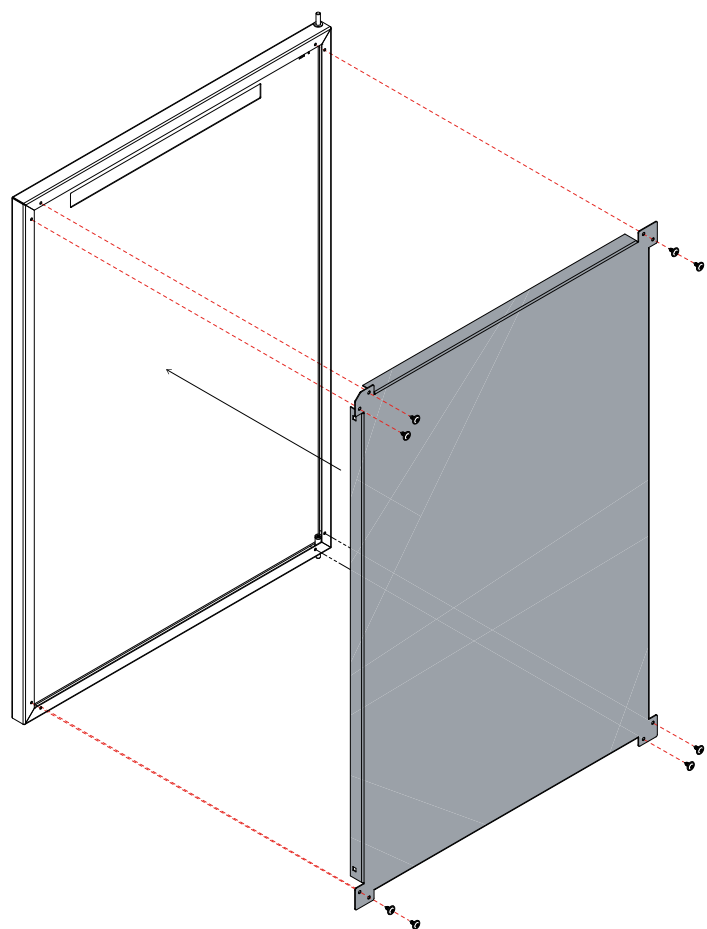
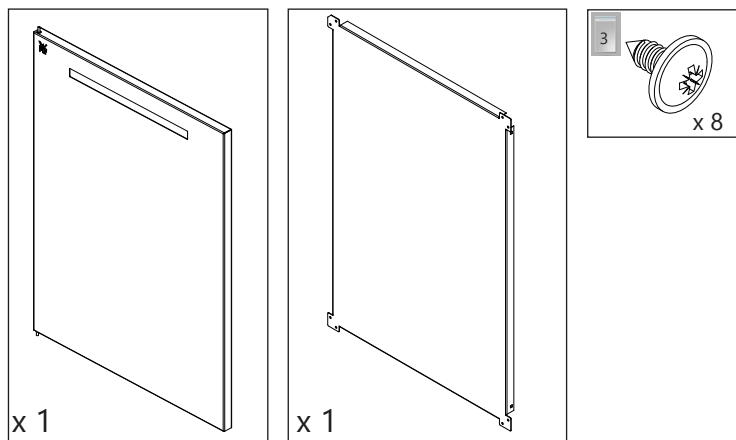

- DE Heben Sie die Ablage vorsichtig an.
- EN Gently lift the tray.
- FR Soulever délicatement le plateau.
- ES Levante suavemente la bandeja.
- IT Sollevare delicatamente il vassoio.
- NL Til de lade voorzichtig op.
- PT Levantar suavemente o tabuleiro.

DE Halten Sie die Ablage hoch, um die Tür einzusetzen, vergessen Sie dabei nicht den Abstandshalter einzusetzen.

EN Hold the tray up to insert the door, remembering to fit the spacer.

FR Maintenir le plateau levé pour insérer la porte sans oublier de mettre l'entretoise.

ES Sujeta la bandeja hacia arriba para introducir la puerta, sin olvidar colocar la arandela.

IT Tenere il vassoio verso l'alto per inserire lo sportello, ricordando di inserire il distanziatore.

NL Houd de lade omhoog om de deur te plaatsen en vergeet niet de afstandhouder te plaatsen.

PT Segure o tabuleiro para cima para inserir a porta, não esquecendo de colocar o espaçador.

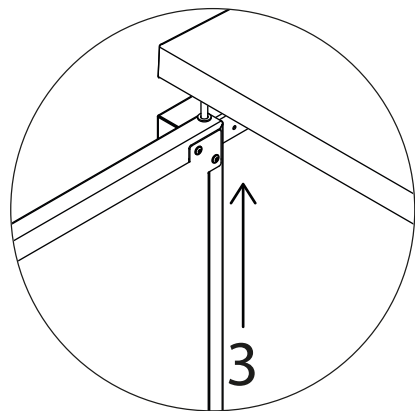
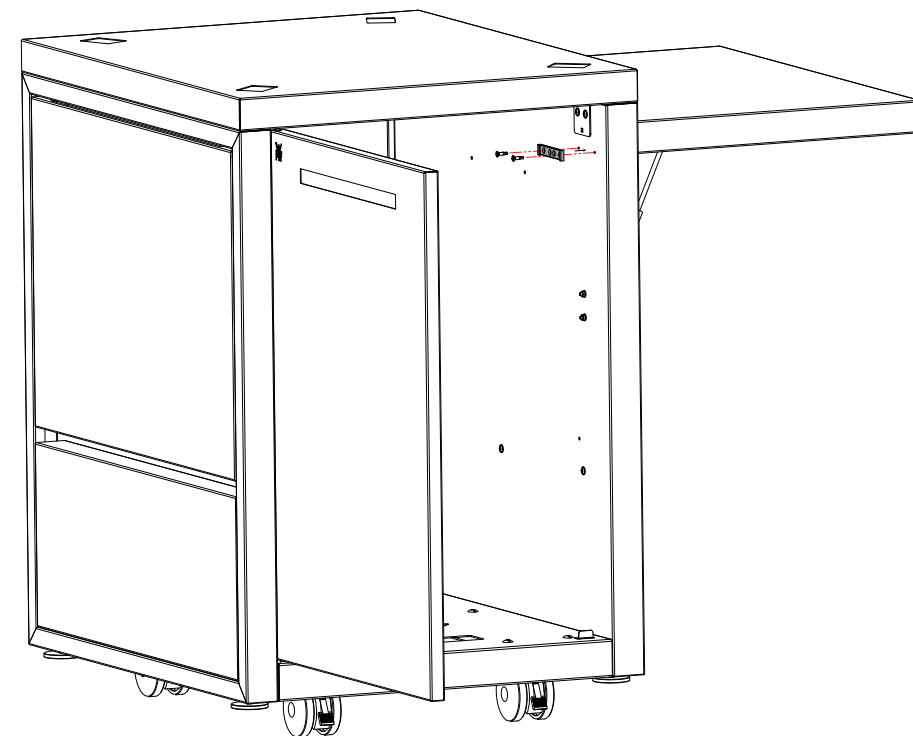
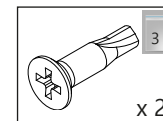
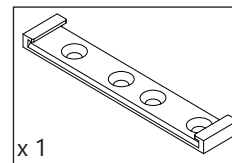
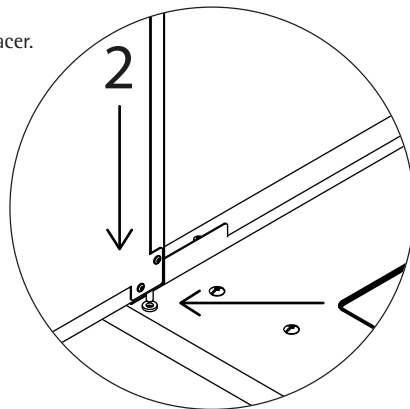

DE Setzen Sie die Tür in die obere Ablage ein.

EN Insert the door into the top tray.

FR Insérer la porte dans le plateau supérieur.

ES Inserte la puerta en la bandeja superior.

IT Inserire lo sportello nel vassoio superiore.

NL Plaats de deur in de bovenste lade.

PT Introduzir a porta no tabuleiro superior.

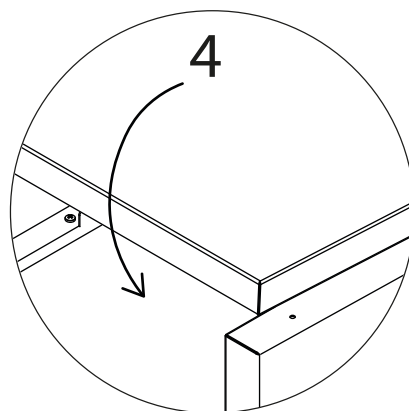

DE Senken Sie die obere Ablage vorsichtig ab.

EN Gently lower the top tray.

FR Abaisser délicatement le plateau supérieur.

ES Baje suavemente la bandeja superior.

IT Abbassare delicatamente il vassoio superiore.

NL Laat de bovenste lade voorzichtig zakken.

PT aixe cuidadosamente o tabuleiro superior.

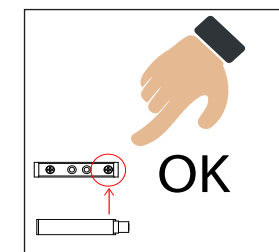
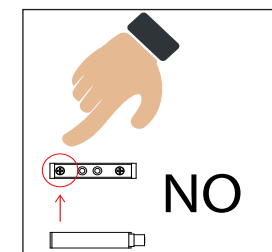
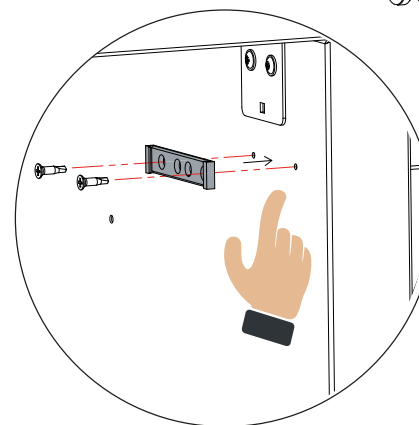

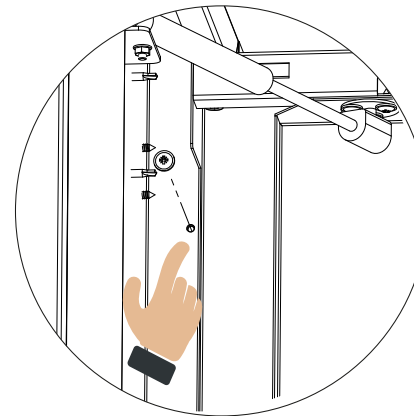
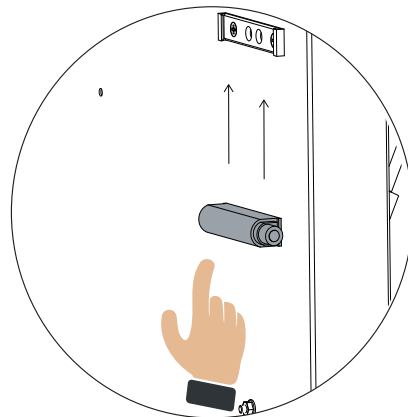
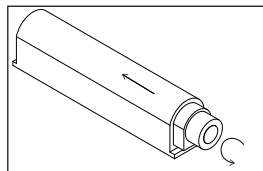
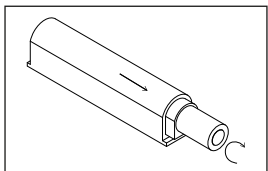
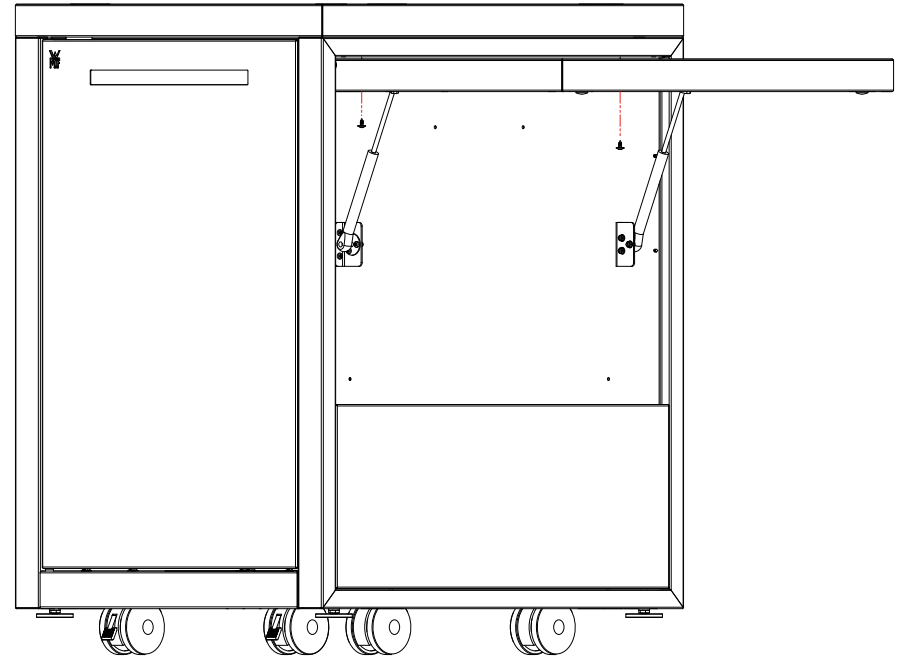
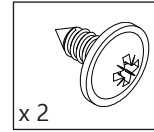
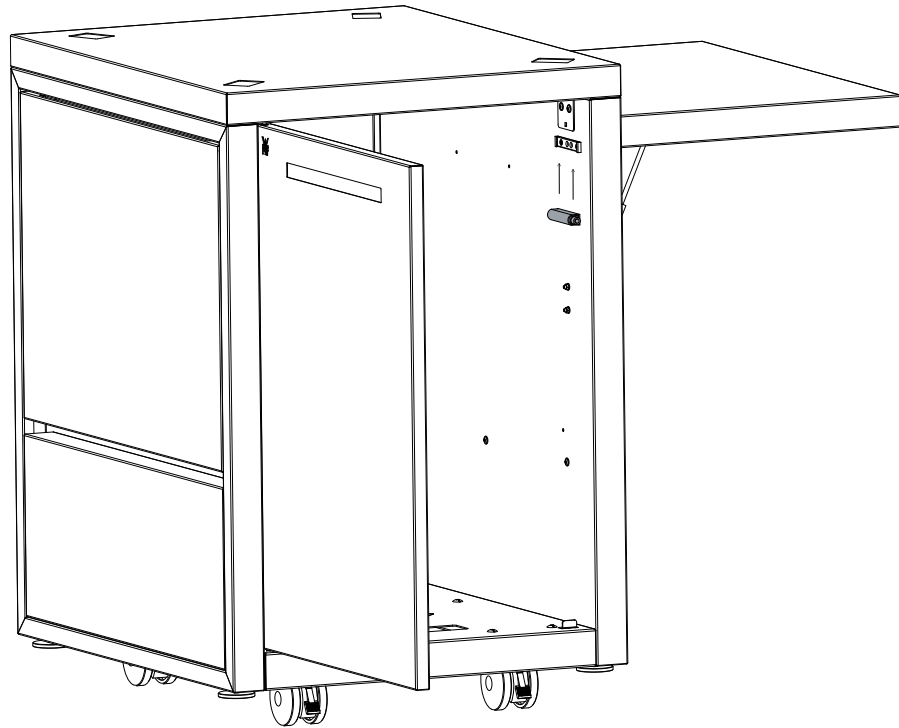
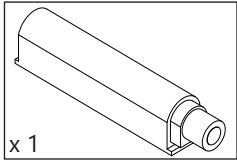

- DE Ansicht von unten: Obere Ablage auf der rechten Seite fixieren.
- EN Bottom view: Fix the upper shelf on the right side.
- FR Vue de dessous : Fixez l'étagère supérieure du côté droit.
- ES Vista inferior: Fije la repisa superior en el lado derecho.
- IT Vista dal basso: Fissare il ripiano superiore sul lato destro.
- NL Onderzijde aanzicht: Bevestig het bovenste schap aan de rechterkant.
- PT Vista inferior: Fixe a prateleira superior no lado direito.

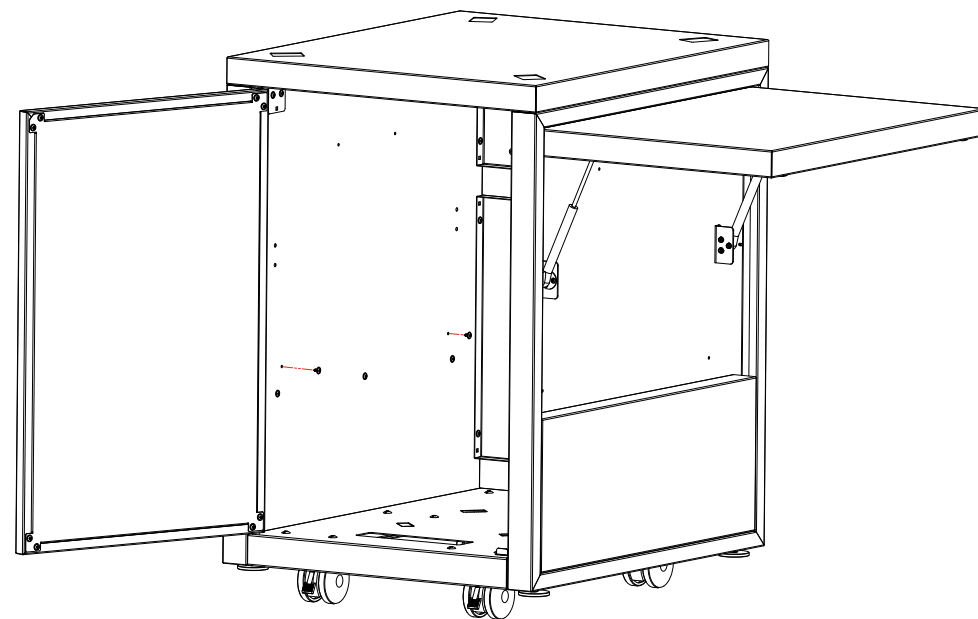
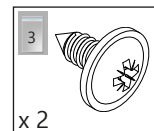
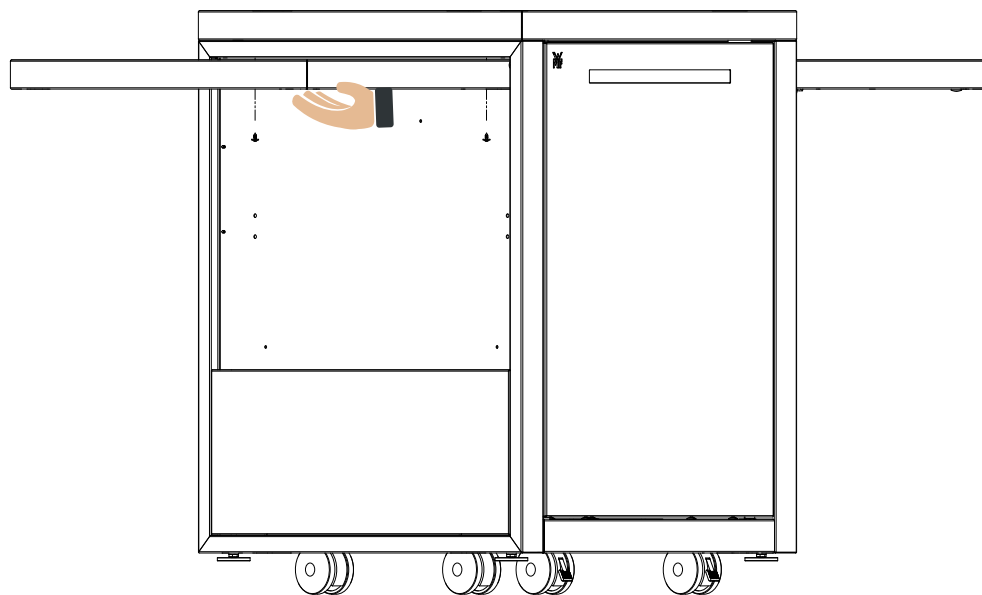
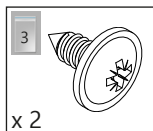

DE: Seitenteil anheben und obere Ablage links fixieren.

EN: Lift the side panel and fix the upper shelf on the left side.

FR: Soulevez le panneau latéral et fixez l'étagère supérieure du côté gauche.

ES: Levante el panel lateral y fije la repisa superior en el lado izquierdo.

IT: Sollevare il pannello laterale e fissare il ripiano superiore sul lato sinistro.

NL: Til het zijpaneel op en bevestig het bovenste schap aan de linkerkant.

PT: Levante o painel lateral e fixe a prateleira superior no lado esquerdo.



DE: Linkes Seitenteil von innen festschrauben.

EN: Tighten the left side panel from the inside.

FR: Vissez le panneau latéral gauche depuis l'intérieur.

ES: Atornille el panel lateral izquierdo desde el interior.

IT: Avvitare il pannello laterale sinistro dall'interno.

NL: Schroef het linker zijpaneel van binnenuit vast.

PT: Aperte o painel lateral esquerdo pelo lado interno.

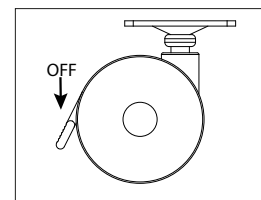
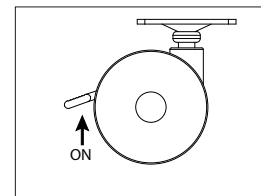
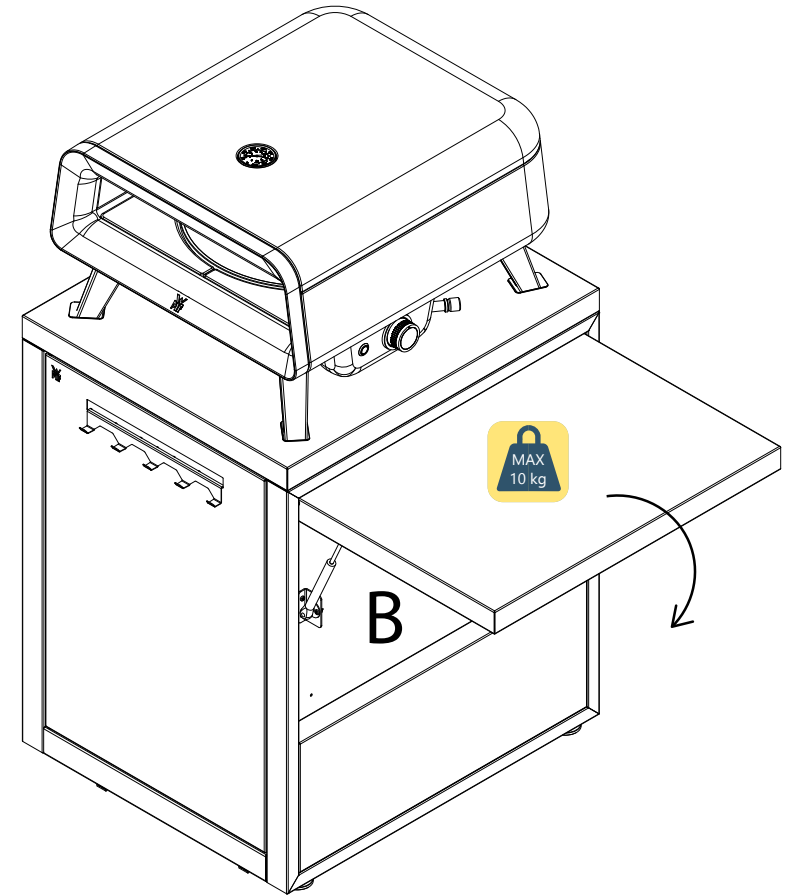
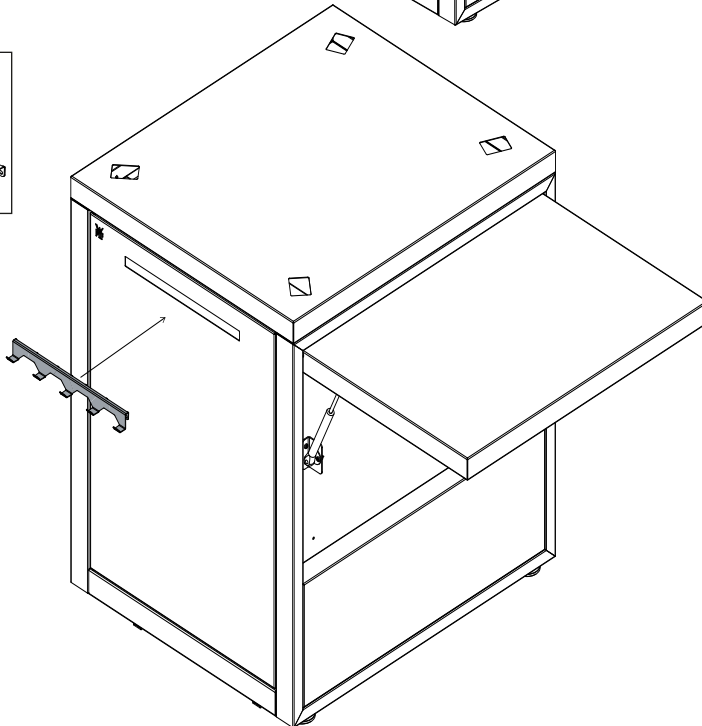
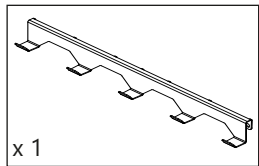
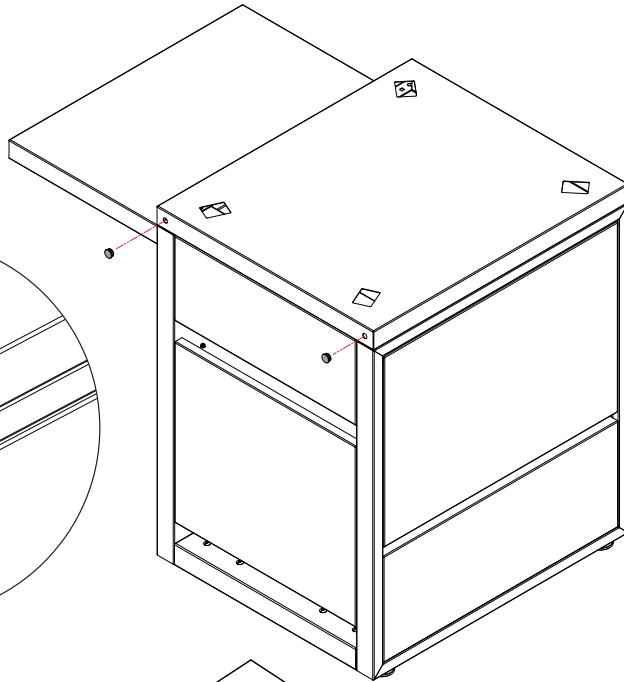
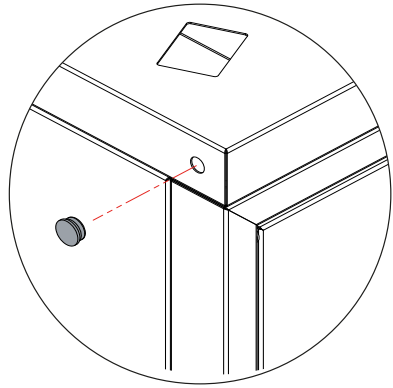
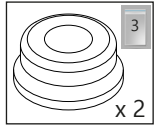

- DE Arretieren Sie den Pizzawagen durch Feststellen der Bremse an den vorderen Rädern.
- EN Lock the pizza cart by engaging the brake on the front wheels.
- FR Verrouillez le chariot à pizza en activant le frein sur les roues avant.
- ES Bloquee el carro de pizza activando el freno en las ruedas delanteras.
- IT Bloccare il carrello della pizza azionando il freno sulle ruote anteriori.
- NL Vergrendel de pizzakar door de rem op de voorwielen in te schakelen.
- PT Trave o carrinho de pizza acionando o freio nas rodas dianteiras.



These instructions are also available on our  
website: [wmf.com](http://wmf.com)

WMF Business Unit Consumer GmbH

WMF Platz 1  
73312 Geislingen/Steige  
Germany

+49 (0)7331 256 256  
[contact@wmf.com](mailto:contact@wmf.com)  
**wmf.com**