

MODEL(S): 8000EU v10

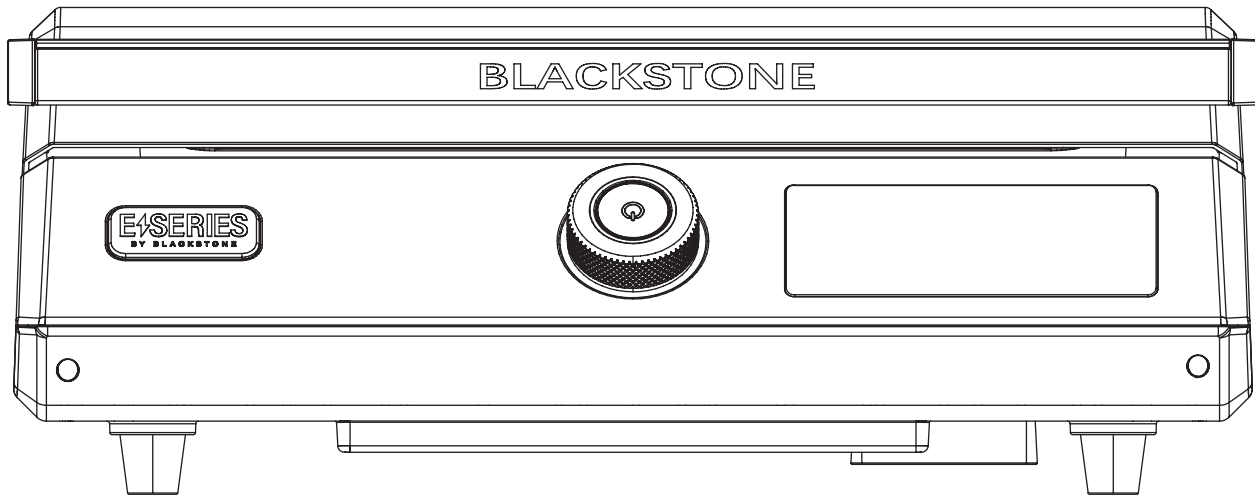

OWNER'S MANUAL

17" ELECTRIC GRIDDLE

TABLE OF CONTENTS

IMPORTANT SAFETY INFORMATION	02
CUSTOMER SUPPORT	03
ASSEMBLY GUIDE	04
OPERATION INSTRUCTIONS	06

IMPORTANT:

This instruction manual contains important information necessary for the proper assembly and safe use of the appliance.

Read and follow all warnings and instructions before assembling and using the appliance.

Follow all warnings and instructions when using the appliance.

Keep this manual for future reference.

Installer/Assembler: Leave these instructions with the consumer.

SAFETY ALERT KEY

⚠ DANGER

Indicates a hazardous situation that, if not avoided, will result in death or serious injury.

⚠ WARNING

Indicates a hazardous situation that, if not avoided, could result in death or serious injury.

⚠ CAUTION

Indicates a hazardous situation that, if not avoided, could result in minor or moderate injury.

NOTICE

Indicates information considered important, but not hazard-related (e.g. messages related to property damage).

IMPORTANT SAFETY INFORMATION

IMPORTANT SAFEGUARDS – READ ALL INSTRUCTIONS

When using electrical appliances, basic safety precautions should always be followed including the following:

- DO NOT touch hot surfaces. Use handles or knobs.
- Close supervision is necessary when any appliance is used by or near children.
- Unplug from outlet when not in use and before cleaning. Allow to cool before putting on or taking off parts.
- The use of accessory attachments not recommended by the appliance manufacturer may cause injuries.
- DO NOT place on or near a hot gas or electric burner, or in a heated oven.
- Extreme caution must be used when moving an appliance containing hot oil or other hot liquids.
- DO NOT use appliance for other than intended use.
- DO NOT clean this product with a water spray or the like.

POWER CORD INSTRUCTIONS

- The appliance must be supplied through a residual current device (RCD) having a rated residual operating current not exceeding 30 mA.
- Always attach plug to appliance first (as applicable) then plug cord into the wall outlet. To disconnect, turn any control to "off", then remove plug from wall outlet.
- To protect against electrical shock DO NOT immerse cord or plugs in water or other liquid.
- DO NOT let cord hang over edge of table or counter, or touch hot surfaces.
- The supply cord should be regularly examined for signs of damage, and if the cord is damaged, the appliance must not be used.
- DO NOT operate any appliance with a damaged cord or plug or after the appliance malfunctions or has been damaged in any manner. Return appliance to the nearest authorized service facility for examination, repair, or adjustment.
- A short power-supply cord is provided to reduce the risk resulting from becoming entangled in or tripping over a longer cord.
- Longer power-supply cords or extension cords are available and may be used if care is exercised in their use.
- If a longer power-supply cord or extension cord is used:
 01. The marked electrical rating of the cord set or extension cord should be at least as great as the electrical rating of the appliance.
 02. The cord should be arranged so that it will not drape over the countertop or tabletop where it can be pulled on by children or tripped over unintentionally.
 03. The cord set or extension cord should be a grounding-type 3-wire cord.
- Outdoor extension cords should be used with outdoor use appliances and are surface marked with the suffix letter "W" and with a tag stating "Suitable for use with outdoor appliances."
- The connection to an extension cord should be kept dry and off the ground.

FOR OUTDOOR USE ONLY

- For household use only.
 - Store appliance indoors when not in use, out of the reach of children.
 - This appliance is not intended to be operated by means of an external timer or separate remote-control system.
 - This appliance is not intended for use by persons (including children) with reduced physical, sensory or mental capabilities, or lack of experience and knowledge, unless they have been given supervision or instruction concerning use of the appliance by a person responsible for their safety.
 - Children should be supervised to ensure that they DO NOT play with the appliance.
 - Any other servicing should be performed by an authorized service representative.
- **▲ WARNING:** Charcoal or similar combustible fuels must not be used with this appliance.
- DO NOT expose to rain.

SAVE THESE INSTRUCTIONS

CUSTOMER SUPPORT

CONTACT US

For all questions, inquiries, or customer support, please contact us at:

BLACKSTONE PRODUCTS EUROPE

☎ 318002255872

✉ support@blackstoneproducts.eu

TWO YEAR WARRANTY

North Atlantic Imports, LLC warrants this product against defects in materials and workmanship for a period of two (2) years from the original date of purchase under normal use. To the extent any such defects occur, North Atlantic Imports, LLC, in its discretion, will provide the appropriate replacement part(s) at no charge.

In no event shall North Atlantic Imports, LLC be liable for consequential, indirect or incidental damages resulting from the installation, use or failure of the product.

This warranty DOES NOT cover:

- Inspection costs or labor for replacement of any defective part(s);
- Cosmetic defects which DO NOT affect product performance or integrity;
- Normal wear and tear;
- Damage due to vandalism; acts of nature, including but not limited to wind, storms, hail, floods;
- Improper assembly, installation, or use;
- Discoloration or fading of the finish as a result of exposure to chemicals, spills, pool or salt water;
- Corrosion/ rust.

This product has been designed for safety and quality. Any modifications made to the original product could compromise its structural integrity or function and could lead to product failure or personal injury. As such, modifying this product voids all warranties.

This product is for RESIDENTIAL USE ONLY, and is not for commercial, contract or other non-residential purposes. North Atlantic Imports, LLC disclaims all other representations and warranties of any kind, express or implied.

The warranty applies to the original purchaser and is non-transferable. It does not apply to accessories or parts not supplied with the product, to purchases of display models, or to product that is sold on clearance or "as is". You may, however, have other specific legal rights based on the laws of your specific state or country of residence.

To activate your warranty, register your product at

support@blackstoneproducts.eu

North Atlantic Imports, LLC reserves the right to change or modify this warranty at any time.



ASSEMBLY GUIDE

EXPLODED VIEW

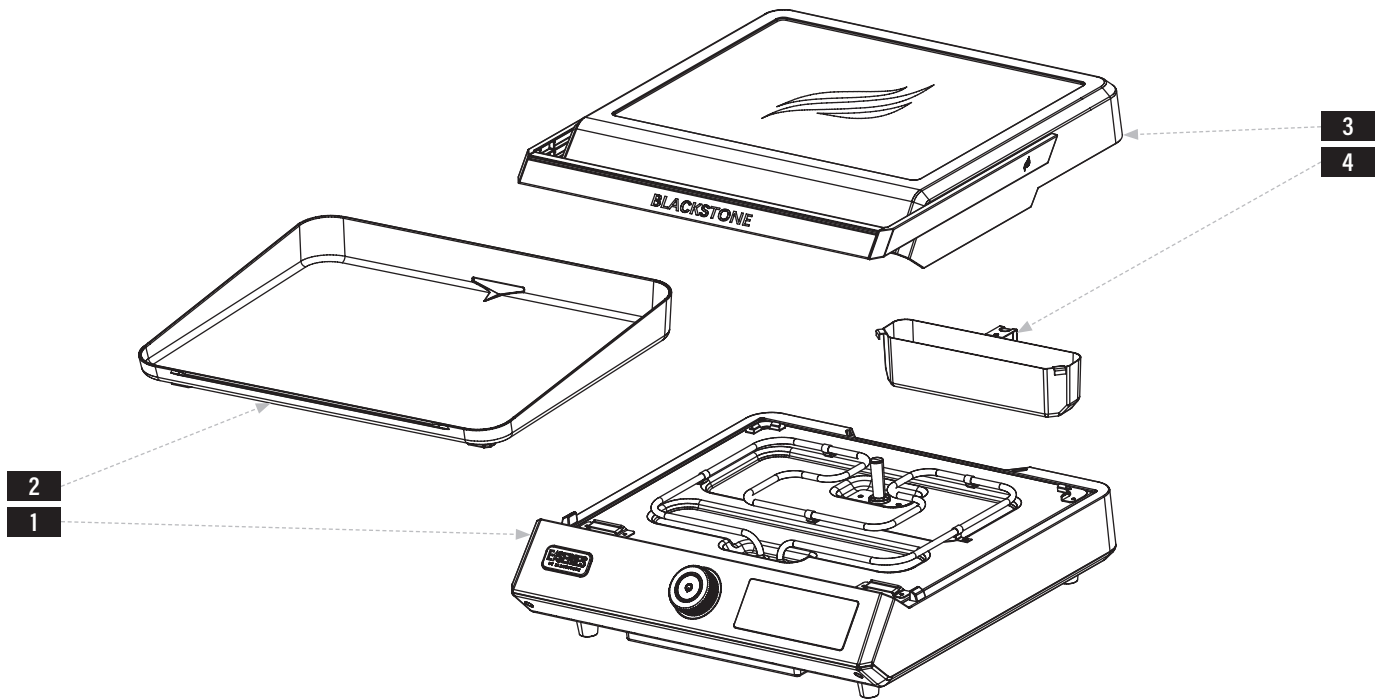
ENGLISH

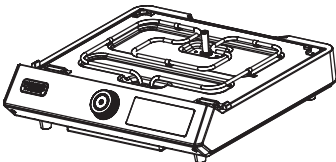
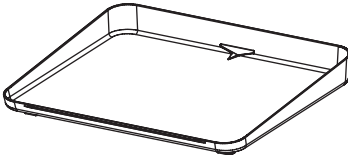

PARTS LIST

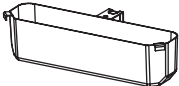
<p>1 Griddle body (1 piece)</p> 	<p>2 Griddle top (1 piece)</p> 	<p>3 Hood assembly (1 piece)</p> 	<p>4 Grease cup (1 piece)</p> 
--	---	---	--

ASSEMBLY INSTRUCTIONS

Find a large, clean area to assemble your appliance.
 Remove all packing material before assembling. (You may have additional or spare hardware after assembly.)

STEP 01 Hang the grease cup in the slots on the back of the griddle body.

CAUTION

Sharp edges. Wear gloves while assembling.

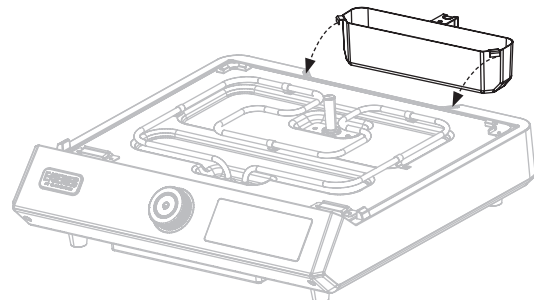



STEP 02 Place the griddle top on the griddle body. Slide the griddle top forward so that the front feet lock into the front brackets, and the back feet rest against the back brackets.

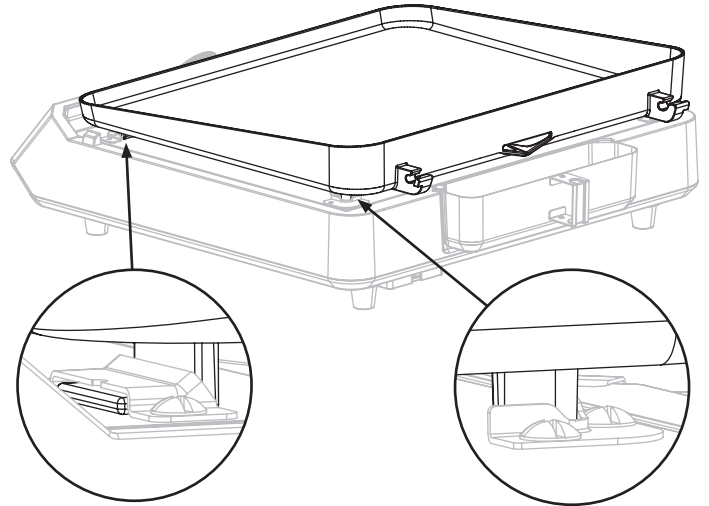

STEP 03 Place the hood on the griddle top. Insert the hood hinges into the griddle top brackets.

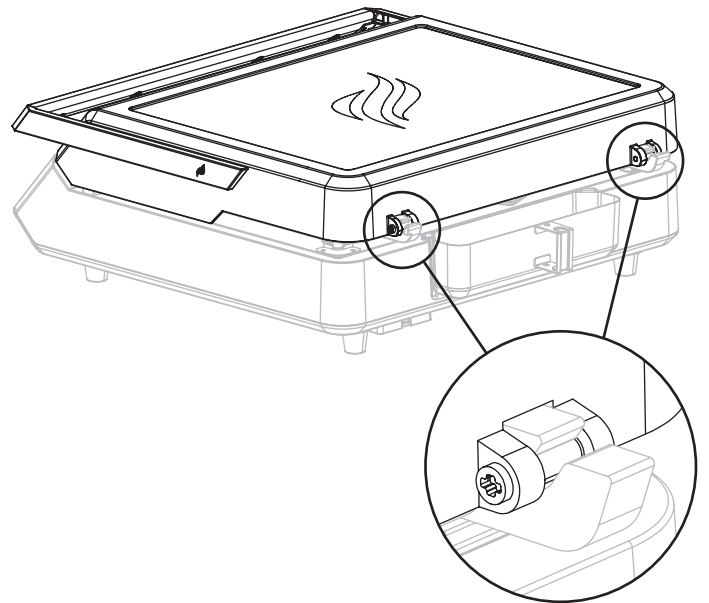

STEP 04 Proceed to the **OPERATION INSTRUCTIONS**.

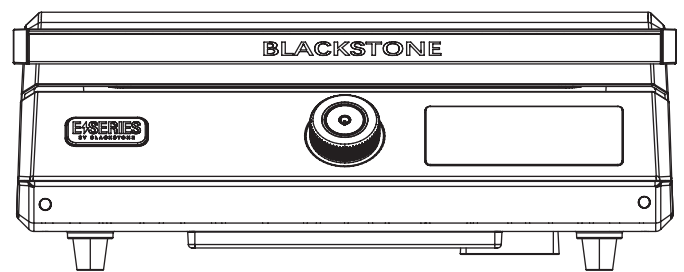

OPERATION INSTRUCTIONS

PROTECTING THE NON-STICK SURFACE

- You DO NOT need to season the griddle top.
- DO NOT cut directly on the griddle surface.
- Only use silicone coated cooking utensils on the cooking surface.
- Cooking spray containing lecithin will degrade the non-stick coating. We recommend using regular cooking oil in a spray bottle.

WASHING YOUR GRIDDLE TOP

WASH GRIDDLE SURFACE BEFORE INITIAL USE.

- DO NOT allow the electric components to come in contact with water. (if applicable)
- DO NOT leave water on the griddle surface for more than two hours.
- DO NOT wash the griddle top in the dishwasher.
- Avoid using anything that may scratch the surface, including metal scouring pads and abrasive cleaners.

DAILY CLEANING:

STEP 01 Be sure that the grease cup is in place.

STEP 02 Wipe off griddle surface with a moist, soapy cloth or paper towel.

STEP 03 Wash off soap and dry.

EMPTY YOUR GREASE CUP

The grease cup must be removed and emptied after each use.

⚠ CAUTION

Grease cup will be hot during and after use. DO NOT remove the grease cup until the griddle has completely cooled.

DEEP CLEANING:

STEP 01 Be sure that the grease cup is in place.

STEP 02 Turn heat to low.

STEP 03 While wearing rubber gloves, use one (1) tablespoon of mild soap per one (1) cup of hot water, and wipe down the griddle surface with a cloth or non-metal cleaning pad.

STEP 04 Turn off griddle, and once cool, wipe off surface with a moist, soapy cloth or paper towel.

STEP 05 Wash off soap and dry.

IGNITION INSTRUCTIONS

TO TURN THE GRIDDLE ON:

STEP 01 ① Press and hold the control knob button to bring up the temperature measurement preferences. Turn the knob to select Fahrenheit or Celsius. Press the control knob to select.

Turn the control knob until the ② **SET TEMP** displays the desired temperature.

Press the control knob to set the temperature.

STEP 02 When the ③ **ZONE TEMP** dash indicators reach the orange area, the griddle has reached the set temperature.

For best results, allow griddle to heat up until all bars are illuminated.

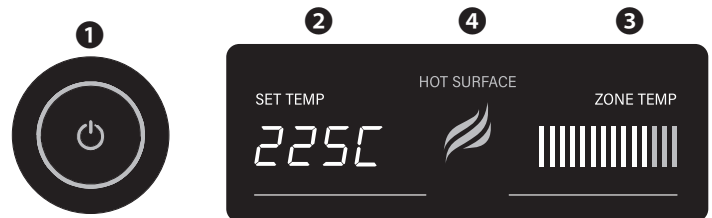

TO TURN THE GRIDDLE OFF:

STEP 01 ① Press and hold the control knob button until the temperature image disappears.

STEP 02 Unplug the appliance.

STEP 03 DO NOT store the appliance until the ④ **HOT SURFACE** indicator has turned off.

⚠ CAUTION

If your appliance has a hood/ lid, leaving it closed with the burners at a low setting for more than 10 minutes may cause over-heating and burns. The cover/ lid/ hood MUST be open when the appliance is in use.

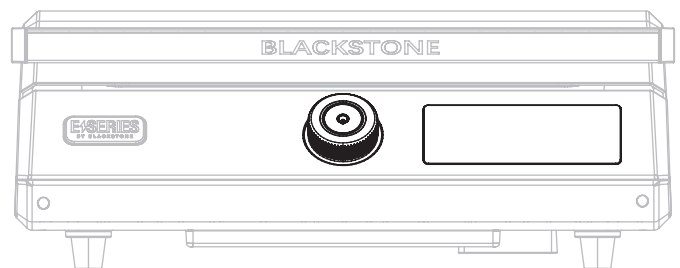



This page intentionally left blank



This product may be covered by one or more issued U.S. and/or international patents and may include patent applications pending. For more information, please visit: BlackstoneProducts.com/patents

MODELL(E): 8000EU ^{v10}

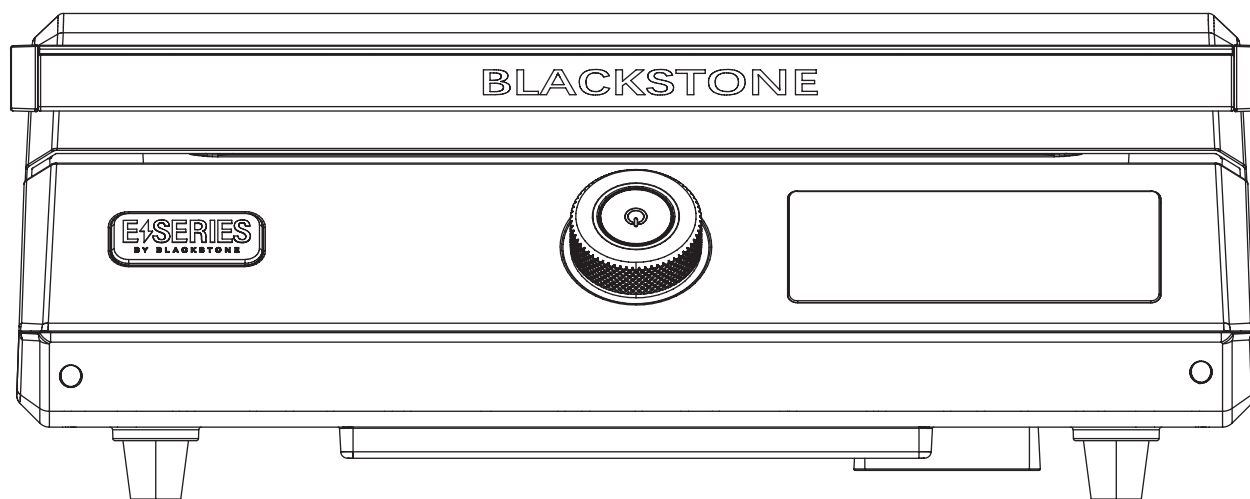

BEDIENUNGSANLEITUNG

17" ELEKTRISCHE GRIDDLEPLATTE

INHALTSVERZEICHNIS

WICHTIGER SICHERHEITSHINWEIS	02
KUNDENDIENST.....	03
MONTAGEANLEITUNG.....	04
BEDIENUNGSANLEITUNG FORT.....	06

WICHTIG:

Diese Bedienungsanleitung enthält wichtige Informationen, die für die ordnungsgemäße Montage und den sicheren Gebrauch des Geräts erforderlich sind.

Lesen und befolgen Sie alle Warnungen und Anweisungen, bevor Sie das Gerät zusammenbauen und verwenden.

Befolgen Sie alle Warnungen und Anweisungen, wenn Sie das Gerät verwenden.

Bewahren Sie dieses Handbuch zum späteren Nachschlagen auf.

Installateur/Monteur: Lassen Sie diese Anleitung beim Verbraucher.

SICHERHEITSWARNSCHLÜSSEL

⚠️ GEFAHR

Weist auf eine gefährliche Situation hin, die zum Tod oder zu schweren Verletzungen führt, wenn sie nicht vermieden wird.

⚠️ WARNUNG

Weist auf eine gefährliche Situation hin, die zum Tod oder zu schweren Verletzungen führen kann, wenn sie nicht vermieden wird.

⚠️ VORSICHT

Weist auf eine gefährliche Situation hin, die, wenn sie nicht vermieden wird, zu leichten oder mittelschweren Verletzungen führen kann.

HINWEIS

Weist auf Informationen hin, die als wichtig, aber nicht als gefährlich erachtet werden. (z. B. Meldungen zu Sachschäden).

WICHTIGER SICHERHEITSHINWEIS

WICHTIGE SICHERHEITSMASSNAHMEN – LESEN SIE ALLE ANWEISUNGEN

Bei der Verwendung von Elektrogeräten sollten immer grundlegende Sicherheitsvorkehrungen getroffen werden, darunter die folgenden:

- Berühren Sie keine heißen Oberflächen. Verwenden Sie Griffe oder Knöpfe.
- Wenn ein Gerät von Kindern oder in deren Nähe verwendet wird, ist eine genaue Überwachung erforderlich.
- Ziehen Sie den Stecker aus der Steckdose, wenn es nicht verwendet wird und bevor Sie es reinigen. Lassen Sie es abkühlen, bevor Sie Teile anbringen oder abnehmen.
- Die Verwendung von Zubehörteilen, die vom Gerätehersteller nicht empfohlen werden, kann zu Verletzungen führen.
- Stellen Sie das Gerät nicht auf oder in die Nähe eines heißen Gas- oder Elektrobrenners oder in einen beheizten Ofen.
- Beim Bewegen eines Geräts, das heißes Öl oder andere heiße Flüssigkeiten enthält, ist äußerste Vorsicht geboten.
- Verwenden Sie das Gerät nicht für andere als die vorgesehene Verwendung.
- Reinigen Sie dieses Produkt nicht mit einem Wasserstrahl oder Ähnlichem.

ANWEISUNGEN ZUM NETZKABEL

- Das Gerät muss über einen Fehlerstromschutzschalter (RCD) mit einem Nenn-Restbetriebsstrom von höchstens 30 mA versorgt werden.
- Stecken Sie den Stecker immer zuerst in das Gerät (falls zutreffend) und dann in die Steckdose. Zum Trennen schalten Sie einen beliebigen Regler auf „Aus“ und ziehen Sie dann den Stecker aus der Steckdose.
- Tauchen Sie Kabel oder Stecker zum Schutz vor Stromschlägen nicht in Wasser oder andere Flüssigkeiten.
- Lassen Sie Kabel nicht über Tisch- oder Thekenkanten hängen und berühren Sie keine heißen Oberflächen.
- Das Netzkabel sollte regelmäßig auf Anzeichen von Beschädigungen überprüft werden. Wenn das Kabel beschädigt ist, darf das Gerät nicht verwendet werden.
- Betreiben Sie kein Gerät mit einem beschädigten Kabel oder Stecker oder nachdem das Gerät Fehlfunktionen aufweist oder auf irgendeine Weise beschädigt wurde. Bringen Sie das Gerät zur Überprüfung, Reparatur oder Einstellung zum nächstgelegenen autorisierten Servicezentrum.
- Ein kurzes Netzkabel wird mitgeliefert, um das Risiko zu verringern, das entsteht, wenn man sich in einem längeren Kabel verheddert oder darüber stolpert.
- Längere Netzkabel oder Verlängerungskabel sind erhältlich und können verwendet werden, wenn bei ihrer Verwendung vorsichtig vorgegangen wird.
- Wenn ein längeres Netzkabel oder Verlängerungskabel verwendet wird:
 01. Die angegebene elektrische Leistung des Kabelsatzes oder Verlängerungskabels sollte mindestens so hoch sein wie die elektrische Leistung des Geräts.
 02. Das Kabel sollte so verlegt werden, dass es nicht über die Arbeits- oder Tischplatte hängt, wo Kinder daran ziehen oder unbeabsichtigt darüber stolpern können.
 03. Das Kabelsatz oder Verlängerungskabel sollte ein geerdetes 3-adriges Kabel sein.
- Verlängerungskabel für den Außenbereich sollten mit Geräten für den Außenbereich verwendet werden und sind oberflächlich mit dem Zusatzbuchstaben „W“ und einem Etikett mit der Aufschrift „Für den Einsatz mit Geräten für den Außenbereich geeignet“ gekennzeichnet.
- Die Verbindung zu einem Verlängerungskabel sollte trocken und vom Boden ferngehalten werden.

NUR FÜR DEN EINSATZ IM FREIEN

- Nur für den Hausgebrauch.
- Bewahren Sie das Gerät bei Nichtgebrauch im Innenbereich und außerhalb der Reichweite von Kindern auf.
- Dieses Gerät ist nicht für den Betrieb mit einem externen Timer oder einem separaten Fernbedienungssystem vorgesehen.
- Dieses Gerät ist nicht für die Verwendung durch Personen (einschließlich Kinder) mit eingeschränkten körperlichen, sensorischen oder geistigen Fähigkeiten oder mangelnder Erfahrung und Kenntnissen vorgesehen, es sei denn, sie werden von einer für ihre Sicherheit verantwortlichen Person beaufsichtigt oder in die Verwendung des Geräts eingewiesen.
- Kinder sollten beaufsichtigt werden, um sicherzustellen, dass sie nicht mit dem Gerät spielen.
- Alle anderen Wartungsarbeiten sollten von einem autorisierten Servicemitarbeiter durchgeführt werden.
- **⚠️ WARNUNG:** Holzkohle oder ähnliche brennbare Brennstoffe dürfen mit diesem Gerät nicht verwendet werden.
- Nicht dem Regen aussetzen.

ANLEITUNG AUFBEWAHREN



KUNDENDIENST

KONTAKTIERE UNS

Für alle Fragen, Anfragen oder Kundensupport kontaktieren Sie uns bitte unter:

BLACKSTONE EUROPA

☎ 318002255872

✉ support@blackstoneproducts.eu

ZWEI JAHRE GARANTIE

North Atlantic Imports, LLC gewährleistet, dass dieses Produkt bei normalem Gebrauch für einen Zeitraum von zwei (2) Jahren ab dem ursprünglichen Kaufdatum frei von Material- und Verarbeitungsfehlern ist. Sofern solche Mängel auftreten, stellt North Atlantic Imports, LLC nach eigenem Ermessen kostenlos die entsprechenden Ersatzteile zur Verfügung.

In keinem Fall haftet North Atlantic Imports, LLC für Folgeschäden, indirekte oder zufällige Schäden, die sich aus der Installation, Verwendung oder dem Ausfall des Produkts ergeben.

Diese Garantie deckt Folgendes NICHT ab:

- Inspektionskosten oder Arbeitsaufwand für den Austausch defekter Teile;
- Kosmetische Mängel, die die Leistung oder Integrität des Produkts nicht beeinträchtigen;
- Normale Abnutzung;
- Schäden durch Vandalismus; Naturereignisse, einschließlich, aber nicht beschränkt auf Wind, Stürme, Hagel, Überschwemmungen;
- Unsachgemäße Montage, Installation oder Verwendung;
- Verfärbung oder Ausbleichen der Oberfläche durch Einwirkung von Chemikalien, verschütteten Flüssigkeiten, Pool- oder Salzwasser;
- Korrosion/Rost.

Dieses Produkt wurde für Sicherheit und Qualität entwickelt. Alle am Originalprodukt vorgenommenen Änderungen könnten dessen strukturelle Integrität oder Funktion beeinträchtigen und zu Produktausfällen oder Personenschäden führen. Daher führt eine Änderung dieses Produkts zum Erlöschen aller Garantien.

Dieses Produkt ist NUR FÜR DEN WOHNGEBRAUCH bestimmt und nicht für kommerzielle, Vertrags- oder andere nicht-Wohnzwecke bestimmt. North Atlantic Imports, LLC lehnt alle anderen ausdrücklichen oder stillschweigenden Zusicherungen und Gewährleistungen jeglicher Art ab.

Die Garantie gilt für den Erstkäufer und ist nicht übertragbar. Sie gilt nicht für Zubehör oder Teile, die nicht mit dem Produkt geliefert werden, für den Kauf von Ausstellungsmodellen oder für Produkte, die im Ausverkauf oder „wie besehen“ verkauft werden. Möglicherweise haben Sie jedoch andere spezifische gesetzliche Rechte, die auf den Gesetzen Ihres jeweiligen Staates oder Wohnsitzlandes basieren.

Um Ihre Garantie zu aktivieren, registrieren Sie Ihr Produkt unter support@blackstoneproducts.eu

North Atlantic Imports, LLC behält sich das Recht vor, diese Garantie jederzeit zu ändern oder zu modifizieren.



MONTAGEANLEITUNG

EXPLOSIONSANSICHT

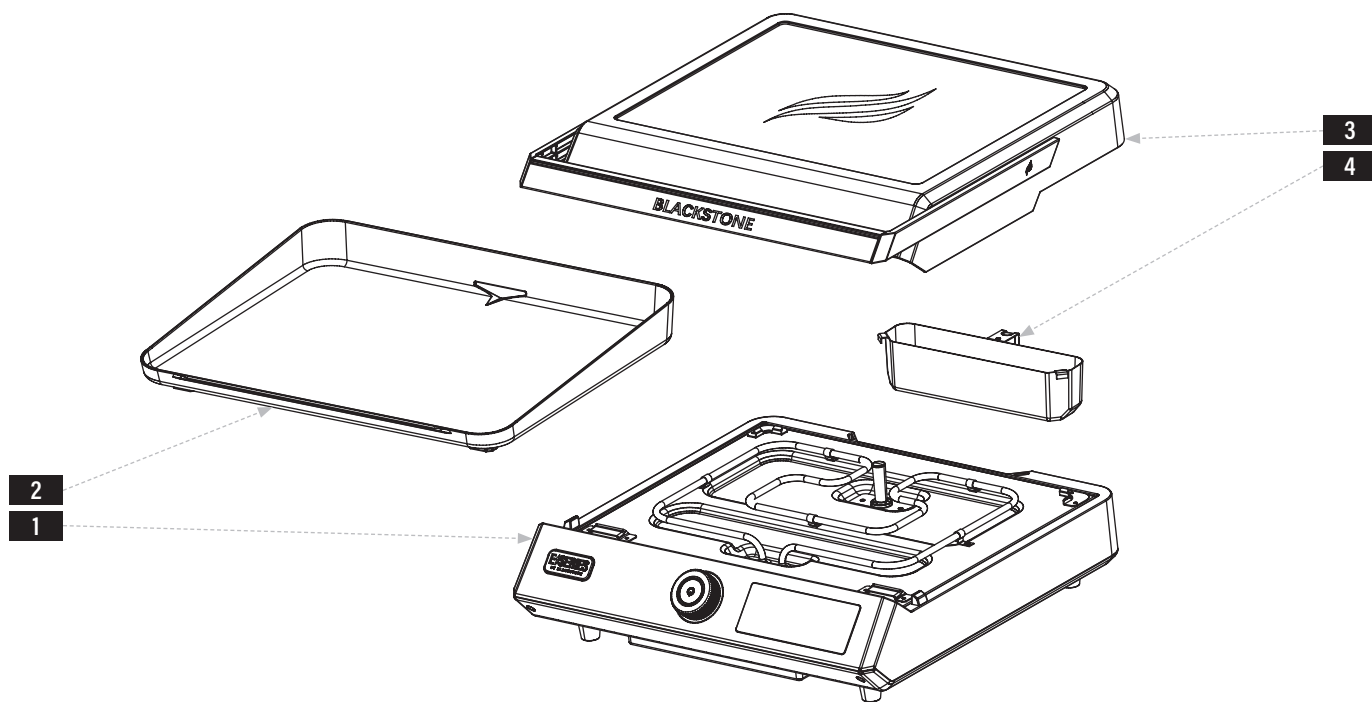
DEUTSCH

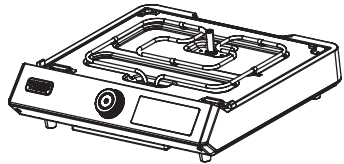
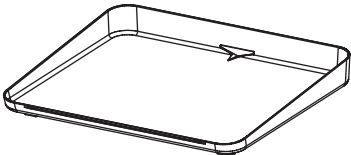

LISTE DER EINZELTEILE

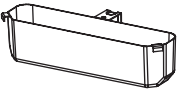
<p>1 Grillkörper (1 Stück)</p> 	<p>2 Grillplatte (1 Stück)</p> 	<p>3 Haubenmontage (1 Stück)</p> 	<p>4 Fettbecher (1 Stück)</p> 
---	---	---	--

MONTAGEANLEITUNGEN

Finden Sie einen großen, sauberen Bereich, um Ihr Gerät zusammenzubauen. Entfernen Sie vor dem Zusammenbau sämtliches Verpackungsmaterial. (Möglicherweise verfügen Sie nach der Montage über zusätzliche oder übrig gebliebene Hardware.)

⚠ VORSICHT

Scharfe Kanten. Beim Zusammenbau Handschuhe tragen.

SCHRITT 01 Hängen Sie die Fettschale in die Schlitz auf der Rückseite des Grillkörpers.

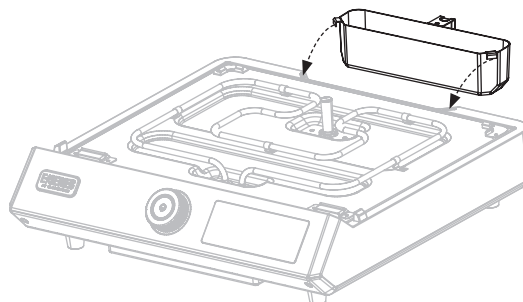



SCHRITT 02 Setzen Sie die Griddleplatte auf den Griddlekörper. Schieben Sie die Grillplatte nach vorne, sodass die vorderen FüÙe in den vorderen Halterungen einrasten und die hinteren FüÙe an den hinteren Halterungen anliegen.

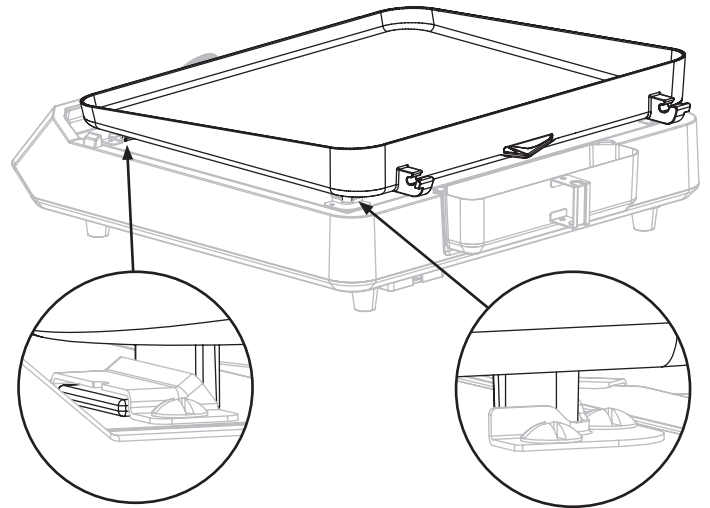

DEUTSCH

SCHRITT 03 Setzen Sie die Haube auf die Griddleplatte. Setzen Sie die Haubenscharniere in die oberen Halterungen der Grillplatte ein.

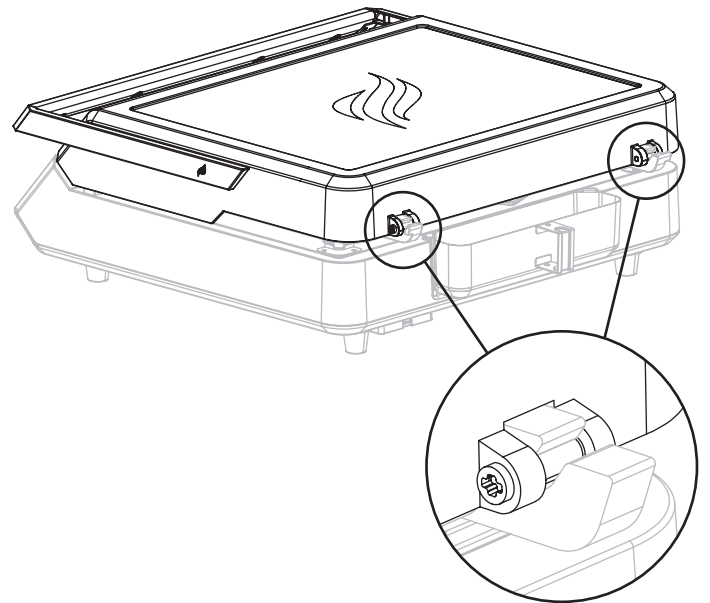

SCHRITT 04 Fahren Sie mit der **BEDIENUNGSANLEITUNG FORT.**

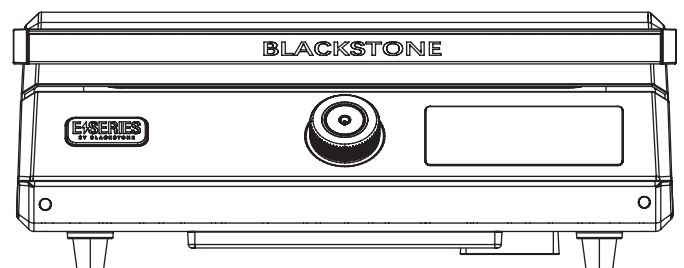

BEDIENUNGSANLEITUNG FORT

SCHUTZ DER ANTIHAFT-OBERFLÄCHE

- Sie müssen die Grillplatte nicht einbrennen.
- Schneiden Sie nicht direkt auf der Grillfläche.
- Benutzen Sie auf der Kochfläche nur silikonbeschichtete Kochutensilien. Lecithinhaltiges Kochspray zerstört die Antihafbeschichtung. Wir empfehlen die Verwendung von normalem Speiseöl in einer Sprühflasche.

WASCHEN SIE IHRE GRILLPLATTE

WASCHEN SIE DIE GRILLFLÄCHE VOR DEM ERSTEN GEBRAUCH.

- Lassen Sie die elektrischen Komponenten nicht mit Wasser in Berührung kommen. (wenn anwendbar)
- Lassen Sie kein Wasser länger als zwei Stunden auf der Grillfläche.
- Waschen Sie die Grillplatte nicht in der Spülmaschine.
- Vermeiden Sie alles, was die Oberfläche zerkratzen könnte, einschließlich Scheuerschwämme aus Metall und Scheuermittel.

TÄGLICHE REINIGUNG:

SCHRITT 01 Stellen Sie sicher, dass die Schmierbüchse vorhanden ist.

SCHRITT 02 Wischen Sie die Grillfläche mit einem feuchten, seifigen Tuch oder Papiertuch ab.

SCHRITT 03 Seife abwaschen und trocknen.

LEEREN SIE IHREN FETTBEHÄLTER

Der Fettbehälter muss nach jedem Gebrauch entfernt und geleert werden.

⚠ VORSICHT

Der Fettbehälter ist während und nach dem Gebrauch heiß. Entfernen Sie den Fettbehälter erst, wenn die Grillplatte vollständig abgekühlt ist.

GRÜNDLICHE REINIGUNG:

SCHRITT 01 Stellen Sie sicher, dass die Schmierbüchse vorhanden ist.

SCHRITT 02 Hitze auf niedrig stellen.

SCHRITT 03 Tragen Sie Gummihandschuhe, verwenden Sie einen (1) Esslöffel milde Seife pro (1) Tasse heißes Wasser und wischen Sie die Grilloberfläche mit einem Tuch oder einem nichtmetallischen Reinigungspad ab.

SCHRITT 04 Schalten Sie die Grillplatte aus und wischen Sie die Oberfläche nach dem Abkühlen mit einem feuchten, seifigen Tuch oder Papiertuch ab.

SCHRITT 05 Seife abwaschen und trocknen.

ZÜNDANLEITUNG

SO SCHALTEN SIE DIE GRILLPLATTE EIN:

SCHRITT 01 ① Drücken und halten Sie die Steuerknopf-Taste, um die Einstellungen für die Temperaturmessung aufzurufen. Drehen Sie den Knopf, um Fahrenheit oder Celsius auszuwählen. Drücken Sie zur Auswahl auf den Bedienknopf.

Drehen Sie den Bedienknopf, bis ② **SET TEMP** die gewünschte Temperatur anzeigt.

Drücken Sie den Bedienknopf, um die Temperatur einzustellen.

SCHRITT 02 Wenn die ③ **ZONE TEMP** den orangefarbenen Bereich erreichen, hat die Grillplatte die eingestellte Temperatur erreicht.

Um optimale Ergebnisse zu erzielen, lassen Sie die Grillplatte aufheizen, bis alle Balken leuchten.

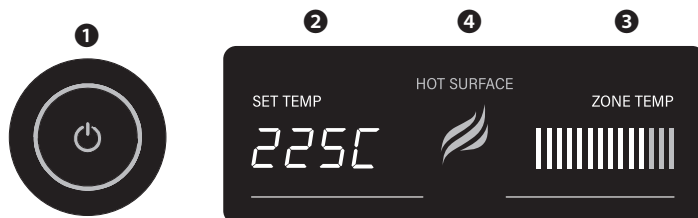

SO SCHALTEN SIE DIE GRILLPLATTE AUS:

SCHRITT 01 ① Halten Sie die Bedienknobeltaste gedrückt, bis das Temperaturbild verschwindet.

SCHRITT 02 Trennen Sie das Gerät.

SCHRITT 03 Bewahren Sie das Gerät nicht auf, bis die Anzeige ④ **HOT SURFACE** erloschen ist.

⚠ VORSICHT

Wenn Ihr Gerät eine Haube/einen Deckel hat, kann es zu Überhitzung und Verbrennungen kommen, wenn die Brenner länger als 10 Minuten geschlossen bleiben und auf niedriger Stufe laufen. Die Haube/der Deckel MUSS geöffnet sein, wenn das Gerät in Betrieb ist.

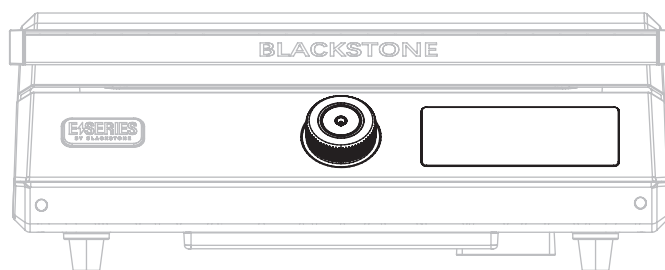



Diese Seite wurde absichtlich freigelassen



Dieses Produkt ist möglicherweise durch ein oder mehrere ausgestellte US-amerikanische und/oder internationale Patente geschützt und kann anhängige Patentanmeldungen enthalten.

Weitere Informationen finden Sie unter: BlackstoneProducts.com/patents

MODÈLE(S): 8000EU v10

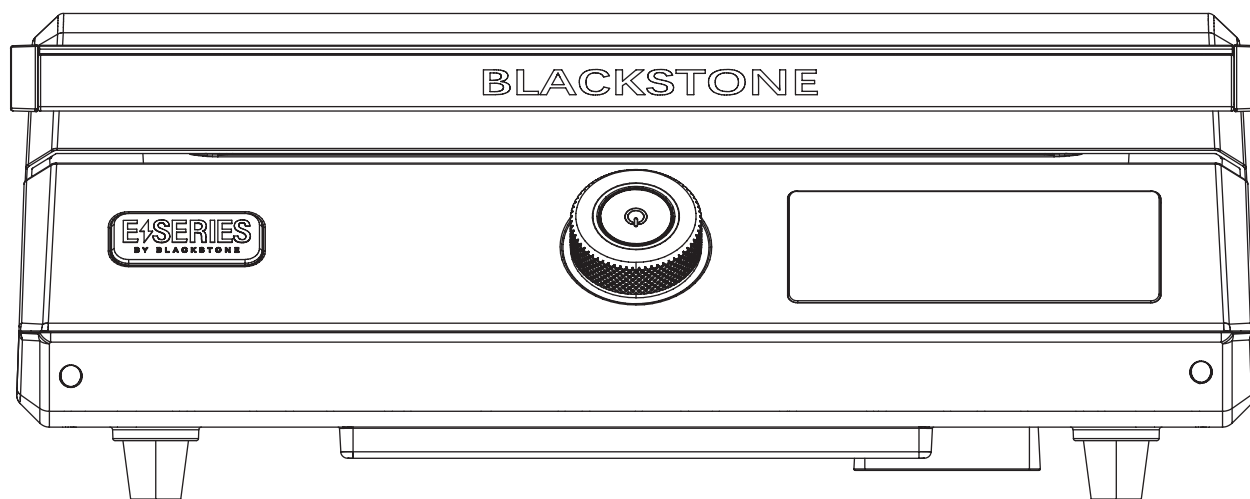

FRANÇAIS

MANUEL DU PROPRIÉTAIRE

PLAQUE CHAUFFANTE ÉLECTRIQUE DE 17 PO

TABLE DES MATIÈRES

INFORMATIONS DE SÉCURITÉ IMPORTANTES	02
SERVICE CLIENT	03
GUIDE D'ASSEMBLAGE	04
INSTRUCTIONS D'UTILISATION	06

IMPORTANT:

Ce manuel d'instructions contient des informations importantes nécessaires au montage correct et à l'utilisation en toute sécurité de l'appareil.

Lisez et suivez tous les avertissements et instructions avant d'assembler et d'utiliser l'appareil.

Suivez tous les avertissements et instructions lors de l'utilisation de l'appareil.

Conservez ce manuel pour référence ultérieure.

Installateur/Assembleur : Laisser ces instructions au consommateur.

CLÉ D'ALERTE DE SÉCURITÉ

⚠ DANGER

Indique une situation dangereuse qui, si elle n'est pas évitée, entraînera la mort ou des blessures graves.

⚠ ATTENTION

Indique une situation dangereuse qui, si elle n'est pas évitée, pourrait entraîner des blessures mineures ou modérées.

⚠ AVERTISSEMENT

Indique une situation dangereuse qui, si elle n'est pas évitée, peut entraîner la mort ou des blessures graves.

AVIS

Indique des informations considérées comme importantes, mais non liées à un danger (par exemple, des messages liés à des dommages matériels).

INFORMATIONS DE SÉCURITÉ IMPORTANTES

MESURES DE SÉCURITÉ IMPORTANTES – LISEZ TOUTES LES INSTRUCTIONS

Lors de l'utilisation d'appareils électriques, des précautions de sécurité de base doivent toujours être respectées, notamment les suivantes:

- Ne touchez pas les surfaces chaudes. Utilisez les poignées ou les boutons.
- Une surveillance étroite est nécessaire lorsque tout appareil est utilisé par ou à proximité d'enfants.
- Débranchez l'appareil de la prise lorsqu'il n'est pas utilisé et avant de le nettoyer. Laissez-le refroidir avant d'ajouter ou de retirer des pièces.
- L'utilisation d'accessoires non recommandés par le fabricant de l'appareil peut entraîner des blessures.
- Ne le placez pas sur ou à proximité d'un brûleur à gaz ou électrique chaud, ou dans un four chaud.
- Faites preuve d'une extrême prudence lors du déplacement d'un appareil contenant de l'huile chaude ou d'autres liquides chauds.
- N'UTILISEZ PAS l'appareil à d'autres fins que celles prévues.
- Ne nettoyez pas ce produit avec un jet d'eau ou autre.

INSTRUCTIONS RELATIVES AU CORDON D'ALIMENTATION

- L'appareil doit être alimenté par un dispositif à courant résiduel (RCD) dont le courant de fonctionnement résiduel nominal ne dépasse pas 30 mA.
- Branchez toujours la fiche sur l'appareil en premier (le cas échéant), puis branchez le cordon sur la prise murale. Pour le débrancher, mettez n'importe quelle commande sur « arrêt », puis retirez la fiche de la prise murale.
- Pour éviter les chocs électriques, ne plongez pas le cordon ou la fiche dans l'eau ou tout autre liquide.
- Ne laissez pas le cordon pendre du bord d'une table ou d'un comptoir, ni toucher des surfaces chaudes.
- Le cordon d'alimentation doit être examiné régulièrement pour détecter tout signe de dommage. Si le cordon est endommagé, l'appareil ne doit pas être utilisé.
- N'UTILISEZ PAS d'appareil dont le cordon ou la fiche est endommagé, ou après un dysfonctionnement ou un dommage quelconque de l'appareil. Rappelez l'appareil au centre de service agréé le plus proche pour examen, réparation ou réglage.
- Un cordon d'alimentation court est fourni pour réduire le risque de s'emmêler ou de trébucher sur un cordon plus long.
- Des cordons d'alimentation ou des rallonges plus longs sont disponibles et peuvent être utilisés si l'on fait attention lors de leur utilisation.
- Si un cordon d'alimentation ou une rallonge plus long est utilisé:
 01. La puissance électrique indiquée sur le cordon d'alimentation ou la rallonge doit être au moins aussi élevée que la puissance électrique de l'appareil.
 02. Le cordon doit être disposé de manière à ce qu'il ne pende pas sur le plan de travail ou la table, où des enfants pourraient le tirer ou trébucher dessus par inadvertance.
 03. Le cordon d'alimentation ou la rallonge doit être un cordon à 3 fils avec mise à la terre.
- Les rallonges extérieures doivent être utilisées avec des appareils destinés à une utilisation en extérieur et sont marquées en surface du suffixe « W » et d'une étiquette indiquant « Convient pour une utilisation avec des appareils extérieurs ».
- La connexion à une rallonge doit être maintenue au sec et hors du sol.

POUR UNE UTILISATION EN EXTÉRIEUR UNIQUEMENT

- Pour usage domestique uniquement.
- Rangez l'appareil à l'intérieur lorsqu'il n'est pas utilisé, hors de portée des enfants.
- Cet appareil n'est pas destiné à être utilisé au moyen d'une minuterie externe ou d'un système de télécommande séparé.
- Cet appareil n'est pas destiné à être utilisé par des personnes (y compris des enfants) ayant des capacités physiques, sensorielles ou mentales réduites, ou manquant d'expérience et de connaissances, à moins qu'elles ne soient surveillées ou aient reçu des instructions concernant l'utilisation de l'appareil par une personne responsable de leur sécurité.
- Les enfants doivent être surveillés pour s'assurer qu'ils ne jouent pas avec l'appareil.
- Tout autre entretien doit être effectué par un représentant de service agréé.

- **⚠ AVERTISSEMENT:** Le charbon de bois ou des combustibles similaires ne doivent pas être utilisés avec cet appareil.
- NE PAS exposer à la pluie.

ENREGISTREZ CES INSTRUCTIONS



SERVICE CLIENT

CONTACTEZ-NOUS

Pour toutes questions, demandes de renseignements ou assistance client, veuillez nous contacter à l'adresse suivante:

EUROPE DES BLACKSTONE PRODUCTS

☎ 318002255872

✉ support@blackstoneproducts.eu

GARANTIE DE DEUX ANS

North Atlantic Imports, LLC garantit ce produit contre les défauts de matériaux et de fabrication pendant une période de deux (2) ans à compter de la date d'achat originale dans des conditions normales d'utilisation. Dans la mesure où de tels défauts se produisent, North Atlantic Imports, LLC, à sa discrétion, fournira gratuitement la ou les pièces de remplacement appropriées.

En aucun cas North Atlantic Imports, LLC ne sera responsable des dommages consécutifs, indirects ou accessoires résultant de l'installation, de l'utilisation ou de la défaillance du produit.

Cette garantie NE couvre PAS:

- Frais d'inspection ou de main d'œuvre pour le remplacement de toute pièce défectueuse;
- Défauts cosmétiques qui n'affectent pas les performances ou l'intégrité du produit;
- L'usure normale;
- Dommages dus au vandalisme ; les catastrophes naturelles, y compris, mais sans s'y limiter, le vent, les tempêtes, la grêle et les inondations;
- Un assemblage, une installation ou une utilisation inappropriés;
- Décoloration ou décoloration de la finition résultant d'une exposition à des produits chimiques, à des déversements, à l'eau de piscine ou à l'eau salée;
- Corrosion/rouille.

Ce produit a été conçu pour la sécurité et la qualité. Toute modification apportée au produit d'origine pourrait compromettre son intégrité structurelle ou sa fonction et entraîner une défaillance du produit ou des blessures. En tant que tel, la modification de ce produit annule toutes les garanties.

Ce produit est destiné à un USAGE RÉSIDENTIEL UNIQUEMENT et n'est pas destiné à des fins commerciales, contractuelles ou autres fins non résidentielles. North Atlantic Imports, LLC décline toute autre représentation et garantie de quelque nature que ce soit, expresse ou implicite.

La garantie s'applique à l'acheteur d'origine et n'est pas transférable. Elle ne s'applique pas aux accessoires ou pièces non fournis avec le produit, aux achats de modèles d'exposition ou aux produits vendus en liquidation ou « tels quels ». Vous pouvez cependant bénéficier d'autres droits légaux spécifiques basés sur les lois de votre état ou pays de résidence.

Pour activer votre garantie, enregistrez votre produit sur

support@blackstoneproducts.eu

North Atlantic Imports, LLC se réserve le droit de changer ou de modifier cette garantie à tout moment.



GUIDE D'ASSEMBLAGE

VUE ÉCLATÉE

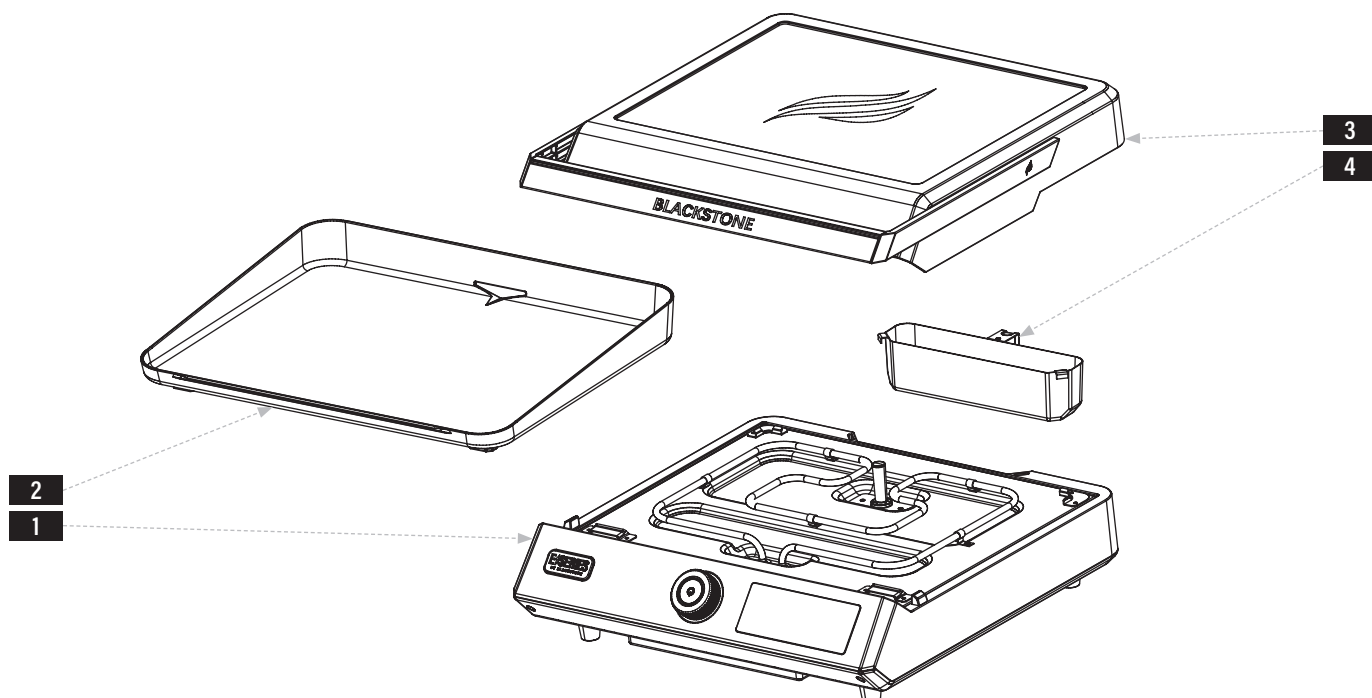
FRANÇAIS

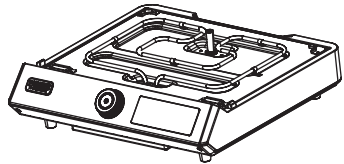
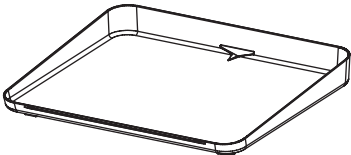

LISTE DES PIÈCES

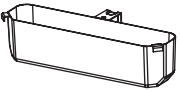
<p>1 Corps de plancha (1 pièce)</p> 	<p>2 Plancha (1 pièce)</p> 	<p>3 Assemblage de capot (1 pièce)</p> 	<p>4 Pot à graisse (1 pièce)</p> 
--	---	---	---

INSTRUCTIONS DE MONTAGE

Trouvez une grande surface propre pour assembler votre appareil. Retirez tous les matériaux d'emballage avant l'assemblage. (Il se peut que vous ayez du matériel supplémentaire ou de rechange après l'assemblage.)

⚠ ATTENTION

Bouts pointus. Portez des gants lors de l'assemblage.

ÉTAPE 01 Accrochez le bac à graisse dans les fentes à l'arrière du corps de la plaque chauffante.

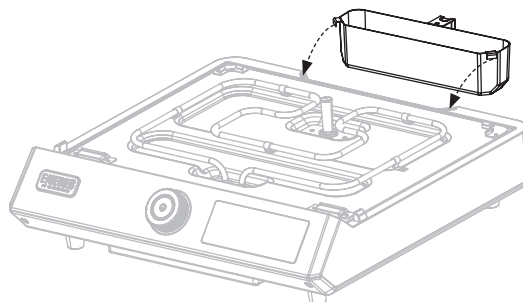



ÉTAPE 02 Placez le dessus de la plaque chauffante sur le corps de la plaque chauffante. Faites glisser le dessus de la plaque chauffante vers l'avant de sorte que les pieds avant se verrouillent dans les supports avant et que les pieds arrière reposent contre les supports arrière.

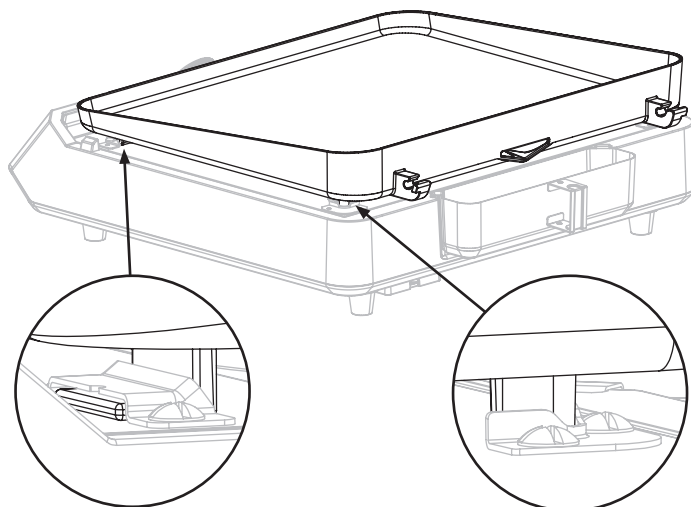

ÉTAPE 03 Placez la hotte sur le dessus de la plaque chauffante. Insérez les charnières de la hotte dans les supports supérieurs de la plaque chauffante.

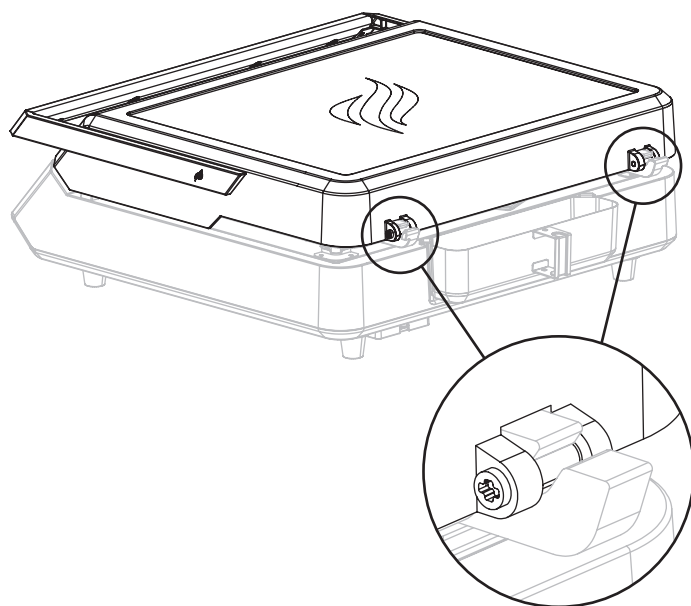

ÉTAPE 04 Passez aux **INSTRUCTIONS D'UTILISATION**.

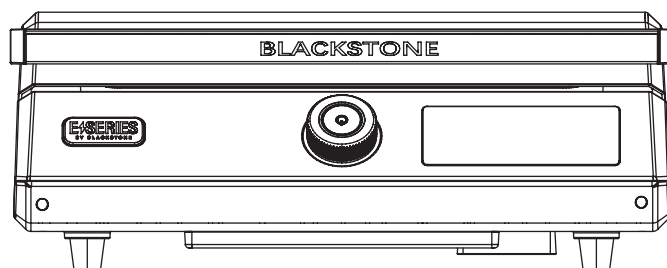

FRANÇAIS

INSTRUCTIONS D'UTILISATION

PROTÉGER LA SURFACE ANTIADHÉSIVE

- Vous n'avez pas besoin d'assaisonner la plaque chauffante.
- Ne coupez pas directement sur la surface de la plaque chauffante.
- Utilisez uniquement des ustensiles de cuisine recouverts de silicone sur la surface de cuisson.
- Un aérosol de cuisson contenant de la lécithine dégradera le revêtement antiadhésif. Nous vous recommandons d'utiliser de l'huile de cuisson ordinaire dans un flacon pulvérisateur.

LAVÉ VOTRE PLANCHÀ

LAVÉ LA SURFACE DE LA PLAQUE CHAUFFANTE AVANT LA PREMIÈRE UTILISATION.

- Ne laissez pas les composants électriques entrer en contact avec de l'eau. (le cas échéant)
- Ne laissez pas d'eau sur la surface de la plaque pendant plus de deux heures.
- Ne lavez pas le dessus de la plaque chauffante au lave-vaisselle.
- Évitez d'utiliser tout ce qui pourrait rayer la surface, y compris les tampons à récurer métalliques et les nettoyeurs abrasifs.

NETTOYAGE QUOTIDIEN:

ÉTAPE 01 Assurez-vous que le bac à graisse est en place.

ÉTAPE 02 Essuyez la surface de la plaque chauffante avec un chiffon humide et savonneux ou une serviette en papier.

ÉTAPE 03 Laver le savon et sécher.

VIDÉZ VOTRE GODET À GRAISSE

Le bac à graisse doit être retiré et vidé après chaque utilisation.

⚠ ATTENTION

Le godet à graisse sera chaud pendant et après utilisation. Ne retirez pas le bac à graisse tant que la plaque n'a pas complètement refroidi.

NETTOYAGE EN PROFONDEUR:

ÉTAPE 01 Assurez-vous que le bac à graisse est en place.

ÉTAPE 02 Baisser le feu à doux.

ÉTAPE 03 Tout en portant des gants en caoutchouc, utilisez une (1) cuillère à soupe de savon doux pour une (1) tasse d'eau chaude et essuyez la surface de la plaque chauffante avec un chiffon ou un tampon de nettoyage non métallique.

ÉTAPE 04 Éteignez la plaque chauffante et, une fois refroidie, essuyez la surface avec un chiffon humide et savonneux ou une serviette en papier.

ÉTAPE 05 Laver le savon et sécher.

INSTRUCTIONS D'ALLUMAGE

POUR ALLUMER LA PLAQUE CHAUFFANTE:

ÉTAPE 01 1 Appuyez sur le bouton du bouton de commande et maintenez-le enfoncé pour afficher les préférences de mesure de la température. Tournez le bouton pour sélectionner Fahrenheit ou Celsius. Appuyez sur le bouton de commande pour sélectionner.

Tournez le bouton de commande jusqu'à ce que 2 SET TEMP affiche la température souhaitée.

Appuyez sur le bouton de commande pour régler la température.

ÉTAPE 02 Lorsque les indicateurs du tiret 3 ZONE TEMP atteignent la zone orange, la plaque chauffante a atteint la température réglée.

Pour de meilleurs résultats, laissez la plaque chauffante chauffer jusqu'à ce que toutes les barres soient allumées.

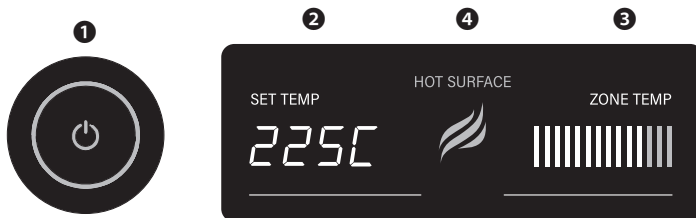

POUR ÉTEINDRE LA PLAQUE CHAUFFANTE:

ÉTAPE 01 1 Appuyez et maintenez enfoncé le bouton du bouton de commande jusqu'à ce que l'image de la température disparaisse.

ÉTAPE 02 Débranchez l'appareil.

ÉTAPE 03 Ne rangez pas l'appareil tant que l'indicateur de 4 HOT SURFACE ne s'est pas éteint.

⚠ ATTENTION

Si votre appareil est équipé d'un capot/couvercle, le laisser fermé avec les brûleurs réglés à basse température pendant plus de 10 minutes peut provoquer une surchauffe et des brûlures. Le capot/couvercle/couvercle DOIT être ouvert lorsque l'appareil est en cours d'utilisation.

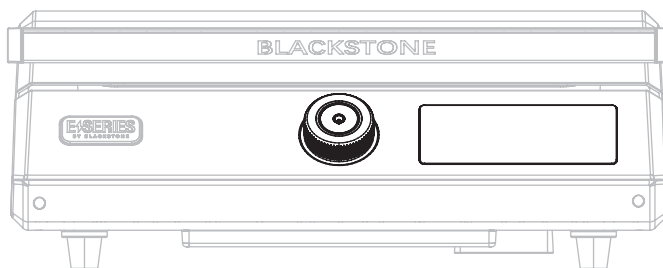



Cette page a été intentionnellement laissée vierge



Ce produit peut être couvert par un ou plusieurs brevets américains et/ou internationaux délivrés et peut inclure des demandes de brevet en instance. Pour plus d'informations, rendez-vous sur: BlackstoneProducts.com/patents

MODELO(S): 8000EU ^{v10}

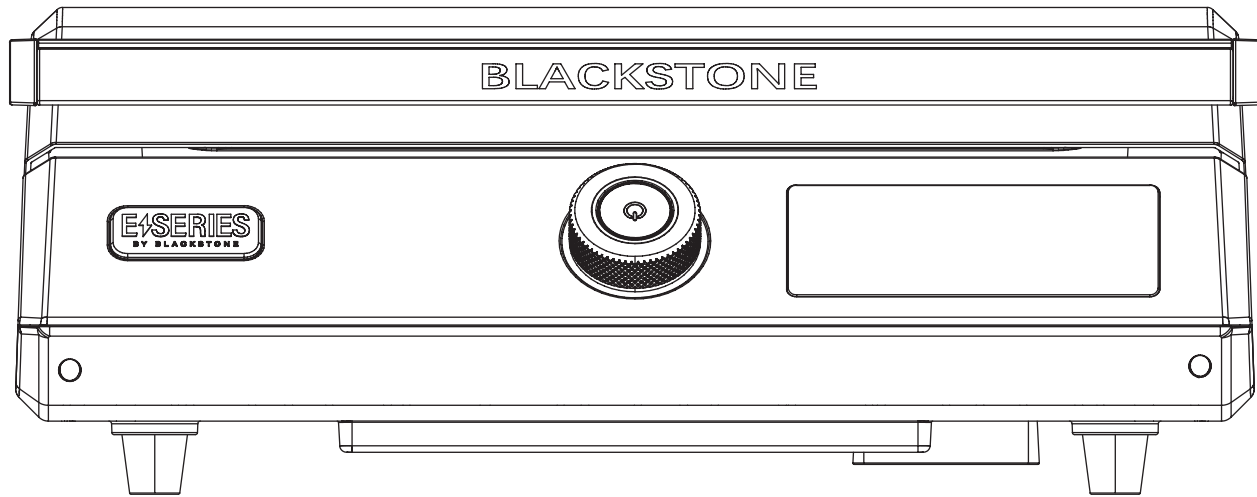

ESPAÑOL

MANUAL DEL PROPIETARIO

PLANCHA ELÉCTRICA DE 17"

TABLA DE CONTENIDO

INFORMACION DE SEGURIDAD IMPORTANTE	02
ATENCIÓN AL CLIENTE	03
GUÍA DE MONTAJE	04
INSTRUCCIONES DE OPERACIÓN	06

IMPORTANTE:

Este manual de instrucciones contiene información importante necesaria para el correcto montaje y uso seguro del aparato.

Lea y siga todas las advertencias e instrucciones antes de ensamblar y usar el aparato.

Siga todas las advertencias e instrucciones cuando utilice el aparato.

Guarde este manual para referencia futura.

Instalador/Ensamblador: Deje estas instrucciones con el consumidor.

CLAVE DE ALERTA DE SEGURIDAD

⚠ PELIGRO

Indica una situación peligrosa que, si NO SE evita, provocará la muerte o lesiones graves.

⚠ ATENCIÓN

Indica una situación peligrosa que, si NO SE evita, podría provocar lesiones leves o moderadas.

⚠ ADVERTENCIA

Indica una situación peligrosa que, si NO SE evita, podría provocar la muerte o lesiones graves.

AVISO

Indica información que se considera importante, pero no relacionada con peligros (por ejemplo, mensajes relacionados con daños a la propiedad).

INFORMACION DE SEGURIDAD IMPORTANTE

MEDIDAS DE SEGURIDAD IMPORTANTES: LEA TODAS LAS INSTRUCCIONES

Al utilizar aparatos eléctricos, siempre se deben seguir precauciones básicas de seguridad, incluidas las siguientes:

- No toque superficies calientes. Utilice manijas o perillas.
- Es necesaria una supervisión cercana cuando cualquier aparato sea utilizado por niños o cerca de ellos.
- Desconecte el aparato del tomacorriente cuando no esté en uso y antes de limpiarlo. Deje que se enfríe antes de colocar o quitar piezas.
- El uso de accesorios no recomendados por el fabricante del aparato puede causar lesiones.
- No lo coloque sobre o cerca de un quemador de gas o eléctrico caliente, o en un horno caliente.
- Se debe tener mucho cuidado al mover un aparato que contenga aceite caliente u otros líquidos calientes.
- NO UTILICE el aparato para un uso distinto del previsto.
- No limpie este producto con un rociador de agua o similar.

INSTRUCCIONES DEL CABLE DE ALIMENTACIÓN

- El aparato debe recibir alimentación a través de un dispositivo de corriente residual (RCD) que tenga una corriente de funcionamiento residual nominal que no supere los 30 mA.
- Siempre conecte primero el enchufe al aparato (según corresponda) y luego enchufe el cable al tomacorriente de pared. Para desconectarlo, apague cualquier control y luego retire el enchufe del tomacorriente de pared.
- Para protegerse contra descargas eléctricas, no sumerja el cable ni los enchufes en agua ni en ningún otro líquido.
- No deje que el cable cuelgue del borde de una mesa o mostrador ni que toque superficies calientes.
- El cable de alimentación debe examinarse periódicamente para detectar signos de daños y, si está dañado, NO SE debe utilizar el aparato.
- NO UTILICE ningún aparato con un cable o enchufe dañado o después de que el aparato funcione mal o haya sufrido algún daño. Devuelva el aparato al centro de servicio autorizado más cercano para que lo examinen, reparen o ajusten.
- Se proporciona un cable de alimentación corto para reducir el riesgo de enredarse o tropezar con un cable más largo.
- Hay disponibles cables de alimentación o cables de extensión más largos que se pueden utilizar si se tiene cuidado al usarlos.
- Si se utiliza un cable de alimentación o un cable de extensión más largo:
 01. La clasificación eléctrica marcada del juego de cables o del cable de extensión debe ser al menos tan grande como la clasificación eléctrica del aparato.
 02. El cable debe estar dispuesto de manera que no cuelgue sobre la encimera o la mesa, donde los niños puedan tirar de él o tropezar con él sin querer.
 03. El juego de cables o el cable de extensión debe ser un cable de 3 hilos con conexión a tierra.
- Los cables de extensión para exteriores deben usarse con aparatos para uso en exteriores y deben estar marcados en la superficie con la letra de sufijo "W" y con una etiqueta que indique "Apto para uso con aparatos para exteriores".
- La conexión a un cable de extensión debe mantenerse seca y alejada del suelo.

SOLO PARA USO EN EXTERIORES

- Solo para uso doméstico.
- Guarde el aparato en el interior cuando no lo utilice, fuera del alcance de los niños.
- Este aparato no está diseñado para funcionar mediante un temporizador externo o un sistema de control remoto independiente.
- Este aparato no está diseñado para que lo utilicen personas (incluidos niños) con capacidades físicas, sensoriales o mentales reducidas, o que carezcan de experiencia y conocimientos, a menos que una persona responsable de su seguridad les supervise o les dé instrucciones sobre el uso del aparato.
- Los niños deben estar supervisados para asegurarse de que no jueguen con el aparato.
- Cualquier otro servicio técnico debe ser realizado por un representante de servicio autorizado.

- **⚠ ADVERTENCIA:** NO SE debe utilizar carbón ni combustibles similares con este aparato.
- No lo exponga a la lluvia.

GUARDA ESTAS INSTRUCCIONES



ATENCIÓN AL CLIENTE

CONTACTA CON NOSOTROS

Para cualquier pregunta, consulta o asistencia al cliente, contáctenos a:

EUROPA DE BLACKSTONE PRODUCTS

☎ 318002255872

✉ support@blackstoneproducts.eu

GARANTÍA DE DOS AÑOS

North Atlantic Imports, LLC garantiza este producto contra defectos de materiales y mano de obra por un período de dos (2) años a partir de la fecha original de compra en condiciones de uso normal. En la medida en que se produzcan dichos defectos, North Atlantic Imports, LLC., a su discreción, proporcionará las piezas de repuesto adecuadas sin coste alguno.

En ningún caso North Atlantic Imports, LLC será responsable de los daños consecuentes, indirectos o incidentales que resulten de la instalación, el uso o la falla del producto.

Esta garantía NO cubre:

- Costos de inspección o mano de obra para el reemplazo de cualquier pieza defectuosa;
- Defectos cosméticos que no afectan el rendimiento o la integridad del producto;
- Uso y desgaste normal;
- Daños por vandalismo; actos de la naturaleza, incluidos, entre otros, viento, tormentas, granizo, inundaciones;
- Montaje, instalación o uso inadecuado;
- Decoloración o decoloración del acabado como resultado de la exposición a productos químicos, derrames, piscina o agua salada;
- Corrosión/óxido.

Este producto ha sido diseñado para brindar seguridad y calidad. Cualquier modificación realizada al producto original podría comprometer su integridad estructural o su función y podría provocar fallas en el producto o lesiones personales. Como tal, modificar este producto anula todas las garantías.

Este producto es SOLO PARA USO RESIDENCIAL y no para fines comerciales, contractuales ni otros fines no residenciales. North Atlantic Imports, LLC renuncia a todas las demás representaciones y garantías de cualquier tipo, expresas o implícitas.

La garantía se aplica al comprador original y no es transferible. NO SE aplica a accesorios o piezas que NO SE suministran con el producto, a compras de modelos de exhibición ni a productos que se venden en liquidación o "tal cual". Sin embargo, es posible que tenga otros derechos legales específicos según las leyes de su estado o país de residencia específico.

Para activar su garantía, registre su producto en

support@blackstoneproducts.eu



North Atlantic Imports, LLC se reserva el derecho de cambiar o modificar esta garantía en cualquier momento.

GUÍA DE MONTAJE

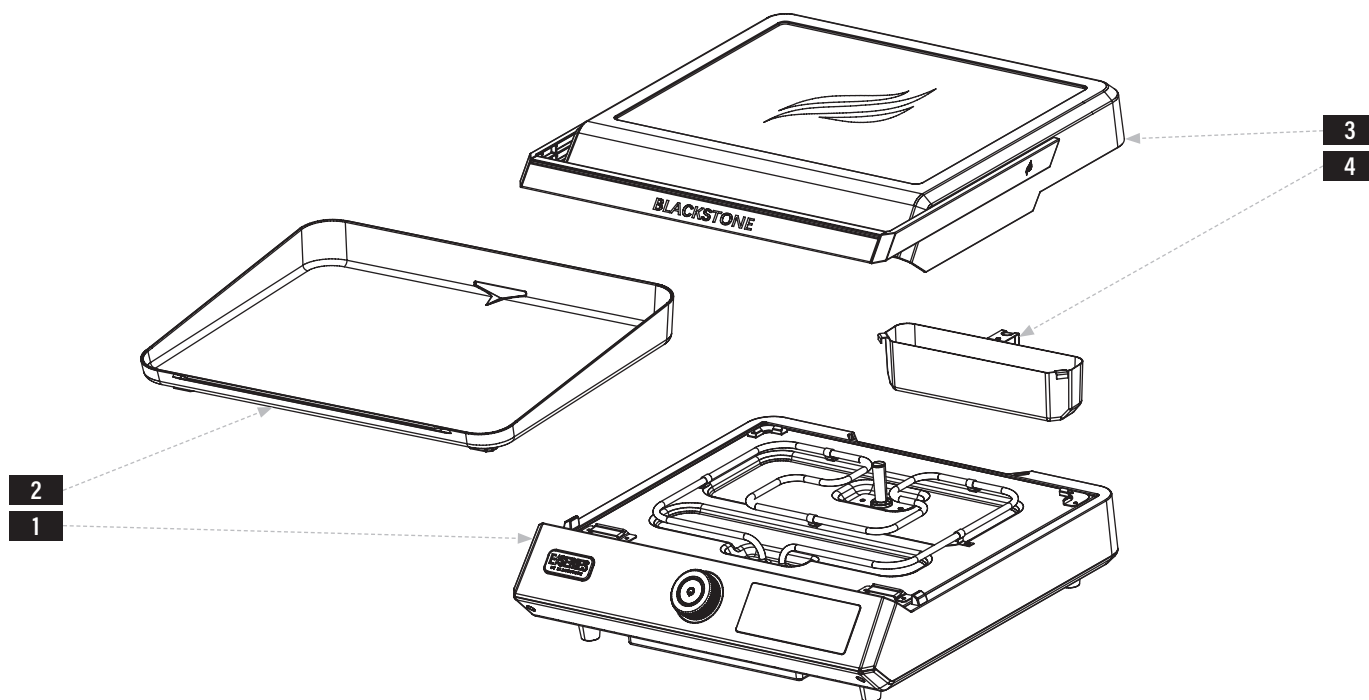
VISTA EN DESPIECE ORDENADO

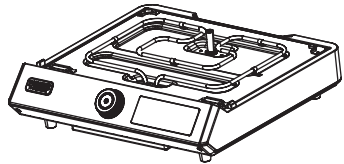
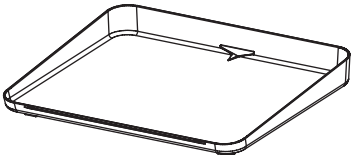

LISTA DE PARTES

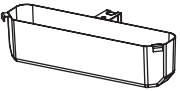
<p>1 Cuerpo de plancha (1 pieza)</p> 	<p>2 Plancha superior (1 pieza)</p> 	<p>3 Montaje de capota (1 pieza)</p> 	<p>4 Copa de grasa (1 pieza)</p> 
---	--	---	---

INSTRUCCIONES DE MONTAJE

Encuentre un área grande y limpia para ensamblar su electrodoméstico. Retire todo el material de embalaje antes de ensamblar. (Es posible que tenga hardware adicional o de repuesto después del ensamblaje.)

⚠ ATENCIÓN

Bordes afilados. Use guantes durante el montaje.

PASO 01 Cuelgue el recipiente para grasa en las ranuras en la parte posterior del cuerpo de la plancha.

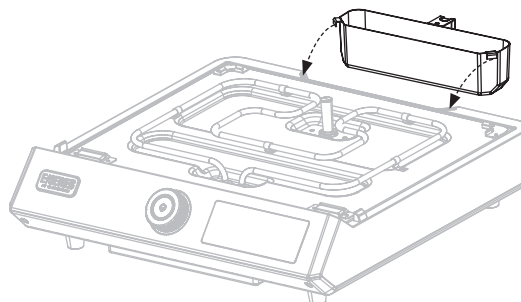



PASO 02 Coloque la parte superior de la plancha sobre el cuerpo de la plancha. Deslice la parte superior de la plancha hacia adelante de modo que las patas delanteras encajen en los soportes delanteros y las patas traseras descansen contra los soportes traseros.

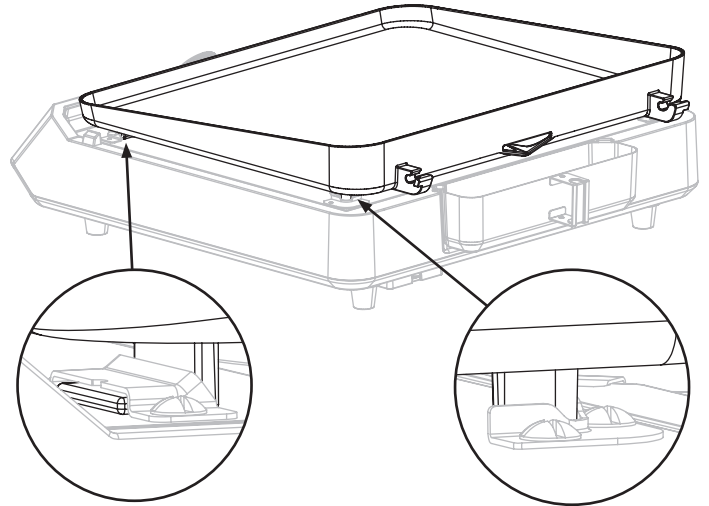

PASO 03 Coloque la campana en la parte superior de la plancha. Inserte las bisagras de la campana en los soportes superiores de la parrilla.

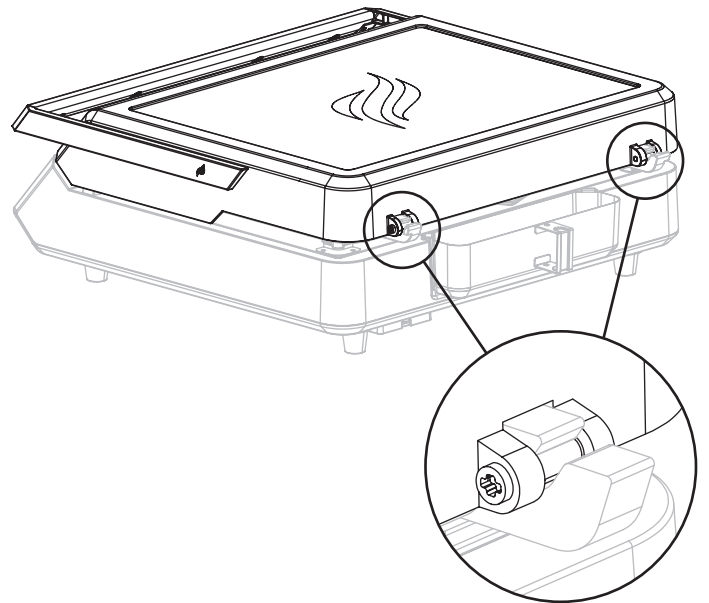

PASO 04 Continúe con las **INSTRUCCIONES DE OPERACIÓN**.

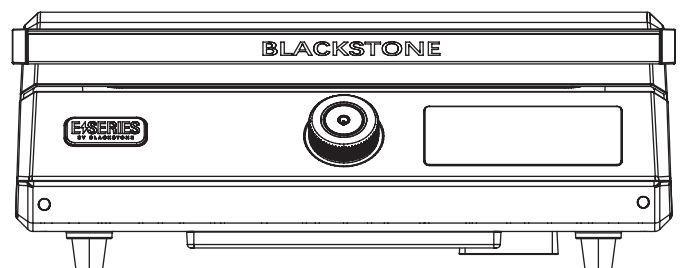

ESPAÑOL

INSTRUCCIONES DE OPERACIÓN

PROTECCIÓN DE LA SUPERFICIE ANTIADHERENTE

- No es necesario sazonar la parte superior de la plancha.
- No corte directamente sobre la superficie de la plancha.
- Utilice únicamente utensilios de cocina recubiertos de silicona en la superficie de cocción.
- El spray para cocinar que contiene lecitina degradará la capa antiadherente. Recomendamos utilizar aceite de cocina normal en una botella con atomizador.

LAVAR LA PARTE SUPERIOR DE LA PLANCHA

LAVE LA SUPERFICIE DE LA PLANCHA ANTES DEL USO INICIAL.

- No permita que los componentes eléctricos entren en contacto con el agua. (si es aplicable)
- No deje agua sobre la superficie de la plancha durante más de dos horas.
- No lave la parte superior de la plancha en el lavavajillas.
- Evite usar cualquier cosa que pueda rayar la superficie, incluidos estropajos metálicos y limpiadores abrasivos.

LIMPIEZA DIARIA:

PASO 01 Asegúrese de que la taza de grasa esté en su lugar.

PASO 02 Limpie la superficie de la plancha con un paño húmedo y jabonoso o una toalla de papel.

PASO 03 Lave el jabón y seque.

VACÍA TU TAZA DE GRASA

El recipiente para grasa debe retirarse y vaciarse después de cada uso.

⚠ ATENCIÓN

El recipiente para grasa estará caliente durante y después del uso. **NO RETIRE** el recipiente para grasa hasta que la plancha se haya enfriado por completo.

LIMPIEZA PROFUNDA:

PASO 01 Asegúrese de que la taza de grasa esté en su lugar.

PASO 02 Baje el fuego a bajo.

PASO 03 Mientras usa guantes de goma, use una (1) cucharada de jabón suave por cada (1) taza de agua caliente y limpie la superficie de la plancha con un paño o una almohadilla de limpieza no metálica.

PASO 04 Apague la plancha y, una vez que se enfríe, limpie la superficie con un paño húmedo y jabonoso o una toalla de papel.

PASO 05 Lave el jabón y seque.

INSTRUCCIONES DE ENCENDIDO

PARA ENCENDER LA PLANCHA:

PASO 01 ❶ Mantenga presionado el botón de la perilla de control para que aparezcan las preferencias de medición de temperatura. Gire la perilla para seleccionar Fahrenheit o Celsius. Presione la perilla de control para seleccionar. Gire la perilla de control hasta que ❷ **SET TEMP** muestre la temperatura deseada.

Presione la perilla de control para configurar la temperatura.

PASO 02 Cuando los indicadores del tablero ❸ **ZONE TEMP** alcanzan el área naranja, la plancha ha alcanzado la temperatura establecida.

Para obtener mejores resultados, permita que la plancha se caliente hasta que todas las barras estén iluminadas.

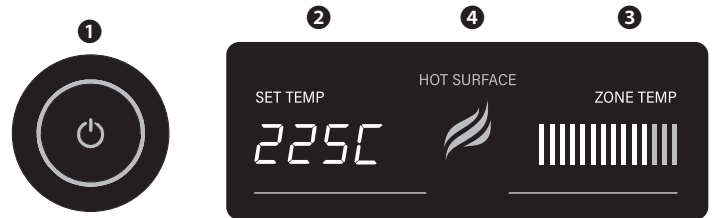

PARA APAGAR LA PLANCHA:

PASO 01 ❶ Mantenga presionado el botón de la perilla de control hasta que desaparezca la imagen de temperatura.

PASO 02 Desenchufe el aparato.

PASO 03 No guarde el aparato hasta que el indicador de ❹ **HOT SURFACE** se haya apagado.

⚠ ATENCIÓN

Si su aparato tiene una cubierta o tapa, dejarla cerrada con los quemadores a temperatura baja durante más de 10 minutos puede provocar un sobrecalentamiento y quemaduras. La cubierta o tapa **DEBE** estar abierta cuando el aparato esté en uso.

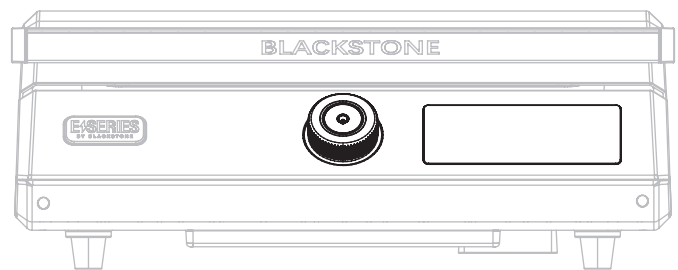



Esta página se dejó en blanco intencionalmente



Este producto puede estar cubierto por una o más patentes estadounidenses y/o internacionales emitidas y puede incluir solicitudes de patentes pendientes.
Para obtener más información, visite: BlackstoneProducts.com/patents

MODELLO/I: 8000EU ^{v10}

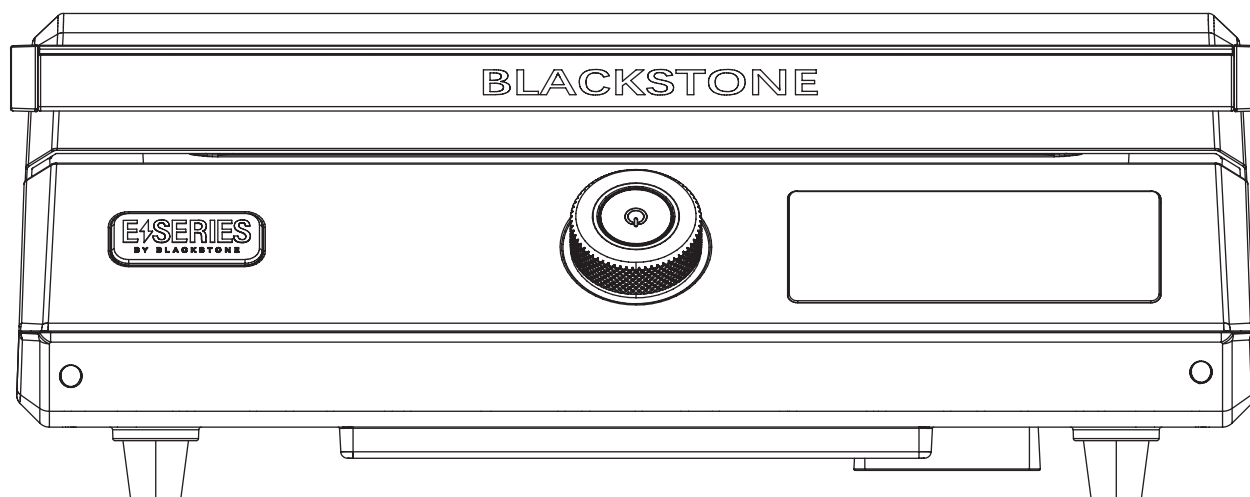

MANUALE DEL PROPRIETARIO

PIASTRA ELETTRICA DA 17"

ITALIANO

SOMMARIO

IMPORTANTI INFORMAZIONI SULLA SICUREZZA	02
SERVIZIO CLIENTI	03
GUIDA AL MONTAGGIO	04
ISTRUZIONI OPERATIVE	06

IMPORTANTE:

Questo manuale di istruzioni contiene importanti informazioni necessarie per il corretto montaggio e l'uso sicuro dell'apparecchio.

Leggere e seguire tutte le avvertenze e le istruzioni prima di montare e utilizzare l'apparecchio.

Seguire tutte le avvertenze e le istruzioni durante l'utilizzo dell'apparecchio.

Conservare questo manuale per future consultazioni.

Installatore/Assemblatore: lasciare queste istruzioni al consumatore.

CHIAVE DI AVVISO DI SICUREZZA

⚠ PERICOLO

Indica una situazione pericolosa che, se non evitata, provocherà morte o lesioni gravi.

⚠ ATTENZIONE

Indica una situazione pericolosa che, se non evitata, potrebbe causare lesioni lievi o moderate.

⚠ AVVERTENZA

Indica una situazione pericolosa che, se non evitata, potrebbe provocare morte o lesioni gravi.

AVVISO

Indica informazioni considerate importanti, ma non correlate a pericoli (ad es. messaggi relativi a danni materiali).



IMPORTANTI INFORMAZIONI SULLA SICUREZZA

MISURE DI SICUREZZA IMPORTANTI: LEGGERE TUTTE LE ISTRUZIONI

Quando si utilizzano apparecchi elettrici, è necessario seguire sempre le precauzioni di sicurezza di base, tra cui le seguenti:

- Non toccare superfici calde. Utilizzare maniglie o manopole.
- È necessaria un'attenta supervisione quando un apparecchio viene utilizzato da bambini o in sua prossimità.
- Scollegare dalla presa quando non è in uso e prima di pulirlo. Lasciare raffreddare prima di montare o smontare parti.
- L'uso di accessori non consigliati dal produttore dell'apparecchio può causare lesioni.
- Non posizionare su o vicino a un fornello a gas o elettrico caldo o in un forno caldo.
- È necessario prestare la massima attenzione quando si sposta un apparecchio contenente olio caldo o altri liquidi caldi.
- Non utilizzare l'apparecchio per scopi diversi da quelli previsti.
- Non pulire questo prodotto con uno spruzzo d'acqua o simili.

ISTRUZIONI PER IL CAVO DI ALIMENTAZIONE

- L'apparecchio deve essere alimentato tramite un dispositivo di corrente residua (RCD) con una corrente di funzionamento residua nominale non superiore a 30 mA.
- Collegare sempre prima la spina all'apparecchio (se applicabile), quindi collegare il cavo alla presa a muro. Per scollegare, portare qualsiasi controllo su "off", quindi rimuovere la spina dalla presa a muro. Per proteggersi da scosse elettriche, non immergere il cavo o le spine in acqua o altri liquidi.
- Non lasciare che il cavo penda dal bordo del tavolo o del bancone o tocchi superfici calde.
- Il cavo di alimentazione deve essere esaminato regolarmente per individuare eventuali segni di danneggiamento e, se il cavo è danneggiato, l'apparecchio non deve essere utilizzato.
- Non utilizzare alcun apparecchio con un cavo o una spina danneggiati o dopo che l'apparecchio non funziona correttamente o è stato danneggiato in qualsiasi modo. Riportare l'apparecchio al centro di assistenza autorizzato più vicino per l'esame, la riparazione o la regolazione.
- Viene fornito un cavo di alimentazione corto per ridurre il rischio derivante dall'impigliamento o dall'inciampo in un cavo più lungo.
- Sono disponibili cavi di alimentazione o prolungher più lunghi e possono essere utilizzati se si presta attenzione al loro utilizzo.
- Se si utilizza un cavo di alimentazione o una prolunga più lunghi:
 01. La potenza elettrica nominale indicata sul set di cavi o sulla prolunga deve essere almeno pari a quella dell'apparecchio.
 02. Il cavo deve essere disposto in modo che non cada sul piano di lavoro o sul tavolo, dove può essere tirato dai bambini o inciampato involontariamente.
 03. Il set di cavi o la prolunga devono essere cavi a 3 fili con messa a terra.
- Le prolungher per esterni devono essere utilizzate con apparecchi per uso esterno e sono contrassegnate in superficie con la lettera suffisso "W" e con un'etichetta che riporta "Adatto per l'uso con apparecchi per uso esterno".
- Il collegamento a una prolunga deve essere mantenuto asciutto e lontano da terra.

SOLO PER USO ESTERNO

- Solo per uso domestico.
- Riporre l'apparecchio al chiuso quando non è in uso, fuori dalla portata dei bambini.
- Questo apparecchio non è destinato a essere azionato tramite un timer esterno o un sistema di controllo remoto separato. Questo apparecchio non è destinato all'uso da parte di persone (bambini inclusi) con ridotte capacità fisiche, sensoriali o mentali, o con mancanza di esperienza e conoscenza, a meno che non siano state supervisionate o istruite in merito all'uso dell'apparecchio da una persona responsabile della loro sicurezza.
- I bambini devono essere sorvegliati per assicurarsi che non giochino con l'apparecchio.
- Qualsiasi altra manutenzione deve essere eseguita da un rappresentante autorizzato dell'assistenza.

- **⚠ AVVERTENZA:** carbone o combustibili simili non devono essere utilizzati con questo apparecchio.
- Non esporre alla pioggia.

CONSERVARE QUESTE ISTRUZIONI



SERVIZIO CLIENTI

CONTATTACI

Per qualsiasi domanda, richiesta o assistenza clienti, contattaci a:

BLACKSTONE PRODUCTS EUROPA

☎ 318002255872

✉ support@blackstoneproducts.eu

GARANZIA DI DUE ANNI

North Atlantic Imports, LLC garantisce questo prodotto contro difetti nei materiali e nella lavorazione per un periodo di due (2) anni dalla data di acquisto originale in condizioni di utilizzo normale. Nella misura in cui si verificano tali difetti, North Atlantic Imports, LLC, a sua discrezione, fornirà gratuitamente le parti di ricambio appropriate.

In nessun caso North Atlantic Imports, LLC sarà responsabile per danni consequenziali, indiretti o incidentali derivanti dall'installazione, dall'uso o dal guasto del prodotto.

Questa garanzia NON copre:

- Costi di ispezione o manodopera per la sostituzione di eventuali parti difettose;
- Difetti estetici che non influiscono sulle prestazioni o sull'integrità del prodotto;
- Usura normale;
- Danni dovuti ad atti vandalici; atti naturali, inclusi ma non limitati a vento, tempeste, grandine, inondazioni;
- Assemblaggio, installazione o uso improprio;
- Scolorimento o scolorimento della finitura a causa dell'esposizione a sostanze chimiche, sversamenti, piscina o acqua salata;
- Corrosione/ruggine.

Questo prodotto è stato progettato per garantire sicurezza e qualità. Qualsiasi modifica apportata al prodotto originale potrebbe comprometterne l'integrità strutturale o il funzionamento e potrebbe causare guasti al prodotto o lesioni personali. Pertanto, la modifica di questo prodotto invalida tutte le garanzie.

Questo prodotto è SOLO PER USO RESIDENZIALE e non è destinato a scopi commerciali, contrattuali o altri scopi non residenziali. North Atlantic Imports, LLC declina ogni altra dichiarazione e garanzia di qualsiasi tipo, espressa o implicita.

La garanzia si applica all'acquirente originale e non è trasferibile. Non si applica ad accessori o parti non forniti con il prodotto, all'acquisto di modelli da esposizione o al prodotto venduto in saldo o "così com'è". Potresti, tuttavia, avere altri diritti legali specifici basati sulle leggi del tuo specifico stato o paese di residenza.

Per attivare la garanzia, registra il tuo prodotto su

support@blackstoneproducts.eu

North Atlantic Imports, LLC si riserva il diritto di cambiare o modificare questa garanzia in qualsiasi momento.

GUIDA AL MONTAGGIO

VISTA ESPLOSA

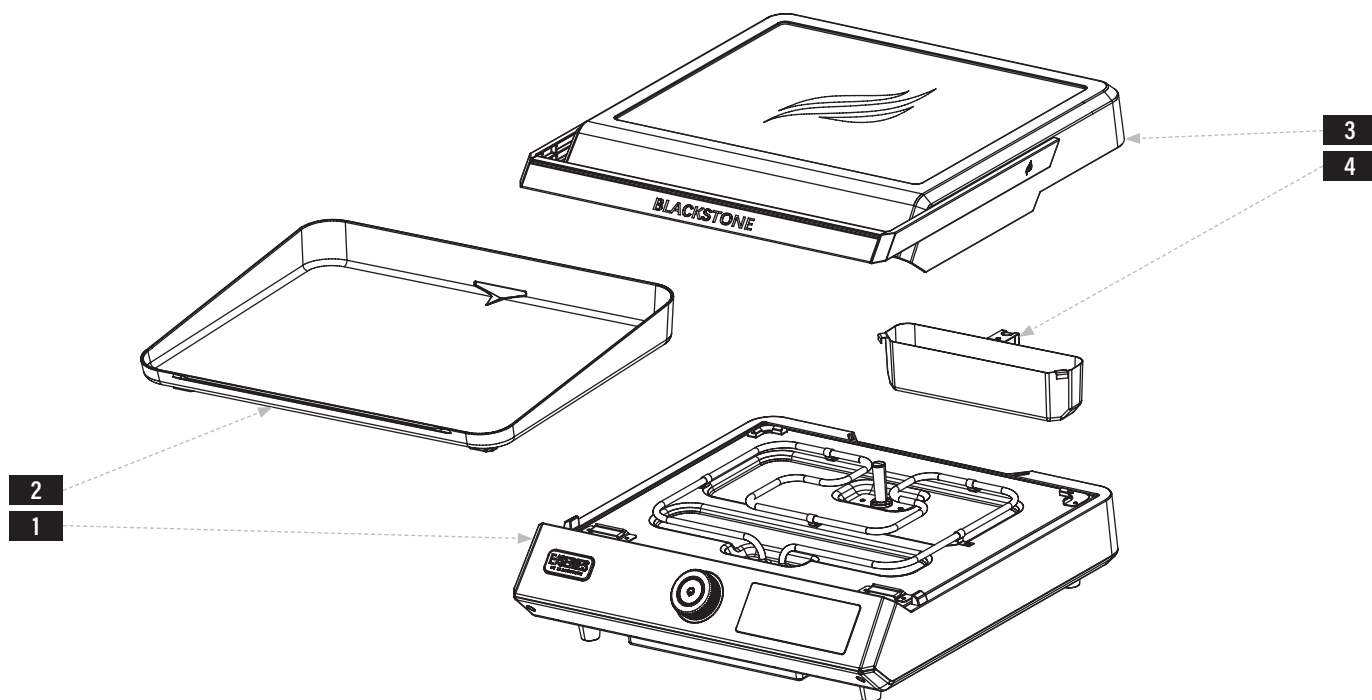

ELENCO DELLE PARTI

<p>1 Corpo piastra (1 pezzo)</p> 	<p>2 Piastra superiore (1 pezzo)</p> 	<p>3 Gruppo cappa (1 pezzo)</p> 	<p>4 Coppa del grasso (1 pezzo)</p> 
---	---	--	--

ISTRUZIONI DI MONTAGGIO

Trova un'area ampia e pulita per assemblare il tuo elettrodomestico. Rimuovere tutto il materiale di imballaggio prima del montaggio. (Dopo il montaggio potresti avere a disposizione hardware aggiuntivo o di ricambio.)

⚠ ATTENZIONE

Bordi taglienti. Indossare guanti durante il montaggio.

PASSO 01 Appendere il contenitore del grasso nelle fessure sul retro del corpo della piastra.

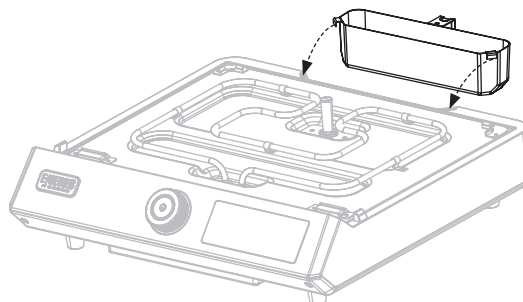



PASSO 02 Posizionare la parte superiore della piastra sul corpo della piastra. Far scorrere la parte superiore della piastra in avanti in modo che i piedini anteriori si blocchino nelle staffe anteriori e i piedini posteriori poggino contro le staffe posteriori.

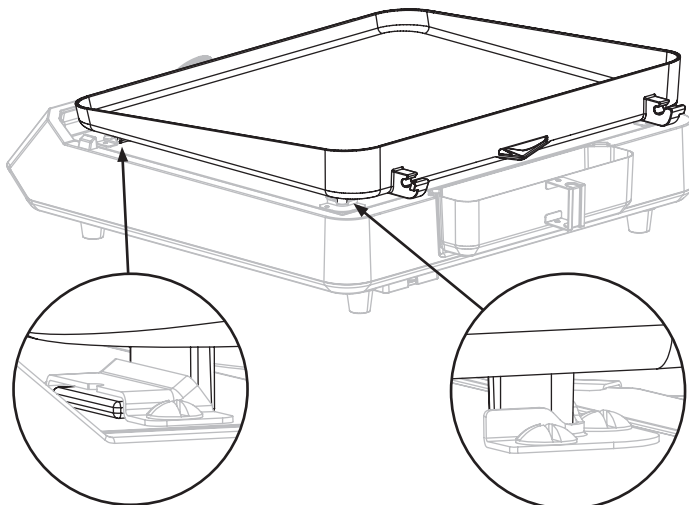

PASSO 03 Posizionare la cappa sulla piastra superiore. Inserire le cerniere della cappa nelle staffe superiori della piastra.

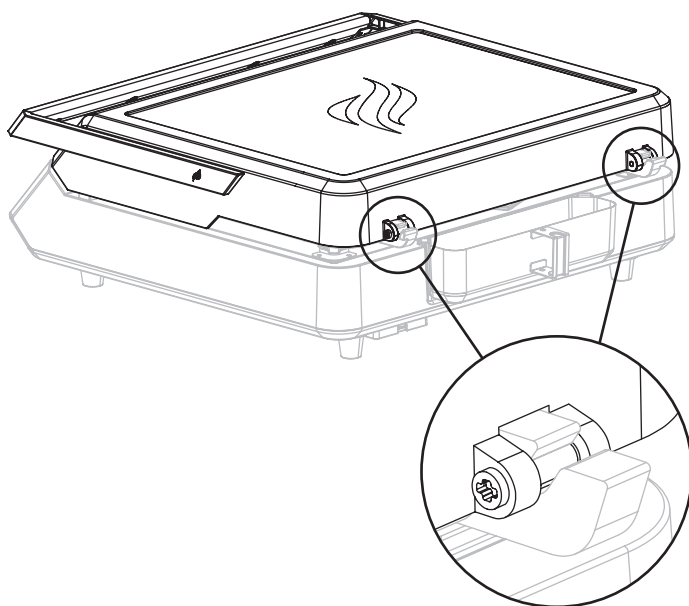

PASSO 04 Procedere alle **ISTRUZIONI OPERATIVE**.

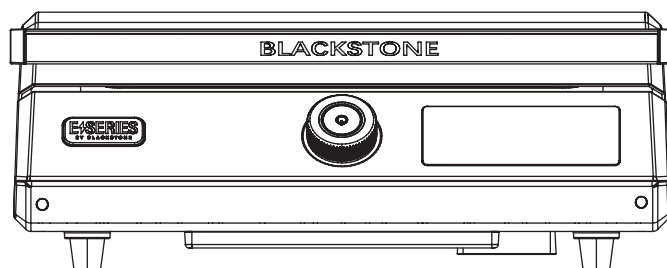

ISTRUZIONI OPERATIVE

PROTEZIONE DELLA SUPERFICIE ANTIADERENTE

- Non è necessario condire la parte superiore della piastra.
- Non tagliare direttamente sulla superficie della piastra.
- Utilizzare solo utensili da cucina rivestiti in silicone sulla superficie di cottura.
- Gli spray da cucina contenenti lecitina degraderanno il rivestimento antiaderente. Si consiglia di utilizzare olio da cucina normale in un flacone spray.

LAVARE LA PARTE SUPERIORE DELLA PIASTRA

LAVARE LA SUPERFICIE DELLA PIASTRA PRIMA DELL'USO INIZIALE.

- Evitare che i componenti elettrici entrino in contatto con l'acqua. (se applicabile)
- Non lasciare acqua sulla superficie della piastra per più di due ore.
- Non lavare la parte superiore della piastra in lavastoviglie.
- Evitare di utilizzare qualsiasi cosa che possa graffiare la superficie, compresi spugne metalliche e detergenti abrasivi.

PULIZIA GIORNALIERA:

PASSO 01 Assicurati che la cappa del grasso sia a posto.

PASSO 02 Pulisci la superficie della piastra con un panno umido e insaponato o un tovagliolo di carta.

PASSO 03 Lavare il sapone e asciugare.

SVUOTA LA TAZZA DEL GRASSO

La vaschetta del grasso deve essere rimossa e svuotata dopo ogni utilizzo.

⚠ ATTENZIONE

La tazza del grasso sarà calda durante e dopo l'uso. Non rimuovere la vaschetta del grasso finché la piastra non si è completamente raffreddata.

PULIZIA PROFONDA:

PASSO 01 Assicurati che la cappa del grasso sia a posto.

PASSO 02 Abbassa il fuoco.

PASSO 03 Indossando guanti di gomma, utilizzare un (1) cucchiaino di sapone neutro per una (1) tazza di acqua calda e pulire la superficie della piastra con un panno o un tampone di pulizia non metallico.

PASSO 04 Spegner la piastra e, una volta fredda, pulire la superficie con un panno umido e insaponato o un tovagliolo di carta.

PASSO 05 Lavare il sapone e asciugare.

ISTRUZIONI DI ACCENSIONE

PER ACCENDERE LA PIASTRA:

PASSO 01 ① Tenere premuto il pulsante della manopola di controllo per visualizzare le preferenze di misurazione della temperatura. Ruota la manopola per selezionare Fahrenheit o Celsius. Premere la manopola di controllo per selezionare.

Ruotare la manopola di controllo finché ② **SET TEMP** non visualizza la temperatura desiderata.

Premere la manopola di controllo per impostare la temperatura.

PASSO 02 Quando gli indicatori del cruscotto ③ **ZONE TEMP** raggiungono l'area arancione, la piastra ha raggiunto la temperatura impostata.

Per ottenere i migliori risultati, lasciare riscaldare la piastra finché tutte le barre non sono illuminate.

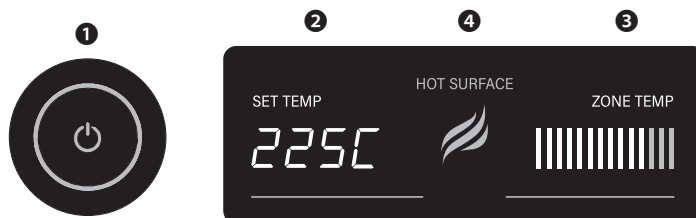

PER SPEGNERE LA PIASTRA:

PASSO 01 ① Tenere premuto il pulsante della manopola di controllo finché l'immagine della temperatura non scompare.

PASSO 02 Scollegare l'apparecchio.

PASSO 03 Non riporre l'apparecchio ④ **HOT SURFACE** della superficie calda non si è spento.

⚠ ATTENZIONE

Se il tuo elettrodomestico ha una cappa/coperchio, lasciarlo chiuso con i fornelli a bassa temperatura per più di 10 minuti può causare surriscaldamento e ustioni. La copertura/coperchio/cappa DEVONO essere aperti quando l'elettrodomestico è in uso.

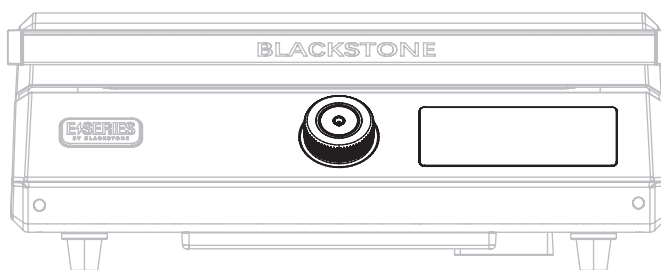



Questa pagina è stata lasciata vuota intenzionalmente



Questo prodotto può essere coperto da uno o più brevetti statunitensi e/o internazionali rilasciati e può includere domande di brevetto in corso di registrazione.

Per ulteriori informazioni, visitare: BlackstoneProducts.com/patents

MODEL(LEN): 8000EU ^{v10}

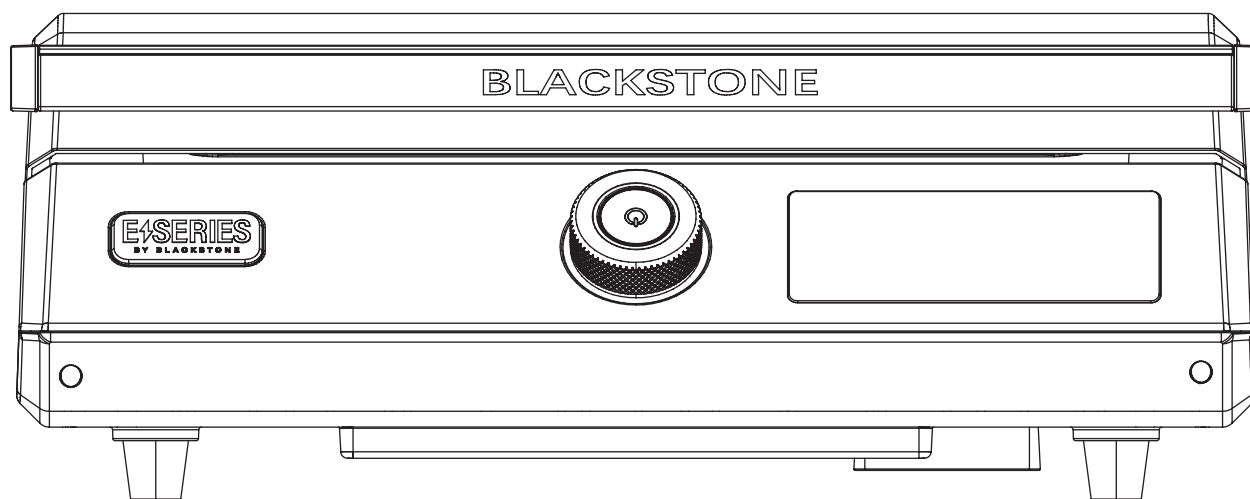

GEBRUIKERSHANDLEIDING

17" ELEKTRISCHE BAKPLAAT

INHOUDSOPGAVE

BELANGRIJKE VEILIGHEIDSINFORMATIE	02
KLANTENSERVICE	03
MONTAGE GIDS	04
GEBRUIKSAANWIJZING	06

BELANGRIJK:

Deze gebruiksaanwijzing bevat belangrijke informatie die nodig is voor de juiste montage en veilig gebruik van het apparaat.
Lees en volg alle waarschuwingen en instructies voordat u het apparaat monteert en gebruikt.
Volg alle waarschuwingen en instructies bij het gebruik van het apparaat.
Bewaar deze handleiding voor toekomstig gebruik.
 Installateur/Monteur: Laat deze instructies achter bij de consument.

VEILIGHEIDSWAARSCHUWINGSLEUTEL

- ⚠ GEVAAR**
Geeft een gevaarlijke situatie aan die, als deze niet wordt vermeden, zal leiden tot de dood of ernstig letsel.
- ⚠ VOORZICHTIG**
Geeft een gevaarlijke situatie aan die, als deze niet wordt vermeden, kan leiden tot licht of matig letsel.

- ⚠ WAARSCHUWING**
Geeft een gevaarlijke situatie aan die, als deze niet wordt vermeden, kan leiden tot de dood of ernstig letsel.
- LET OP**
Geeft informatie aan die als belangrijk wordt beschouwd, maar niet gerelateerd is aan gevaar (bijv. berichten met betrekking tot materiële schade).

NEDERLANDS

BELANGRIJKE VEILIGHEIDSinFORMATIE

BELANGRIJKE VOORZORGSMATREGELEN - LEES ALLE INSTRUCTIES

Bij het gebruik van elektrische apparaten moeten altijd de volgende basisveiligheidsmaatregelen worden gevolgd:

- Raak geen hete oppervlakken aan. Gebruik handgrepen of knoppen.
- Zorgvuldig toezicht is noodzakelijk wanneer een apparaat wordt gebruikt door of in de buurt van kinderen.
- Haal de stekker uit het stopcontact wanneer het apparaat niet wordt gebruikt en voordat u het schoonmaakt. Laat het apparaat afkoelen voordat u onderdelen aanbrengt of verwijdert.
- Het gebruik van accessoires die niet door de fabrikant van het apparaat worden aanbevolen, kan letsel veroorzaken.
- Plaats het apparaat niet op of in de buurt van een hete gas- of elektrische kookplaat of in een verwarmde oven.
- Wees uiterst voorzichtig bij het verplaatsen van een apparaat met hete olie of andere hete vloeistoffen.
- Gebruik het apparaat niet voor andere doeleinden dan waarvoor het is bedoeld.
- Reinig dit product niet met een waterstraal of iets dergelijks.

INSTRUCTIES VOOR HET NETSNOER

- Het apparaat moet worden gevoed via een aardlekschakelaar (RCD) met een nominale reststroom van maximaal 30 mA.
- Sluit altijd eerst de stekker aan op het apparaat (indien van toepassing) en steek vervolgens de stekker in het stopcontact. Om het apparaat los te koppelen, zet u een willekeurige bediening op "uit" en haalt u vervolgens de stekker uit het stopcontact. Om elektrische schokken te voorkomen, dompel het snoer of de stekkers niet onder in water of andere vloeistoffen.
- Laat het snoer niet over de rand van een tafel of aanrecht hangen en raak hete oppervlakken niet aan.
- Het netsnoer moet regelmatig worden gecontroleerd op tekenen van schade. Als het snoer beschadigd is, mag het apparaat niet worden gebruikt.
- Gebruik geen enkel apparaat met een beschadigd snoer of een beschadigde stekker of nadat het apparaat defect is geraakt of op enigerlei wijze is beschadigd. Breng het apparaat terug naar het dichtstbijzijnde erkende servicecentrum voor onderzoek, reparatie of aanpassing.
- Er wordt een kort netsnoer meegeleverd om het risico te verkleinen dat u verstrikt raakt in of struikelt over een langer snoer.
- Er zijn langere netsnoeren of verlengsnoeren beschikbaar die u kunt gebruiken als u ze met zorg gebruikt.
- Als u een langer netsnoer of verlengsnoer gebruikt:
 01. De gemarkeerde elektrische classificatie van de kabelset of het verlengsnoer moet minstens zo groot zijn als de elektrische classificatie van het apparaat.
 02. Het snoer moet zo worden geplaatst dat het niet over het aanrecht of tafelblad hangt, waar kinderen eraan kunnen trekken of er onbedoeld over kunnen struikelen.
 03. Het snoerset of het verlengsnoer moet een geaard 3-aderig snoer zijn.
- Buitenverlengsnoeren moeten worden gebruikt met apparaten die buitenshuis worden gebruikt en zijn aan de oppervlakte gemarkeerd met de letter "W" en met een label met de tekst "Geschikt voor gebruik met apparaten die buitenshuis worden gebruikt."
- De aansluiting op een verlengsnoer moet droog en van de grond worden gehouden.

ALLEEN VOOR GEBRUIK BUITENSHUIS

- Alleen voor huishoudelijk gebruik.
- Bewaar het apparaat binnenshuis wanneer het niet in gebruik is, buiten bereik van kinderen.
- Dit apparaat is niet bedoeld om te worden bediend met behulp van een externe timer of een apart afstandsbedieningssysteem.
- Dit apparaat is niet bedoeld voor gebruik door personen (inclusief kinderen) met verminderde fysieke, sensorische of mentale vermogens, of gebrek aan ervaring en kennis, tenzij zij toezicht of instructies hebben gekregen over het gebruik van het apparaat door een persoon die verantwoordelijk is voor hun veiligheid.
- Kinderen moeten onder toezicht staan om ervoor te zorgen dat ze niet met het apparaat spelen.
- Alle andere onderhoudswerkzaamheden moeten worden uitgevoerd door een erkende servicevertegenwoordiger.

- **⚠ WAARSCHUWING:** houtskool of soortgelijke brandbare brandstoffen mogen niet worden gebruikt met dit apparaat.
- Niet blootstellen aan regen.

BEWAAR DEZE INSTRUCTIES



KLANTENSERVICE

NEEM CONTACT MET ONS OP

Voor alle vragen, verzoeken of klantenservice kunt u contact met ons opnemen via:

BLACKSTONE PRODUCTS EUROPA

☎ 318002255872

✉ support@blackstoneproducts.eu

TWEE JAAR GARANTIE

North Atlantic Imports, LLC garandeert dit product tegen materiaal- en fabricagefouten gedurende een periode van twee (2) jaar vanaf de oorspronkelijke aankoopdatum, bij normaal gebruik. Voor zover dergelijke defecten zich voordoen, zal North Atlantic Imports, LLC, naar eigen goeddunken, kosteloos de juiste vervangende onderdelen leveren.

In geen geval is North Atlantic Imports, LLC aansprakelijk voor gevolgschade, indirecte of incidentele schade die voortvloeit uit de installatie, het gebruik of het falen van het product.

Deze garantie dekt NIET:

- Inspectiekosten of arbeid voor het vervangen van defecte onderdelen;
- Cosmetische gebreken die de prestaties of integriteit van het product niet beïnvloeden;
- Normale slijtage;
- Schade door vandalisme; natuurrampen, inclusief maar niet beperkt tot wind, stormen, hagel, overstromingen;
- Onjuiste montage, installatie of gebruik;
- Verkleuring of vervaging van de afwerking als gevolg van blootstelling aan chemicaliën, morsen, zwembad- of zoutwater;
- Corrosie/roest.

Dit product is ontworpen met het oog op veiligheid en kwaliteit. Eventuele wijzigingen aan het originele product kunnen de structurele integriteit of functie ervan in gevaar brengen en kunnen leiden tot defecten aan het product of persoonlijk letsel. Als zodanig maakt het wijzigen van dit product alle garanties ongeldig.

Dit product is UITSLUITEND bedoeld voor residentieel gebruik en is niet bedoeld voor commerciële, contractuele of andere niet-residentiële doeleinden. North Atlantic Imports, LLC wijst alle andere verklaringen en garanties van welke aard dan ook, expliciet of impliciet, af.

De garantie geldt voor de oorspronkelijke koper en is niet overdraagbaar. Het is niet van toepassing op accessoires of onderdelen die niet bij het product zijn geleverd, op aankopen van displaymodellen of op producten die in de uitverkoop of "as is" worden verkocht. Het is echter mogelijk dat u andere specifieke wettelijke rechten heeft op basis van de wetten van uw specifieke staat of land van verblijf.

Om uw garantie te activeren, registreert u uw product op

support@blackstoneproducts.eu



North Atlantic Imports, LLC behoudt zich het recht voor om deze garantie op elk moment te wijzigen of aan te passen.

MONTAGE GIDS

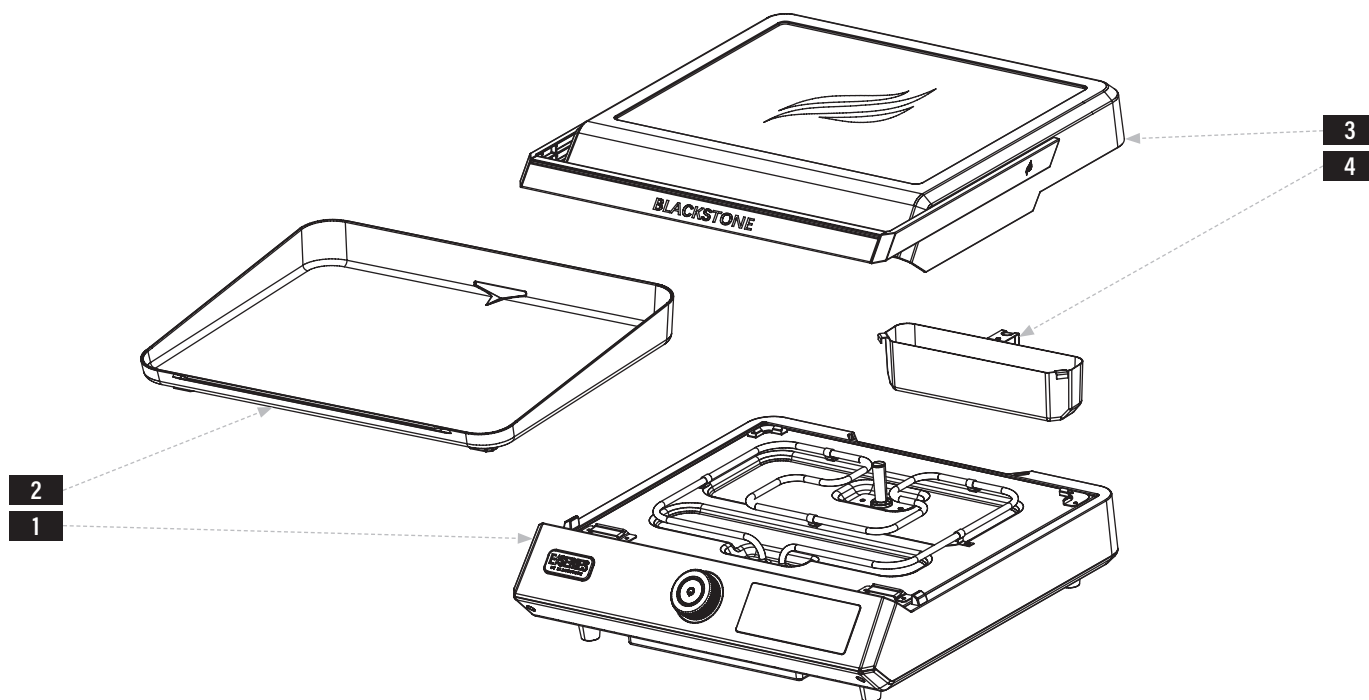
EXPLOSIETEKENING

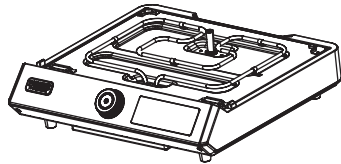
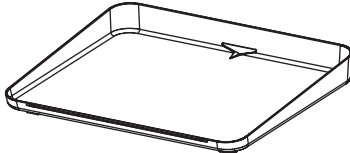

ONDERDELEN LIJST

<p>1 Bakplaat (1 stuk)</p> 	<p>2 Bakplaat (1 stuk)</p> 	<p>3 Kap montage (1 stuk)</p> 	<p>4 Vetpot (1 stuk)</p> 
---	---	--	---

NEDERLANDS

MONTAGE INSTRUCTIES

Zoek een grote, schone ruimte om uw apparaat te monteren. Verwijder al het verpakkingsmateriaal voordat u het in elkaar zet. (Het kan zijn dat u na de montage nog extra of reserveonderdelen overhoudt.)

⚠ VOORZICHTIG

Scherpe randen. Draag handschoenen tijdens het monteren.

STAP 01 Hang de vetpot in de sleuven aan de achterkant van de bakplaat.

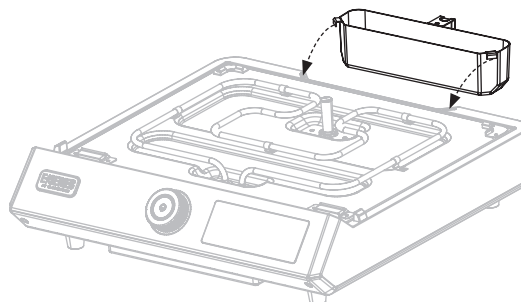



STAP 02 Plaats de bakplaat op de bakplaat. Schuif de bovenkant van de bakplaat naar voren zodat de voorste pootjes in de voorste beugels vastklikken en de achterste pootjes tegen de achterste beugels rusten.

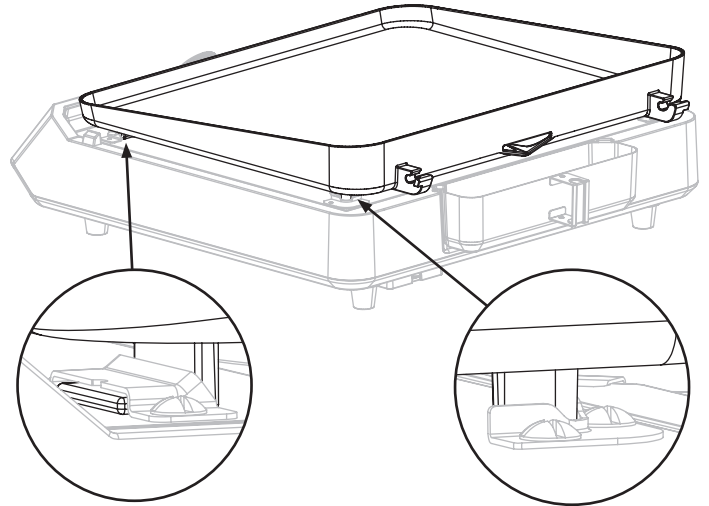

STAP 03 Plaats de kap op de bakplaat. Plaats de kapscharnieren in de bovenste beugels van de bakplaat.

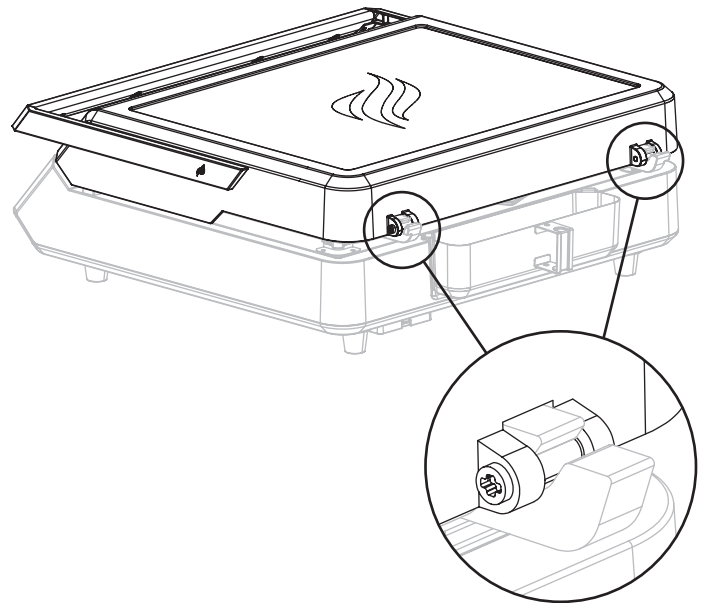

STAP 04 Ga verder naar de **GEBRUIKSAANWIJZING**.

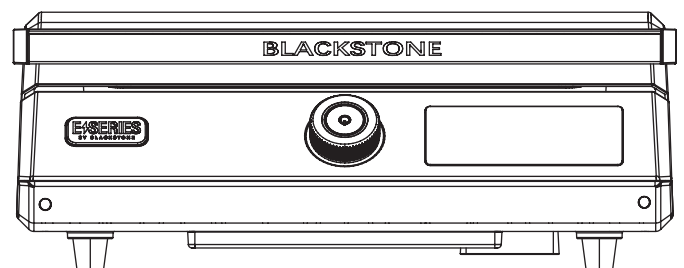

GEbruIKSAANWIJZING

HET ANTIAANBAKOPPERVLAK BESCHERMEN

- U hoeft de bovenkant van de bakplaat niet te kruiden.
- Snijd niet direct op het oppervlak van de bakplaat.
- Gebruik alleen kookgerei met een siliconencoating op het kookoppervlak.
- Kookspray met lecithine zal de antiaanbaklaag aantasten. Wij raden aan gewone bakolie in een spuitfles te gebruiken.

JE BAKPLAAT WASSEN

WAS HET OPPERVLAK VAN DE BAKPLAAT VOOR HET EERSTE GEBRUIK.

- Laat de elektrische componenten niet in contact komen met water. (indien toepasselijk)
- Laat geen water langer dan twee uur op het oppervlak van de bakplaat staan.
- Was de grillplaat niet in de vaatwasser.
- Vermijd het gebruik van iets dat krassen op het oppervlak kan veroorzaken, inclusief metalen schuursponsjes en schurende reinigingsmiddelen.

DAGELIJKSE SCHOONMAAK:

STAP 01 Zorg ervoor dat de vetbeker op zijn plaats zit.

STAP 02 Veeg het oppervlak van de bakplaat af met een vochtige, zeepachtige doek of keukenpapier.

STAP 03 Zeep afwassen en drogen.

MAAK UW VETBEKER LEEG

Na elk gebruik moet de vetopvangbak worden verwijderd en geleegd.

⚠ VOORZICHTIG

De vetbeker zal tijdens en na gebruik heet zijn. Verwijder de vetopvangbak pas als de bakplaat volledig is afgekoeld.

GRONDIGE REINIGING:

STAP 01 Zorg ervoor dat de vetbeker op zijn plaats zit.

STAP 02 Zet het vuur laag.

STAP 03 Gebruik, terwijl u rubberen handschoenen draagt, één (1) eetlepel milde zeep per één (1) kop heet water en veeg het oppervlak van de bakplaat af met een doek of een niet-metalen schoonmaakdoekje.

STAP 04 Zet de bakplaat uit en veeg het oppervlak af met een vochtige, zeepachtige doek of keukenpapier.

STAP 05 Zeep afwassen en drogen.

ONTSTEKINGSINSTRUCTIES

OM DE BAKPLAAT AAN TE ZETTEN:

STAP 01 ❶ Houd de knop van de bedieningsknop ingedrukt om de voorkeuren voor temperatuurmeting te openen. Draai aan de knop om Fahrenheit of Celsius te selecteren. Druk op de bedieningsknop om te selecteren.

Draai de regelknop totdat de ❷ **SET TEMP** de gewenste temperatuur weergeeft.

Druk op de bedieningsknop om de temperatuur in te stellen.

STAP 02 Wanneer de indicatoren van het ❸ **ZONE TEMP**-streepje het oranje gebied bereiken, heeft de bakplaat de ingestelde temperatuur bereikt.

Voor het beste resultaat laat u de bakplaat opwarmen totdat alle balken verlicht zijn.

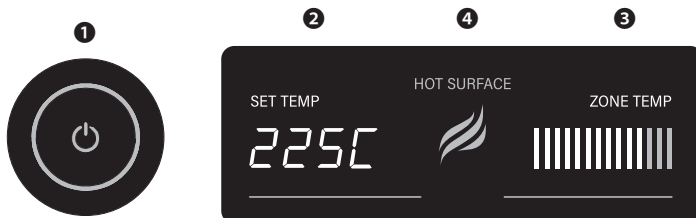

OM DE BAKPLAAT UIT TE SCHAKELEN:

STAP 01 ❶ Houd de knop van de draaiknop ingedrukt totdat het temperatuurbeeld verdwijnt.

STAP 02 Koppel het apparaat los.

STAP 03 Berg het apparaat niet op voordat de ❷ **HOT SURFACE**-indicator uit is.

⚠ VOORZICHTIG

Als uw apparaat een kap/deksel heeft, kan het langer dan 10 minuten gesloten laten met de branders op lage stand oververhitting en brandwonden veroorzaken. De kap/deksel/kap MOET open zijn wanneer het apparaat in gebruik is.

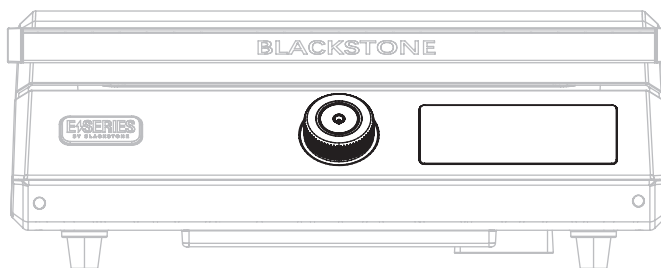



Deze pagina is opzettelijk leeg gelaten



Dit product kan worden beschermd door een of meer verleende Amerikaanse en/of internationale patenten en er kunnen patentaanvragen in behandeling zijn.

Ga voor meer informatie naar: BlackstoneProducts.com/patents

MODELL(ER): 8000EU ^{v10}

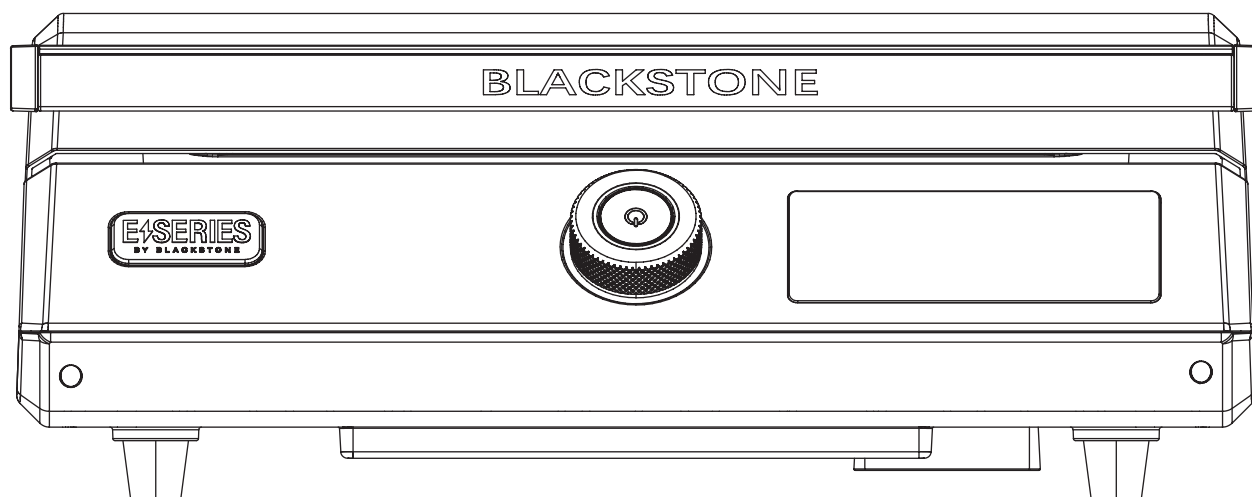

ÄGARMANUAL

17" ELEKTRISK STEKPLATTAN

INNEHÅLLSFÖRTECKNING

IVIKTIG SÄKERHETSINFORMATION	02
KUNDSUPPORT	03
MONTERINGSGUIDE	04
DRIFTINSTRUKTIONERNA	06

VIKTIG:

Denna bruksanvisning innehåller viktiga information som behövs för korrekt montering och säker användning av apparaten.

Läs och följ alla varningar och instruktioner innan du monterar och använder apparaten.

Följ alla varningar och instruktioner när du använder apparaten.

Spara denna handbok för framtida referens.

Installatör/montör: Lämna dessa instruktioner till konsumenten.

FÖRKLARING AV SÄKERHETSMEDELANDEN

⚠ FARA

Indikerar en farlig situation som, om den inte undviks, kommer att leda till dödsfall eller allvarliga personskador.

⚠ VARNING

Indikerar en farlig situation som, om den inte undviks, kan leda till mindre eller måttliga personskador.

⚠ FÖRSIKTIGHET

Indikerar en farlig situation som, om den inte undviks, kan leda till dödsfall eller allvarliga personskador.

OBSERVERA

Anger information som anses viktig, men inte riskrelaterad (t.ex. meddelanden relaterade till skador på egendom).

VIKTIG SÄKERHETSINFORMATION

VIKTIGA SÄKERHETSÅTGÄRDER – LÄS ALLA INSTRUKTIONER

När du använder elektriska apparater bör grundläggande säkerhetsföreskrifter alltid följas, inklusive följande:

- Rör inte vid heta ytor. Använd handtag eller knoppar.
- Noggrann övervakning är nödvändig när någon apparat används av eller i närheten av barn.
- Dra ur kontakten från uttaget när den inte används och före rengöring. Låt svalna innan du sätter på eller tar av delar.
- Användning av tillbehör som inte rekommenderas av apparatens tillverkare kan orsaka skador.
- Placera inte på eller nära en het gas- eller elektrisk brännare eller i en uppvärmd ugn.
- Extrem försiktighet måste iaktas när en apparat som innehåller het olja eller andra heta vätskor flyttas.
- Använd inte apparaten för annat än avsett ändamål.
- Rengör inte denna produkt med vattenspray eller liknande.

INSTRUKTIONER FÖR NÄTSLADD

- Apparaten måste strömförsörjas via en jordfelsbrytare (RCD) med en nominell restström som inte överstiger 30 mA.
- Anslut alltid kontakten till apparaten först (i förekommande fall) och anslut sedan sladden till vägguttaget. För att koppla bort, vrid valfri kontroll till "av" och dra sedan ut kontakten ur vägguttaget.
- För att skydda mot elektriska stötar, doppa inte sladden eller stickpropparna i vatten eller annan vätska.
- Låt inte sladden hänga över kanten på bordet eller bänken eller vidrör heta ytor.
- Nätssladden bör regelbundet undersökas för tecken på skada, och om sladden är skadad får apparaten inte användas.
- Använd inte någon apparat med en skadad sladd eller kontakt eller efter att apparaten inte fungerar eller har skadats på något sätt. Lämna tillbaka apparaten till närmaste auktoriserade serviceverkstad för undersökning, reparation eller justering.
- En kort nätssladd medföljer för att minska risken för att fastna i eller snubbla över en längre sladd.
- Längre strömsladdar eller förlängningssladdar finns tillgängliga och kan användas om försiktighet iaktas vid användningen.
- Om en längre nätssladd eller förlängningssladd används:
 01. Den markerade elektriska märkningen för sladdsatsen eller förlängningssladden bör vara minst lika hög som apparatens elektriska märkeffekt.
 02. Sladden bör placeras så att den inte draperas över bänkskivan eller bordsskivan där den kan dras i av barn eller snubbla över oavsiktligt.
 03. Sladdsatsen eller förlängningssladden ska vara en 3-tråds kabel av jordtyp.
- Utomhusförlängningssladdar ska användas med apparater för utomhusbruk och är ytmärkta med suffixbokstaven "W" och med en etikett som säger "Lämplig för användning med utomhusapparater."
- Anslutningen till en förlängningssladd ska hållas torr och från marken.

ENDAST FÖR UTMOMHUSBRUK

- Endast för hushållsbruk.
- Förvara apparaten inomhus när den inte används, utom räckhåll för barn.
- Denna apparat är inte avsedd att användas med hjälp av en extern timer eller separat fjärrkontrollsystem.
- Denna apparat är inte avsedd att användas av personer (inklusive barn) med nedsatt fysisk, sensorisk eller mental förmåga, eller brist på erfarenhet och kunskap, såvida de inte har fått övervakning eller instruktioner angående användning av apparaten av en person som ansvarar för deras säkerhet.
- Barn bör övervakas för att säkerställa att de inte leker med apparaten.
- All annan service ska utföras av en auktoriserad servicerepresentant.
- **⚠ WARNING:** Träkol eller liknande brännbart bränsle får inte användas med denna apparat.
- Utsätt inte för regn.

SPARA DESSA INSTRUKTIONER



KUNDSUPPORT

KONTAKTA OSS

För alla frågor, förfrågningar eller kundsupport, vänligen kontakta oss på:

BLACKSTONE PRODUCTS EUROPA

☎ 318002255872

✉ support@blackstoneproducts.eu

TVÅ ÅRS GARANTI

North Atlantic Imports, LLC garanterar denna produkt mot defekter i material och utförande under en period av två (2) år från det ursprungliga inköpsdatumet vid normal användning. I den mån sådana defekter uppstår kommer North Atlantic Imports, LLC, efter eget gottfinnande, att tillhandahålla lämpliga ersättningsdelar utan kostnad.

Under inga omständigheter ska North Atlantic Imports, LLC hållas ansvarigt för följskador, indirekta eller oförutsedda skador till följd av installation, användning eller fel på produkten.

Denna garanti täcker INTE:

- Inspektionskostnader eller arbete för utbyte av eventuella defekta delar;
- Kosmetiska defekter som inte påverkar produktens prestanda eller integritet;
- Normalt slitage;
- Skador på grund av vandalism; naturhandlingar, inklusive men inte begränsat till vind, stormar, hagel, översvämningar;
- Felaktig montering, installation eller användning;
- Missfärgning eller blekning av ytan som ett resultat av exponering för kemikalier, spill, pool eller saltvatten;
- Korrosion/rost.

Denna produkt har designats för säkerhet och kvalitet. Alla ändringar som görs på originalprodukten kan äventyra dess strukturella integritet eller funktion och kan leda till produktfel eller personskada. Som sådan ogiltigförklarar ändring av denna produkt alla garantier.

Denna produkt är ENDAST avsedd för BOSTADSANVÄNDNING och är inte för kommersiella ändamål, kontraktsändamål eller andra icke-bostadsändamål. North Atlantic Imports, LLC fransäger sig alla andra utfästelser och garantier av något slag, uttryckliga eller underförstådda.

Garantin gäller den ursprungliga köparen och kan inte överlåtas. Den gäller inte för tillbehör eller delar som inte levereras med produkten, för köp av displaymodeller, eller för produkter som säljs på återförsäljning eller "i befintligt skick". Du kan dock ha andra specifika juridiska rättigheter baserade på lagarna i din specifika stat eller ditt land där du bor.

För att aktivera din garanti, registrera din produkt på

support@blackstoneproducts.eu



North Atlantic Imports, LLC förbehåller sig rätten att ändra eller modifiera denna garanti när som helst.

MONTERINGSGUIDE

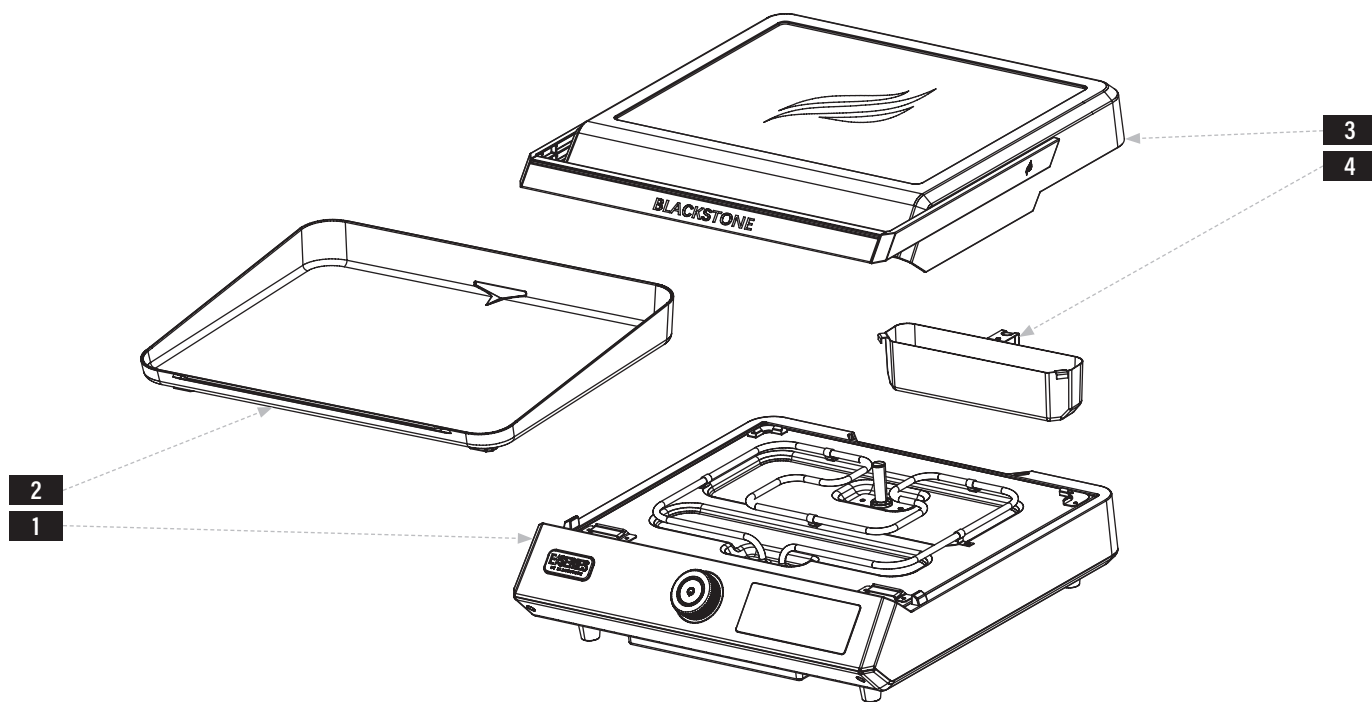
SPRÄNGSKISS

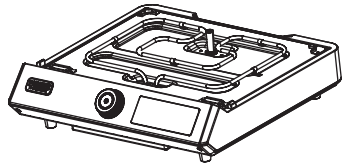
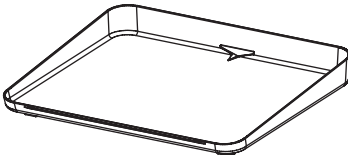

LISTA ÖVER DELAR

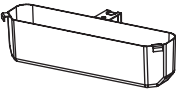
<p>1 Grillkropp (1 st)</p> 	<p>2 Grillplatta (1 st)</p> 	<p>3 Huvmontering (1 st)</p> 	<p>4 Smörjkopp (1 st)</p> 
---	--	---	--

MONTERINGSSIDOR

Hitta ett stort, rent område att montera produkten på.

Ta bort allt förpackningsmaterial innan du monterar den. (Du kan ha extra eller extra hårdvara efter montering.)

⚠ FÖRSIKTIGHET

Vassa kanter. Använd handskar när du monterar produkten.

STEG 01 Häng upp fettkoppen i skärorna på baksidan av gallerkroppen.

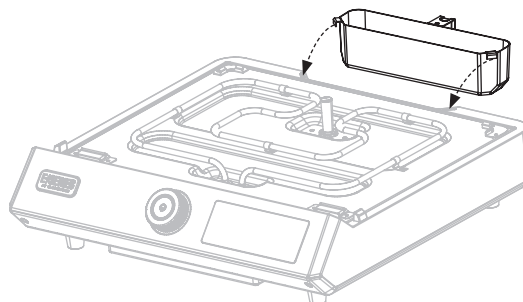

STEG 02 Placera grillplattan på gallerkroppen. Skjut grillplattan framåt så att de främre fötterna låser sig i de främre fästena och de bakre fötterna vilar mot de bakre fästena.

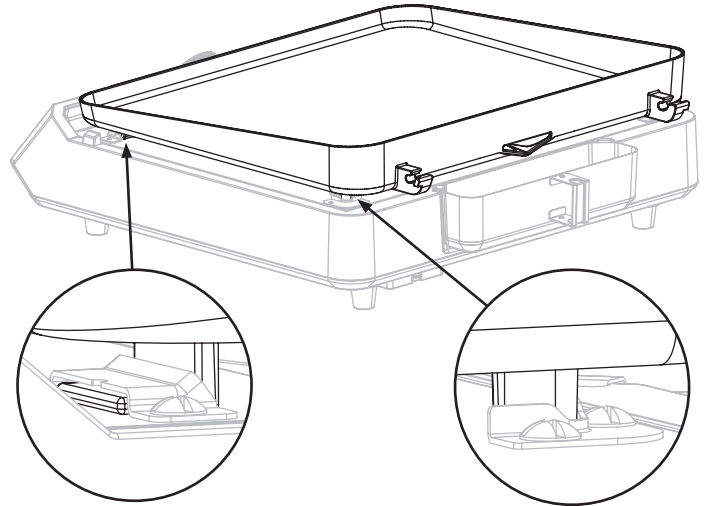

STEG 03 Placera huven på grillens topp. Sätt in huvens gångjärn i grillens övre fästen.

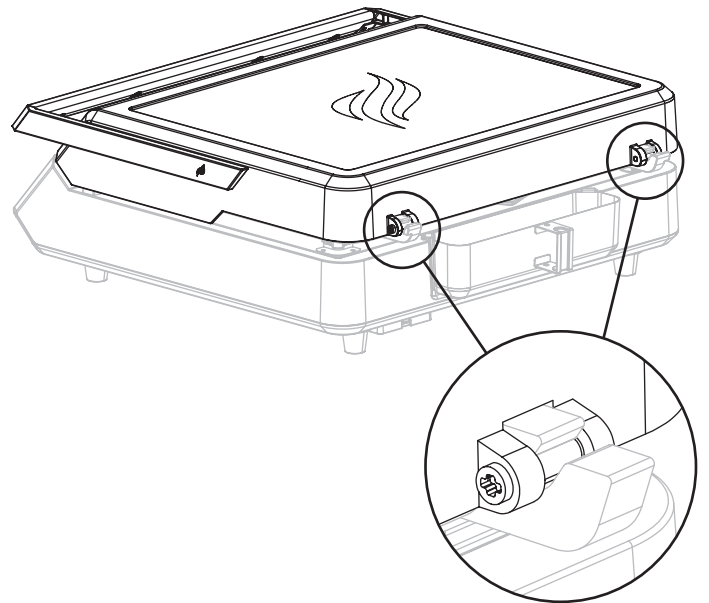

STEG 04 Fortsätt till **DRIFTINSTRUKTIONERNA**.

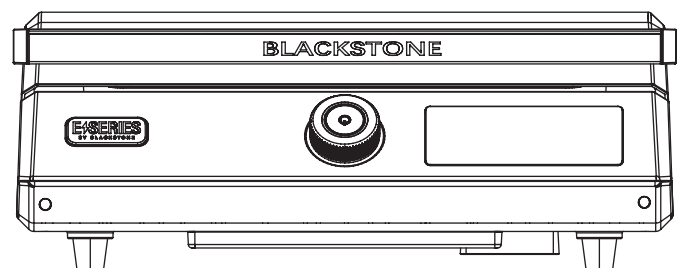

DRIFTINSTRUKTIONERNA

SKYDDA NON-STICK-YTAN

- Du behöver inte krydda grillplattan.
- Skär inte direkt på grillytan.
- Använd endast silikonbelagda köksredskap på matlagingsytan.
- Matlagingspray som innehåller lecitin kommer att försämra non-stick-beläggningen. Vi rekommenderar att du använder vanlig matolja i en sprayflaska.

TVÄTTA DIN GRILLPLATTA

TVÄTTA GRILLYTAN INNAN DEN FÖRSTA ANVÄNDNINGEN.

- Låt inte de elektriska komponenterna komma i kontakt med vatten. (om tillämpligt)
- Lämna inte vatten på grillytan i mer än två timmar.
- Tvätta inte stekplattan i diskmaskinen.
- Undvik att använda något som kan repa ytan, inklusive metalliska svampar och slipande rengöringsmedel.

DAGLIG STÄDNING:

STEG 01 Se till att fettbehållaren är på plats.

STEG 02 Torka av grillytan med en fuktig disktrasa med diskmedel eller hushållspapper.

STEG 03 Skölj av diskmedlet och torka ytan.

TÖM DIN GREASE CUP

Fettkoppen måste tas bort och tömmas efter varje användning.

⚠ FÖRSIKTIGHET

Fettkoppen blir varm under och efter användning. Ta inte bort fettkoppen förrän grillen har svalnat helt.

DJUPRENGÖRING:

STEG 01 Se till att fettbehållaren är på plats.

STEG 02 Vrid ner värmen.

STEG 03 Medan du bär gummihandskar, använd en (1) matsked mild tvål per en (1) kopp varmt vatten och torka av grillytan med en trasa eller rengöringsdyna som inte är av metall.

STEG 04 Stäng av grillen och torka av ytan med en fuktig disktrasa med diskmedel eller hushållspapper när den har svalnat.

STEG 05 Skölj av diskmedlet och torka ytan.

TÄNDNINGSANVISNINGAR SÅ HÄR STARTAR DU GRILLEN:

STEG 01 ① Tryck på och håll in kontrollvredet för att visa inställningarna för temperaturmätning. Vrid vredet för att välja Fahrenheit eller Celsius. Tryck på kontrollvredet för att välja enhet.

Vrid kontrollvredet tills skärmen ② Set Temp (Ställ in temperatur) visar önskad temperatur.

Tryck på kontrollvredet för att ställa in temperaturen.

STEG 02 När indikatorerna på kontrollpanelen ③ Zone Temp (Zontemperatur) når det orangefärgade området har grillen uppnått den inställda temperaturen.

För bästa resultat, låt grillen värmas upp tills alla staplar är upplysta.

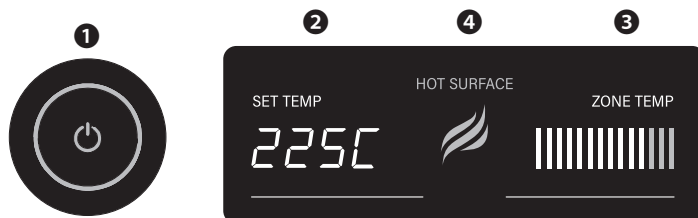

SÅ HÄR STÄNGER DU AV GRILLEN:

STEG 01 ① Tryck på och håll in kontrollvredet tills temperaturbilden försvinner.

STEG 02 Koppla ur produkten.

STEG 03 Flytta inte produkten till en plats för förvaring förrän indikatorn ④ HOT SURFACE (Varm yta) har stängts av.

⚠ FÖRSIKTIGHET

Om din apparat har en huva/lock, kan det orsaka överhettning och brännskador om den lämnas stängd med brännare på låg inställning i mer än 10 minuter. Locket/loket/kåpan MÅSTE vara öppen när apparaten används.

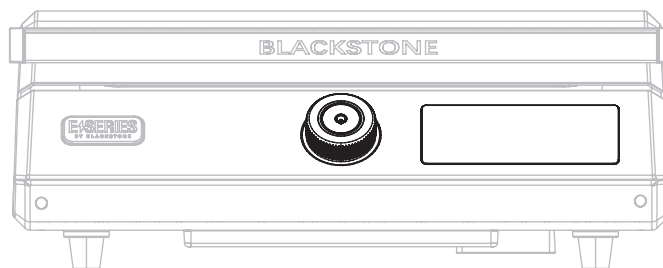

Den här sidan lämnas avsiktligt tom

The logo for Blackstone, featuring the word "BLACKSTONE" in a bold, sans-serif font. The letter "S" is stylized with a flame-like graphic element above it. A registered trademark symbol (®) is located to the upper right of the word.

Denna produkt kan omfattas av ett eller flera utfärdade amerikanska och/eller internationella patent och kan inkludera patentansökningar under behandling.
För mer information, besök: BlackstoneProducts.com/patents

DISTRIBUERAS AV NORTH ATLANTIC IMPORTS, LLC 1073 W 1700 N LOGAN, UT 84321 USA

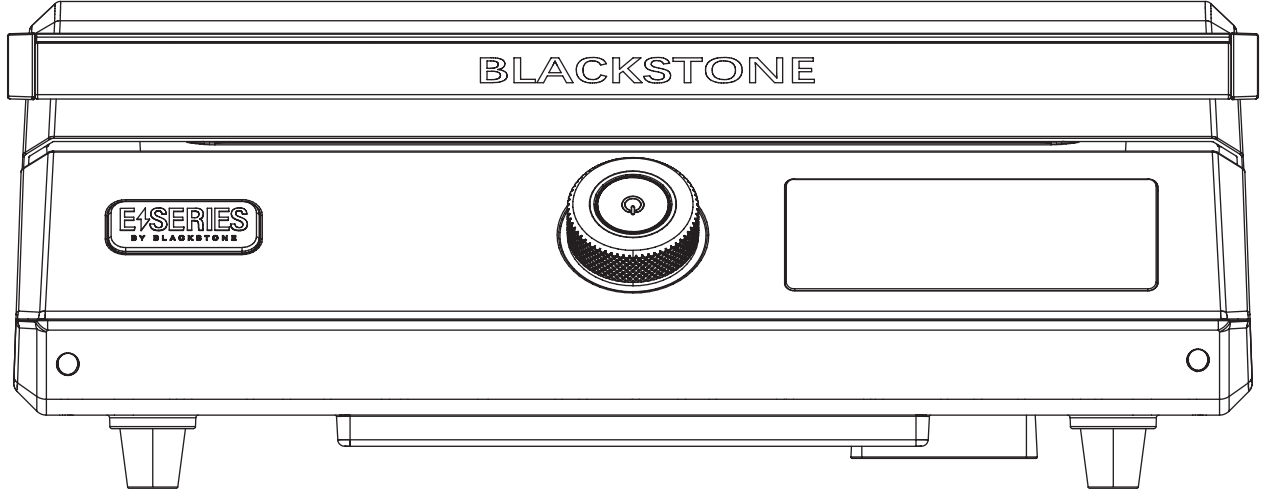
MODEL(LER): 8000EU^{v10}

KULLANIM KILAVUZU

17" ELEKTRIKLİ TAVA

İÇİNDEKİLER

ÖNEMLİ GÜVENLİK BİLGİSİ.....	02
MÜŞTERİ DESTEĞİ	03
MONTAJ KILAVUZU.....	04
ÇALIŞTIRMA TALİMATLARI	06

ÖNEMLİ:

Bu kullanım kılavuzu önemli bilgiler içermektedir. cihazın doğru montajı ve güvenli kullanımı için gerekli bilgiler.

Cihazı monte etmeden ve kullanmadan önce tüm uyarıları ve talimatları okuyun ve bunlara uyun.

Cihazı kullanırken tüm uyarı ve talimatlara uyun.

Bu kılavuzu ileride başvurmak üzere saklayın.

Montajcı/Montajcı: Bu talimatları tüketiciye bırakın.

GÜVENLİK UYARI ANAHTARI

⚠ TEHLİKE

Önlenmediği takdirde ölüm veya ciddi yaralanmayla sonuçlanacak tehlikeli bir durumu belirtir.

⚠ DİKKAT

Önlenmediği takdirde küçük veya orta dereceli yaralanmayla sonuçlanabilecek tehlikeli bir durumu belirtir.

⚠ UYARI

Önlenmediği takdirde ölüm veya ciddi yaralanmayla sonuçlanabilecek tehlikeli bir durumu belirtir.

DUYURU

Önemli kabul edilen ancak tehlikeyle ilgili olmayan bilgileri gösterir (örn. maddi hasarla ilgili mesajlar).

ÖNEMLİ GÜVENLİK BİLGİSİ

ÖNEMLİ KORUMALAR - TÜM TALİMATLARI OKUYUN

Elektrikli cihazları kullanırken, aşağıdakiler de dahil olmak üzere temel güvenlik önlemlerine her zaman uyulmalıdır:

- Sıcak yüzeylere dokunmayın. Kulpları veya düğmeleri kullanın.
- Herhangi bir cihaz çocuklar tarafından veya yakınında kullanıldığında yakın gözetim gereklidir.
- Kullanılmadığında ve temizlemeden önce fişini prizden çekin. Parçaları takmadan veya çıkarmadan önce soğumasını bekleyin.
- Cihaz üreticisi tarafından önerilmeyen aksesuar bağlantılarının kullanımı yaralanmalara neden olabilir.
- Sıcak gazlı veya elektrikli brülörün üzerine veya yakınına veya ısıtılmış bir fırına koymayın.
- Sıcak yağ veya diğer sıcak sıvılar içeren bir cihazı hareket ettirirken aşırı dikkatli olunmalıdır.
- Cihazı kullanım amacı dışında kullanmayın.
- Bu ürünü su spreyi veya benzeri bir şeyle temizlemeyin.

GÜÇ KABLOSU TALİMATLARI

- Cihaz, 30 mA'ı aşmayan nominal artık çalışma akımına sahip bir artık akım cihazı (RCD) aracılığıyla beslenmelidir.
- Fişi her zaman önce cihaza takın (uygulanabilirse), ardından kabloyu duvar prizine takın. Bağlantıyı kesmek için herhangi bir kontrolü "kapalı" konumuna getirin, ardından fişi duvar prizinden çıkarın. Elektrik çarpmasına karşı korumak için kabloyu veya fişleri suya veya başka bir sıvıya daldırmayın.
- Kablonun masa veya tezgah kenarından sarkmasına veya sıcak yüzeylere temas etmesine izin vermeyin.
- Besleme kablosu hasar belirtileri açısından düzenli olarak incelenmeli ve kablo hasarlıysa cihaz kullanılmamalıdır.
- Hasarlı bir kablo veya fişle veya cihaz arızalandıktan veya herhangi bir şekilde hasar gördükten sonra hiçbir cihazı çalıştırmayın. Cihazı inceleme, onarım veya ayarlama için en yakın yetkili servise götürün.
- Daha uzun bir kabloya dolanma veya takılma riskini azaltmak için kısa bir güç kaynağı kablosu sağlanmıştır.
- Daha uzun güç kaynağı kabloları veya uzatma kabloları mevcuttur ve kullanımında dikkatli olunursa kullanılabilir.
- Daha uzun bir güç kaynağı kablosu veya uzatma kablosu kullanılırsa:
 01. Kablo setinin veya uzatma kablosunun işaretli elektrik derecesi en azından cihazın elektrik derecesi kadar büyük olmalıdır.
 02. Kablo, çocukların çekebileceği veya istemeden takılıp düşebileceği tezgah veya masa üstüne sarkmayacak şekilde düzenlenmelidir.
 03. Kablo seti veya uzatma kablosu topraklama tipi 3 telli bir kablo olmalıdır.
- Açık hava uzatma kabloları açık hava kullanımı cihazlarıyla kullanılmalı ve yüzeyleri "W" harfiyle ve "Açık hava cihazlarıyla kullanıma uygundur" yazan bir etiketle işaretlenmelidir.
- Bir uzatma kablosuna bağlantı kuru ve yerden uzak tutulmalıdır.

YALNIZCA DIŞ MEKAN KULLANIMI İÇİNDİR

- Yalnızca ev kullanımı içindir.
- Cihazı kullanılmadığında çocukların erişemeyeceği bir yerde, iç mekanda saklayın.
- Bu cihaz harici bir zamanlayıcı veya ayrı bir uzaktan kumanda sistemi aracılığıyla çalıştırılmak üzere tasarlanmamıştır. Bu cihaz, fiziksel, duyuşsal veya zihinsel yetenekleri azalmış veya deneyim ve bilgi eksikliği olan kişiler (çocuklar dahil) tarafından, güvenliklerinden sorumlu bir kişi tarafından cihazın kullanımıyla ilgili gözetim veya talimat verilmediği sürece kullanılmak üzere tasarlanmamıştır.
- Çocuklar, cihazla oynamadıklarından emin olmak için gözetim altında tutulmalıdır.
- Diğer tüm servis işlemleri yetkili bir servis temsilcisi tarafından yapılmalıdır.

- **▲ UYARI:** Bu cihazla kömür veya benzeri yanıcı yakıtlar kullanılmamalıdır.
- Yağmura maruz bırakmayın.

BU TALİMATLARI KAYDEDİN



MÜŞTERİ DESTEĞİ

BIZE ULAŞIN

Tüm sorular, talepler veya müşteri desteği için lütfen bizimle şu adresten iletişime geçin:

BLACKSTONE PRODUCTS AVRUPA

☎ 318002255872

✉ support@blackstoneproducts.eu

İKİ YIL GARANTI

North Atlantic Imports, LLC, bu ürüne, normal kullanım koşullarında, orijinal satın alma tarihinden itibaren iki (2) yıl süreyle malzeme ve işçilik kusurlarına karşı garanti vermektedir. Bu tür kusurların meydana gelmesi durumunda, North Atlantic Imports, LLC, kendi takdirine bağlı olarak uygun yedek parçayı/parçaları ücretsiz olarak sağlayacaktır.

North Atlantic Imports, LLC hiçbir durumda ürünün kurulumundan, kullanımından veya arızasından kaynaklanan sonuçsal, dolaylı veya tesadüfi zararlardan sorumlu olmayacaktır.

Bu garanti aşağıdakileri KAPSMAZ:

- Arızalı parça(lar)ın değiştirilmesi için muayene maliyetleri veya işçilik;
- Ürün performansını veya bütünlüğünü etkilemeyen kozmetik kusurlar;
- Normal aşınma ve yıpranma;
- Vandalizmden kaynaklanan hasarlar; rüzgar, fırtına, dolu, su baskını dahil ancak bunlarla sınırlı olmamak üzere doğa olayları;
- Yanlış montaj, kurulum veya kullanım;
- Kimyasallara, dökülmelere, havuz veya tuzlu suya maruz kalma sonucu yüzeyin renginin değişmesi veya solması;
- Korozyon/pas.

Bu ürün güvenlik ve kalite için tasarlanmıştır. Orijinal üründe yapılan herhangi bir değişiklik, ürünün yapısal bütünlüğünü veya işlevini tehlikeye atabilir ve ürünün arızalanmasına veya kişisel yaralanmaya yol açabilir. Bu nedenle, bu ürünün değiştirilmesi tüm garantileri geçersiz kılar.

Bu ürün YALNIZCA KONUT KULLANIMI içindir ve ticari, sözleşmeli veya diğer konut dışı amaçlara yönelik değildir. North Atlantic Imports, LLC, açık veya zımni her türlü diğer beyan ve garantileri reddeder.

Garanti, orijinal alıcı için geçerlidir ve devredilemez. Ürünle birlikte temin edilmeyen aksesuarlar veya parçalar, teşhir modellerinin satın alınması veya indirimle veya "olduğu gibi" satılan ürünler için geçerli değildir. Ancak ikamet ettiğiniz eyaletin veya ülkenin kanunlarına göre başka özel yasal haklara da sahip olabilirsiniz.

Garantinizi etkinleştirmek için ürününüzü şu adreste kaydedin:

support@blackstoneproducts.eu



North Atlantic Imports, LLC bu garantiyi herhangi bir zamanda değiştirme veya tadil etme hakkını saklı tutar.

MONTAJ KILAVUZU

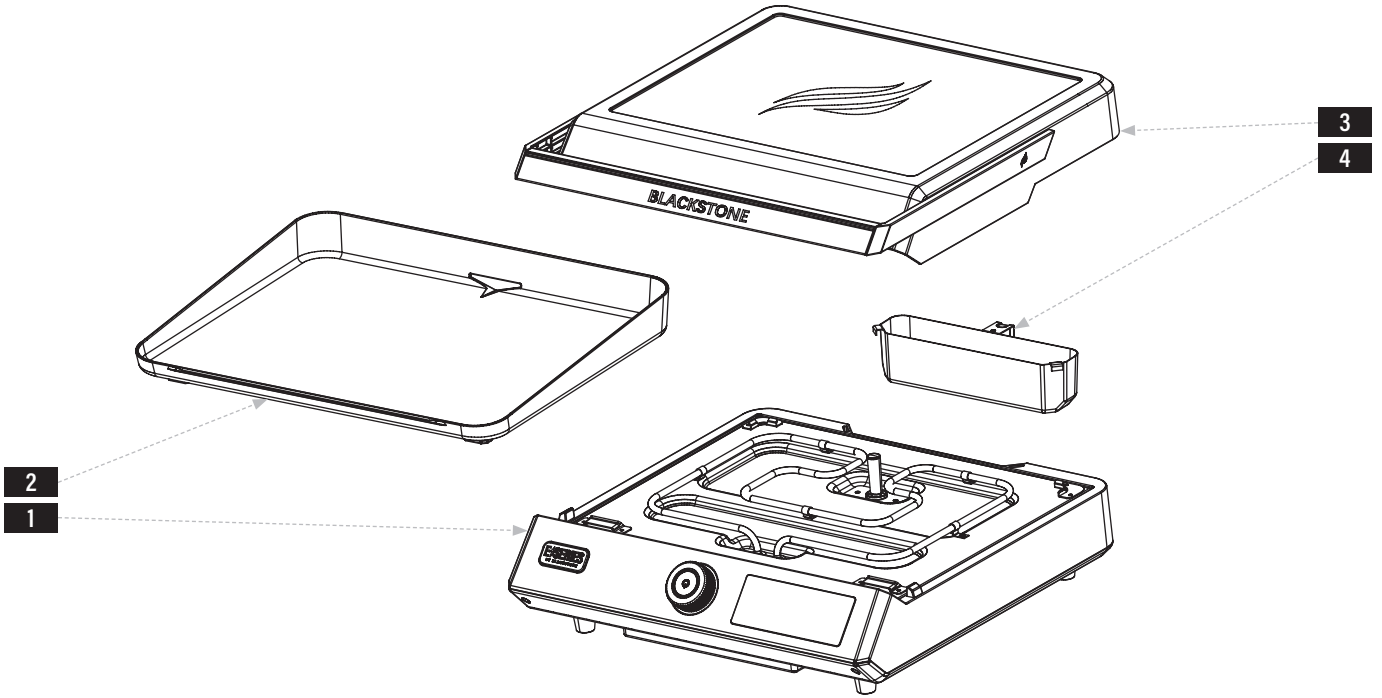
PARÇALARINA AYRIŞTIRILMIŞ GÖRÜNÜM

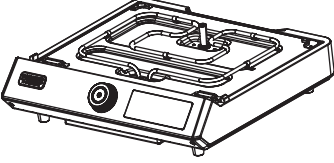
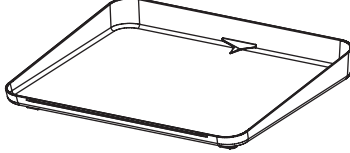

PARÇA LİSTESİ

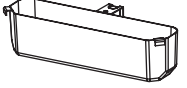
<p>1 Izgara gövdesi (1 adet)</p> 	<p>2 Izgara üstü (1 adet)</p> 	<p>3 Davlumbaz tertibatı (1 adet)</p> 	<p>4 Yağ kabı (1 adet)</p> 
---	--	--	---

MONTAJ TALİMATLARI

Cihazınızı monte etmek için geniş, temiz bir alan bulun.

Montajdan önce tüm ambalaj malzemelerini çıkarın. (Montaj sonrasında ilave veya yedek donanımlarınız olabilir.)

⚠ DİKKAT

Keskin kenarlar. Montaj sırasında eldiven giyin.

ADIM 01 Yağ kabını ızgara gövdesinin arkasındaki yuvalara asın.

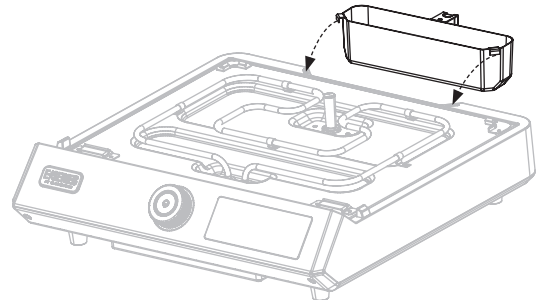



ADIM 02 Izgara üstünü izgara gövdesine yerleştirin. Ön ayaklar ön braketlere kilitlenecek ve arka ayaklar arka braketlere dayanacak şekilde izgara üstünü ileri doğru kaydırın.

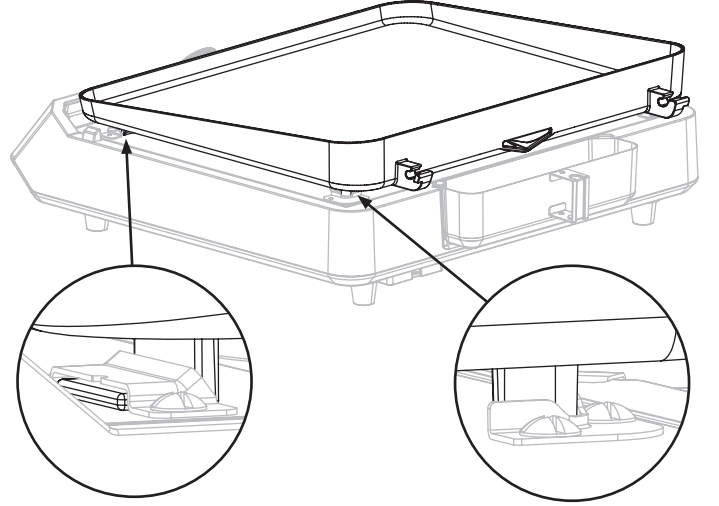

ADIM 03 Kaputu izgara üstüne yerleştirin. Kaput menteşelerini izgara üst braketlerine yerleştirin.

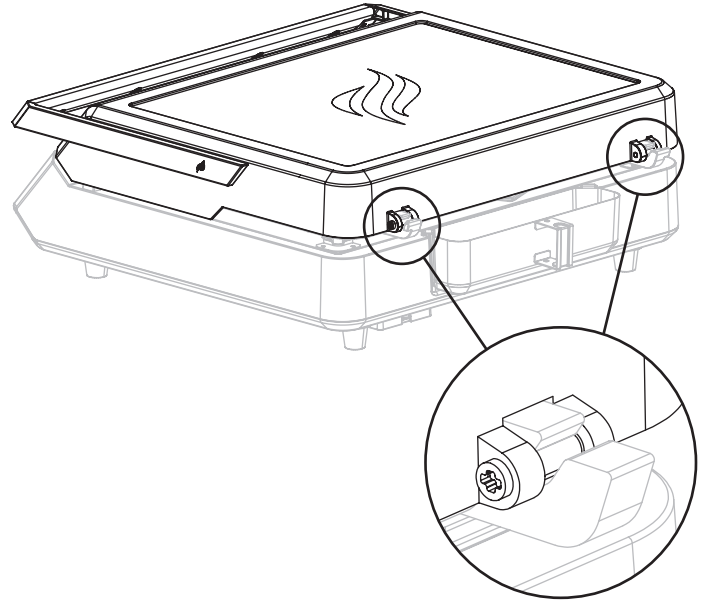

ADIM 04 ÇALIŞTIRMA TALIMATLARINA geçin.

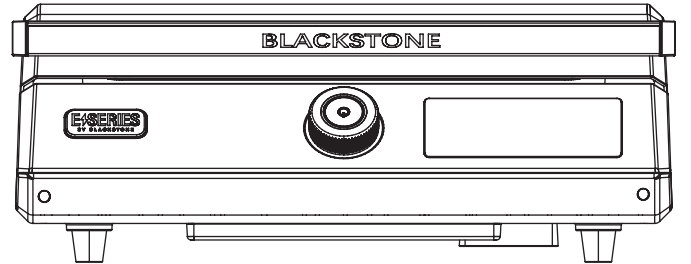

ÇALIŞTIRMA TALIMATLARI

YAPIŞMAZ YÜZEYİN KORUNMASI

- Izgara üstünü baharatlamanıza gerek yoktur.
- Doğrudan ızgara yüzeyinde kesmeyin.
- Pişirme yüzeyinde yalnızca silikon kaplı pişirme kapları kullanın.
- Lesitin içeren pişirme spreyi yapışmaz kaplamayı bozar. Sprey şişesinde normal yemeklik yağ kullanmanızı öneririz.

TAVANIZIN ÜSTÜNÜ YIKAMAK

İLK KULLANIMDAN ÖNCE KALBUR YÜZEYİNİ YIKAYIN.

- Elektrikli bileşenlerin su ile temas etmesine izin vermeyin. (uygunsa)
- Izgara yüzeyinde iki saatten fazla su bırakmayın.
- Izgara üstünü bulaşık makinesinde yıkamayın.
- Metal ovma pedleri ve aşındırıcı temizleyiciler dahil, yüzeyi çizebilecek herhangi bir şey kullanmaktan kaçının.

GÜNLÜK TEMİZLİK:

ADIM 01 Yağ kabının yerinde olduğundan emin olun.

ADIM 02 Izgara yüzeyini nemli, sabunlu bir bez veya kağıt havluyla silin.

ADIM 03 Sabunu yıkayın ve kurulayın.

GRES KABINI BOŞALTIN

Her kullanımdan sonra yağ kabı çıkarılıp boşaltılmalıdır.

⚠ DİKKAT

Gres kabı kullanım sırasında ve sonrasında sıcak olacaktır. Izgara tamamen soğuyana kadar yağ kabını çıkarmayın.

DERİN TEMİZLİK:

ADIM 01 Yağ kabının yerinde olduğundan emin olun.

ADIM 02 Isıyı düşük seviyeye çevirin.

ADIM 03 Lastik eldiven takarken, bir (1) bardak sıcak suya bir (1) yemek kaşığı yumuşak sabun kullanın ve ızgara yüzeyini bir bez veya metal olmayan temizleme süngeri ile silin.

ADIM 04 Kalburu kapatın ve soğuduktan sonra nemli, sabunlu bir bez veya kağıt havluyla yüzeyi silin.

ADIM 05 Sabunu yıkayın ve kurulayın.

ATEŞLEME TALIMATLARI

IZGARAYI AÇMAK İÇİN:

ADIM 01 ① Sıcaklık ölçümü tercihlerini getirmek için kontrol düğmesi düğmesini basılı tutun. Fahrenheit veya Celsius'u seçmek için düğmeyi çevirin. Seçmek için kontrol düğmesine basın.

② **SET TEMP** istenen sıcaklığı gösterene kadar kontrol düğmesini çevirin.

Sıcaklığı ayarlamak için kontrol düğmesine basın.

ADIM 02 ③ **ZONE TEMP** çizgi göstergeleri turuncu alana ulaştığında, ızgara ayarlanan sıcaklığa ulaşmıştır.

En iyi sonuçları elde etmek için, tüm çubuklar yanana kadar ızgaranın ısınmasına izin verin.

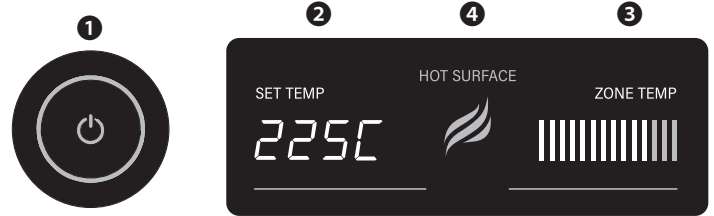

IZGARAYI KAPALI KONUMA GETİRMEK İÇİN:

ADIM 01 ① Sıcaklık görüntüsü kaybolana kadar kontrol düğmesi düğmesini basılı tutun.

ADIM 02 Cihazın fişini çekin.

ADIM 03 ④ **HOT SURFACE** göstergesi kapanana kadar cihazı saklamayın.

⚠ DİKKAT

Cihazınızda davlumbaz/kapağı varsa, brülörler düşük ayarda 10 dakikadan fazla kapalı bırakmak aşırı ısınmaya ve yanıklara neden olabilir. Cihaz kullanımdayken kapak/kapak/davlumbaz AÇIK OLMALIDIR.

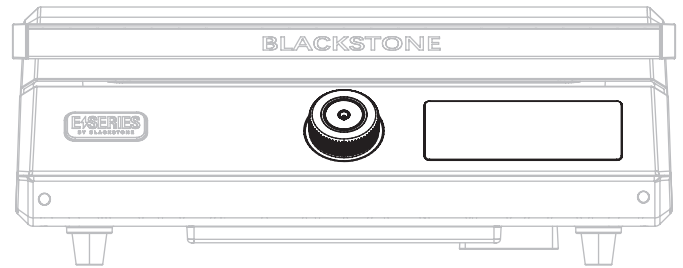



Bu sayfa bilerek boş bırakılmıştır

BLACKSTONE®

Bu ürün, bir veya daha fazla yayınlanmış ABD ve/veya uluslararası patent kapsamında olabilir ve bekleyen patent başvurularını içerebilir.

Daha fazla bilgi için lütfen şu adresi ziyaret edin:
BlackstoneProducts.com/patents

МОДЕЛЬ(И): 8000EU v10

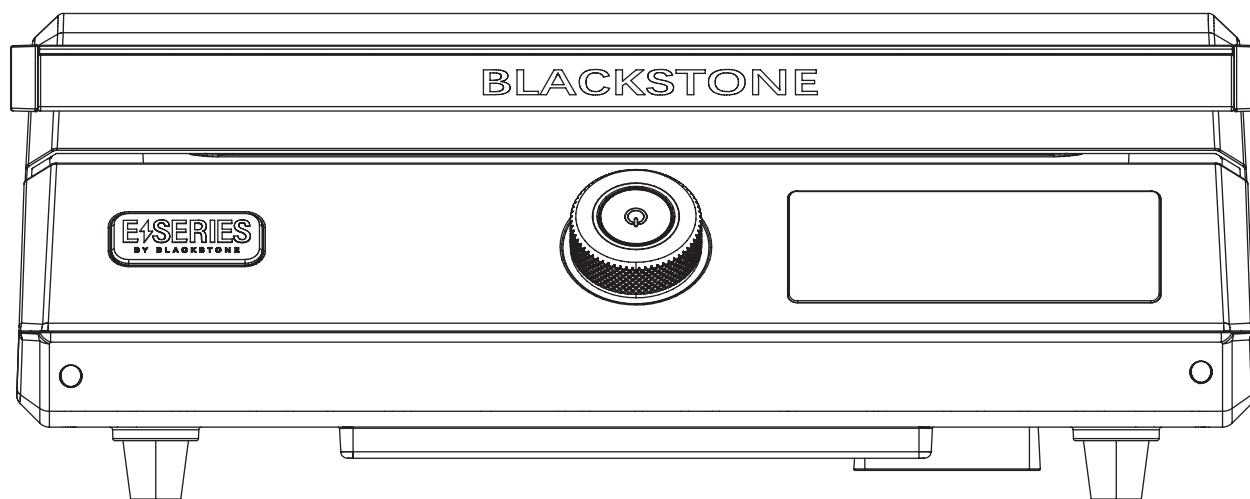

РУКОВОДСТВО ПОЛЬЗОВАТЕЛЯ

ЭЛЕКТРИЧЕСКАЯ СКОВОРОДА 22»

ОГЛАВЛЕНИЕ

ВАЖНАЯ ИНФОРМАЦИЯ О БЕЗОПАСНОСТИ	02
СЛУЖБА ПОДДЕРЖКИ	03
РУКОВОДСТВО ПО СБОРКЕ	04
ИНСТРУКЦИЯ ПО ЭКСПЛУАТАЦИИ	06

ВАЖНЫЙ:

В данном руководстве по эксплуатации содержатся важные информацию, необходимую для правильной сборки и безопасного использования прибора.

Прочтите и соблюдайте все предупреждения и инструкции перед сборкой и использованием прибора.

При использовании прибора соблюдайте все предупреждения и инструкции.

Сохраните это руководство для дальнейшего использования.

Установщик/сборщик: Оставьте эти инструкции потребителю.

КЛЮЧ ПРЕДУПРЕЖДЕНИЯ О БЕЗОПАСНОСТИ

⚠ ОПАСНО

Указывает на опасную ситуацию, которая, если ее не избежать, приведет к смерти или серьезной травме.

⚠ ВНИМАНИЕ

Указывает на опасную ситуацию, которая, если ее не избежать, может привести к травме легкой или средней степени тяжести.

⚠ ОСТОРОЖНО

Указывает на опасную ситуацию, которая, если ее не избежать, может привести к смерти или серьезной травме.

УВЕДОМЛЕНИЕ

Обозначает информацию, которая считается важной, но не связанной с опасностью (например, сообщения о материальном ущербе).

ВАЖНАЯ ИНФОРМАЦИЯ О БЕЗОПАСНОСТИ

ВАЖНЫЕ МЕРЫ ПРЕДОСТОРОЖНОСТИ: ПРОЧТИТЕ ВСЕ ИНСТРУКЦИИ.

При использовании электроприборов всегда следует соблюдать основные меры предосторожности, включая следующие:

- Не прикасайтесь к горячим поверхностям. Используйте ручки или ручки.
- Необходим строгий надзор, когда какой-либо прибор используется детьми или рядом с ними.
- Отключайте от розетки, когда не используете его и перед чисткой. Дайте остыть, прежде чем устанавливать или снимать детали.
- Использование дополнительных приспособлений, не рекомендованных производителем прибора, может привести к травмам.
- Не ставьте на горячую газовую или электрическую горелку или рядом с ней, а также в нагретую духовку.
- Необходимо проявлять особую осторожность при перемещении прибора, содержащего горячее масло или другие горячие жидкости.
- Не используйте прибор не по назначению.
- Не очищайте этот продукт струей воды или подобными средствами.

ИНСТРУКЦИИ ПО ИСПОЛЬЗОВАНИЮ ШНУРА ПИТАНИЯ

- Прибор должен быть подключен через устройство защитного отключения (УЗО) с номинальным остаточным рабочим током не более 30 мА.
- Всегда сначала подключайте вилку к прибору (если применимо), а затем вставляйте шнур в розетку. Чтобы отключить прибор, поверните любой переключатель в положение «выкл.», затем выньте вилку из розетки.
- Для защиты от поражения электрическим током не погружайте шнур или вилки в воду или другую жидкость.
- Не допускайте свисания шнура с края стола или стойки и не касайтесь горячих поверхностей.
- Шнур питания следует регулярно проверять на наличие признаков повреждения, и если шнур поврежден, прибор нельзя использовать.
- Не используйте прибор с поврежденным шнуром или вилкой или после того, как прибор вышел из строя или был поврежден каким-либо образом. Верните прибор в ближайший авторизованный сервисный центр для проверки, ремонта или регулировки.
- Короткий шнур питания предоставляется для снижения риска, возникающего в результате запутывания или спотыкания о длинный шнур.
- Более длинные шнуры питания или удлинители доступны и могут использоваться, если при их использовании соблюдать осторожность.
- Если используется более длинный шнур питания или удлинитель:
 01. Указанные электрические характеристики комплекта шнура или удлинителя должны быть как минимум такими же, как и электрические характеристики прибора.
 02. Шнур должен быть расположен так, чтобы он не свисал со столешницы или столешницы, где его могут потянуть дети или о который можно непреднамеренно споткнуться.
 03. Комплект шнура или удлинитель должен быть заземляющим 3-жильным шнуром.
- Удлинительные удлинители должны использоваться с приборами для использования на открытом воздухе и иметь маркировку с буквой «W» и этикетку с надписью «Подходит для использования с приборами для использования на открытом воздухе».
- Подключение к удлинителю должно быть сухим и не касаться земли.

ТОЛЬКО ДЛЯ ИСПОЛЬЗОВАНИЯ НА ОТКРЫТОМ ВОЗДУХЕ

- Только для бытового использования.
- Когда прибор не используется, храните его в помещении, в недоступном для детей месте.
- Этот прибор не предназначен для управления с помощью внешнего таймера или отдельной системы дистанционного управления.
- Этот прибор не предназначен для использования лицами (включая детей) с ограниченными физическими, сенсорными или умственными способностями или с недостатком опыта и знаний, если они не находятся под присмотром или не проинструктированы об использовании прибора лицом, ответственным за их безопасность.
- Дети должны находиться под присмотром, чтобы убедиться, что они не играют с прибором.
- Любое другое обслуживание должно выполняться уполномоченным представителем сервисной службы.

- **▲ ОСТОРОЖНО:** древесный уголь или аналогичное горючее топливо нельзя использовать с этим прибором.
- Не подвергайте воздействию дождя.

СОХРАНИТЕ ЭТИ ИНСТРУКЦИИ



СЛУЖБА ПОДДЕРЖКИ

СВЯЗАТЬСЯ С НАМИ

По всем вопросам, запросам или для поддержки клиентов обращайтесь к нам по адресу:

BLACKSTONE PRODUCTS ЕВРОПА

☎ 318002255872

✉ support@blackstoneproducts.eu

ДВА ГОДА ГАРАНТИИ

Компания North Atlantic Imports, LLC гарантирует отсутствие дефектов материалов и изготовления данного продукта в течение двух (2) лет с даты первоначальной покупки при нормальном использовании. В случае возникновения таких дефектов компания North Atlantic Imports, LLC по своему усмотрению бесплатно предоставит соответствующие запасные части.

Компания North Atlantic Imports, LLC ни при каких обстоятельствах не несет ответственности за косвенные, косвенные или случайные убытки, возникшие в результате установки, использования или неисправности продукта.

Данная гарантия НЕ РАСПРОСТРАНЯЕТСЯ:

- Затраты на проверку или трудозатраты на замену любой дефектной детали (деталей);
- Косметические дефекты, не влияющие на эксплуатационные характеристики или целостность продукта;
- Обычный износ;
- Повреждения в результате вандализма; стихийные бедствия, включая, помимо прочего, ветер, штормы, град, наводнения;
- Неправильная сборка, установка или использование;
- Обесцвечивание или выцветание покрытия в результате воздействия химикатов, разливов жидкости, бассейна или соленой воды;
- Коррозия/ржавчина.

Этот продукт был разработан с учетом требований безопасности и качества. Любые изменения, внесенные в исходное изделие, могут поставить под угрозу его структурную целостность или функциональность и привести к выходу изделия из строя или травмам. Таким образом, модификация данного продукта приводит к аннулированию всех гарантий.

Этот продукт предназначен ТОЛЬКО ДЛЯ ЖИЛОГО ИСПОЛЬЗОВАНИЯ и не предназначен для коммерческих, контрактных или других нежилых целей. Компания North Atlantic Imports, LLC отказывается от всех других заявлений и гарантий любого рода, явных или подразумеваемых.

Гарантия распространяется на первоначального покупателя и не подлежит передаче. Оно не распространяется на аксессуары или детали, не поставляемые вместе с продуктом, на покупку демонстрационных моделей или на продукт, который продается по распродаже или «как есть». Однако у вас могут быть другие конкретные законные права, основанные на законах вашего конкретного штата или страны проживания.

Чтобы активировать гарантию, зарегистрируйте свой продукт на сайте

support@blackstoneproducts.eu

North Atlantic Imports, LLC оставляет за собой право изменить или модифицировать настоящую гарантию в любое время.

РУКОВОДСТВО ПО СБОРКЕ

В РАЗОБРАННОМ ВИДЕ

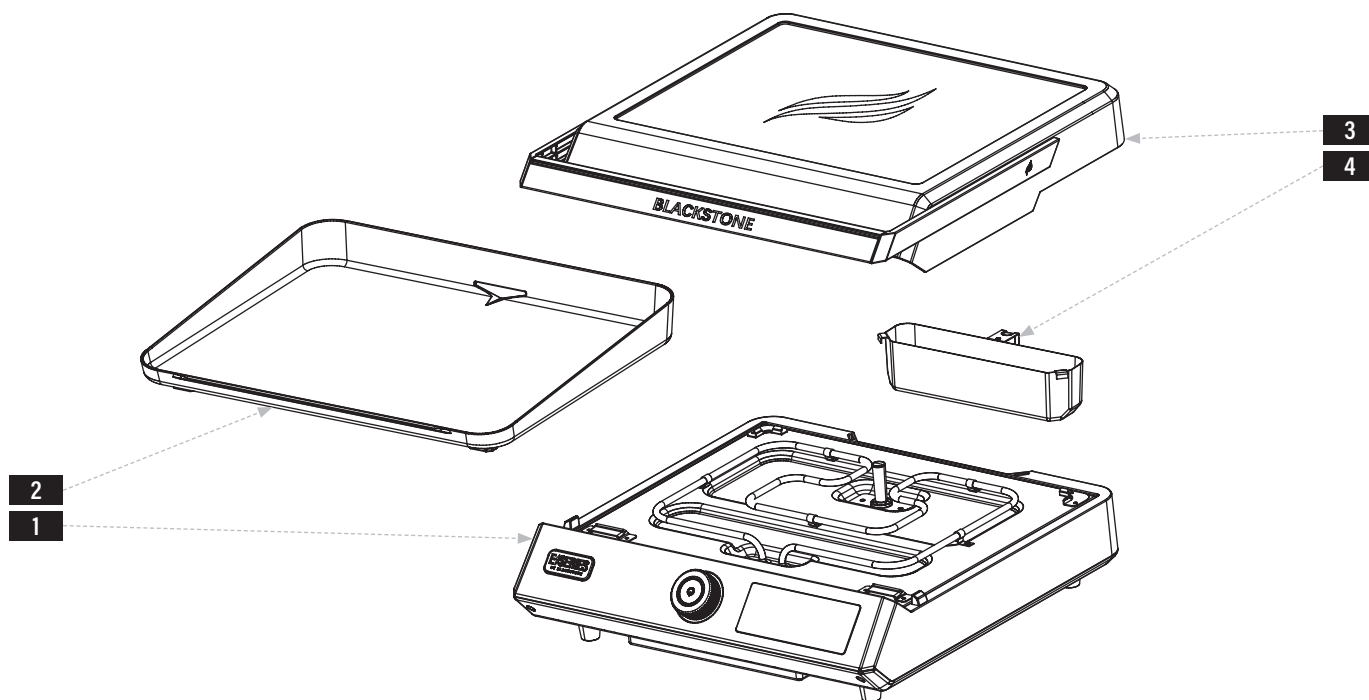

СПИСОК ДЕТАЛЕЙ

<p>1 Корпус сковороды (1 шт.)</p> 	<p>2 Верхняя часть гриля (1 шт.)</p> 	<p>3 Капюшон в сборе (1 шт.)</p> 	<p>4 Чаша для жира (1 шт.)</p> 
--	---	---	---

РУКОВОДСТВО ПО СБОРКЕ

Найдите большое чистое место для сборки прибора.
 Перед сборкой удалите весь упаковочный материал. (После сборки у вас могут остаться дополнительные или запасные детали.)

⚠ ВНИМАНИЕ

Острые края. При сборке наденьте перчатки.

ШАГ 01 Повесьте чашу для жира в пазы на задней части корпуса сковороды.

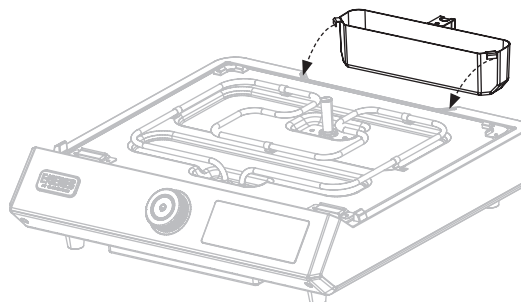



ШАГ 02 Поместите верхнюю часть сковороды на корпус сковороды. Сдвиньте верхнюю часть сковороды вперед так, чтобы передние ножки зафиксировались в передних кронштейнах, а задние ножки уперлись в задние кронштейны.

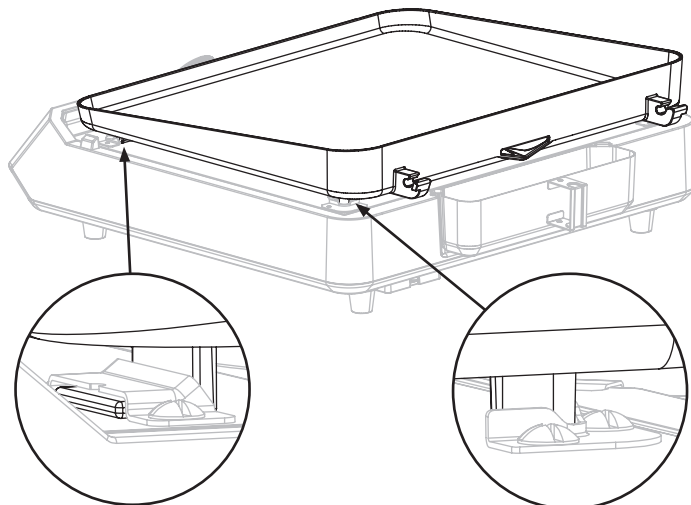

ШАГ 03 Поместите вытяжку на верхнюю часть сковороды. Вставьте петли крышки в верхние кронштейны гриля.

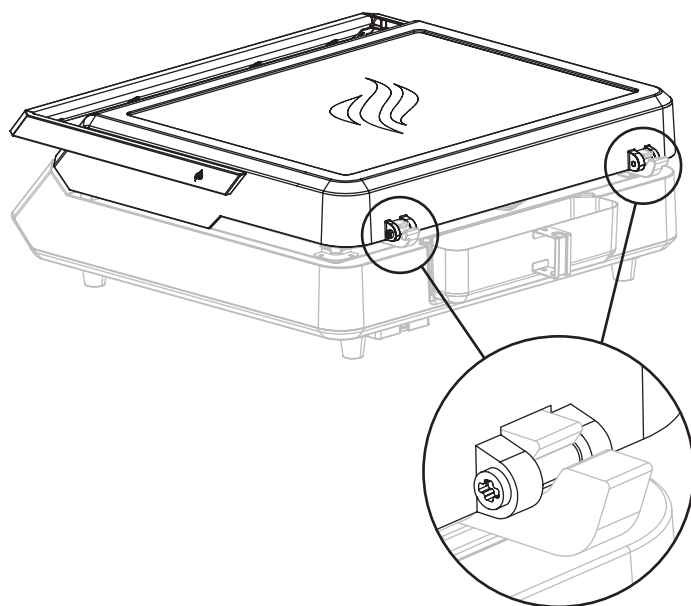

ШАГ 04 Перейти к ИНСТРУКЦИИ ПО ЭКСПЛУАТАЦИИ.

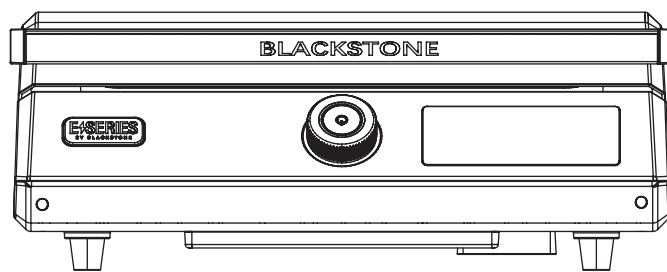

ИНСТРУКЦИЯ ПО ЭКСПЛУАТАЦИИ

ЗАЩИТА АНТИПРИГАРНОЙ ПОВЕРХНОСТИ

- Вам не нужно приправлять верхнюю часть сковороды.
- Не режьте прямо на поверхности сковороды.
- На варочной поверхности используйте только кухонную утварь с силиконовым покрытием.
- Кулинарный спрей, содержащий лецитин, ухудшит антипригарное покрытие. Мы рекомендуем использовать обычное растительное масло в распылителе.

МЫТЬЕ ВЕРХНЕЙ ЧАСТИ СКОВОРОДЫ

ВЫМОЙТЕ ПОВЕРХНОСТЬ ГРИЛЯ ПЕРЕД ПЕРВЫМ ИСПОЛЬЗОВАНИЕМ.

- Не допускайте контакта электрических компонентов с водой. (если это применимо)
- Не оставляйте воду на поверхности сковороды более чем на два часа.
- Не мойте поверхность сковороды в посудомоечной машине.
- Не используйте ничего, что может поцарапать поверхность, включая металлические губки и абразивные чистящие средства.

ЕЖЕДНЕВНАЯ УБОРКА:

ШАГ 01 Убедитесь, что масленка на месте.

ШАГ 02 Протрите поверхность сковороды влажной мыльной тканью или бумажным полотенцем.

ШАГ 03 Смойте мыло и высушите.у.

ОПОРОЖНИТЕ ЧАШКУ ДЛЯ СМАЗКИ

Масленку необходимо снимать и опорожнять после каждого использования.

⚠ ВНИМАНИЕ

Емкость для смазки будет горячей во время и после использования. Не снимайте чашку для жира, пока сковорода полностью не остынет.

ГЛУБОКАЯ ОЧИСТКА:

ШАГ 01 Убедитесь, что масленка на месте.

ШАГ 02 Включите низкую температуру.

ШАГ 03 Наденьте резиновые перчатки, используйте одну (1) столовую ложку мягкого мыла на одну (1) чашку горячей воды и протрите поверхность сковороды тканью или неметаллической чистящей салфеткой.

ШАГ 04 Выключите сковороду и, когда она остынет, протрите поверхность влажной мыльной тканью или бумажным полотенцем.

ШАГ 05 Смойте мыло и высушите.

ИНСТРУКЦИИ ПО ЗАЖИГАНИЮ

ЧТОБЫ ВКЛЮЧИТЬ СКОВОРОДУ:

ШАГ 01 ① Нажмите и удерживайте кнопку ручки управления, чтобы открыть настройки измерения температуры. Поверните ручку, чтобы выбрать градусы Фаренгейта или Цельсия. Нажмите ручку управления, чтобы выбрать.

Поворачивайте ручку управления до тех пор, пока ② SET TEMP не отобразит желаемую температуру.

Нажмите ручку управления, чтобы установить температуру.

ШАГ 02 Когда индикаторы ③ ZONE TEMP достигают оранжевой области, сковорода достигла установленной температуры.

Для достижения наилучших результатов дайте сковороде нагреться до тех пор, пока не загорятся все полоски.

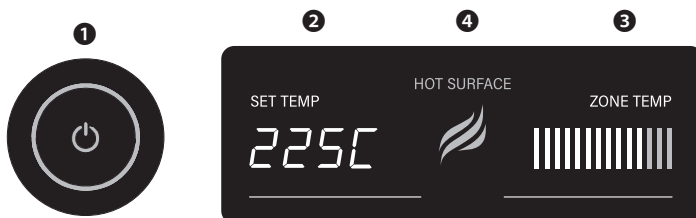

ЧТОБЫ ВЫКЛЮЧИТЬ СКОВОРОДУ:

ШАГ 01 ① Нажмите и удерживайте кнопку ручки управления, пока изображение температуры не исчезнет.

ШАГ 02 Отключите прибор.

ШАГ 03 Не храните прибор, пока не погаснет индикатор ④ HOT SURFACE.

⚠ ВНИМАНИЕ

Если у вашего прибора есть вытяжка/крышка, оставлять его закрытым с горелками на низкой мощности более 10 минут может привести к перегреву и ожогам. Крышка/вытяжка/колпак ДОЛЖНЫ быть открыты, когда прибор используется.

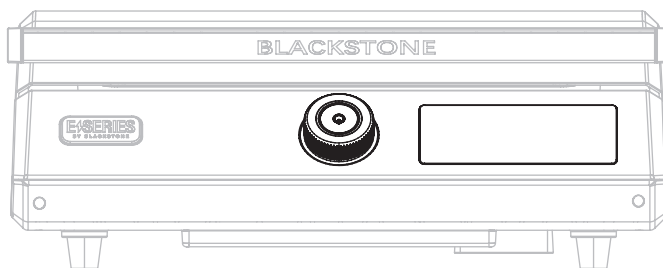



Эта страница специально оставлена пустой



Этот продукт может быть защищен одним или несколькими выданными американскими и/или международными патентами и может включать патентные заявки, находящиеся на рассмотрении.
Для получения дополнительной информации посетите:
BlackstoneProducts.com/patents

MALLI(T): 8000EU^{v10}

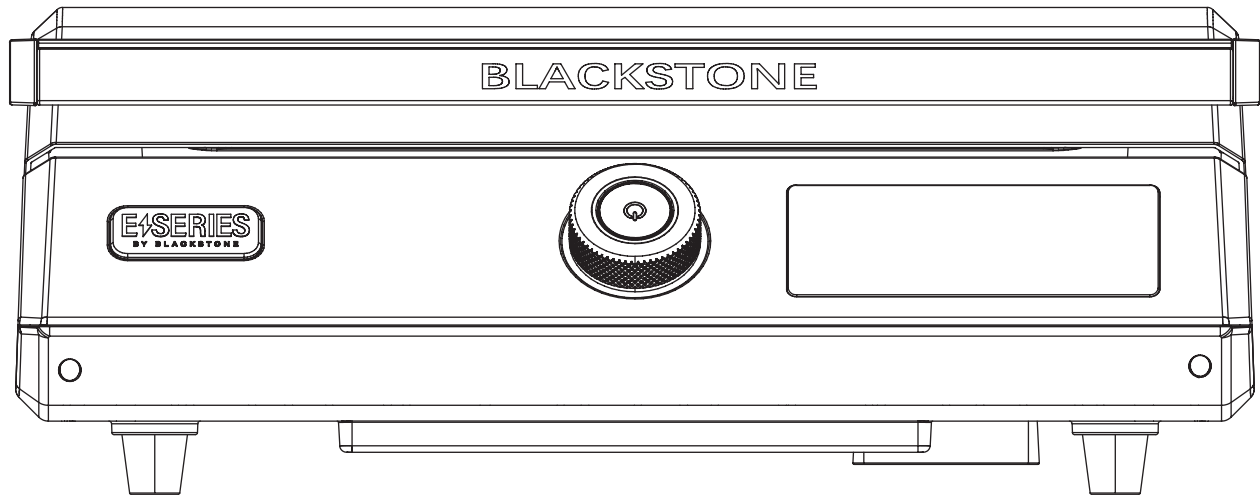

OMISTAJAN OPAS

17" SÄHKÖINEN PARILAGRILLI

SISÄLLYSLUETTELO

TÄRKEITÄ TURVALLISUUSTIETOJA	02
ASIAKASPALVELU	03
KOKOAMISOPAS	04
KÄYTTÖOHJEISIIN	06

TÄRKEÄ:

Tämä käyttöohje sisältää tärkeitä laitteen oikean kokoamisen ja turvallisen käytön kannalta tarpeelliset tiedot.

Lue ja noudata kaikkia varoituksia ja ohjeita ennen laitteen kokoamista ja käyttöä.

Noudata kaikkia varoituksia ja ohjeita, kun käytät laitetta.

Säilytä tämä käyttöopas myöhempää tarvetta varten.

Asentaja/asentaja: Jätä nämä ohjeet kuluttajalle.

VAROITUSKOLMIOT

⚠ VAARA

Osoittaa vaaratilanteen, joka johtaa kuolemaan tai vakavaan loukkaantumiseen, jos sitä ei vältetä.

⚠ HUOMIO

Osoittaa vaaratilanteen, joka voi johtaa lievään tai kohtalaiseen loukkaantumiseen, jos sitä ei vältetä.

⚠ VAROITUS

Osoittaa vaaratilanteen, joka voi johtaa kuolemaan tai vakavaan loukkaantumiseen, jos sitä ei vältetä.

HUOMAUTUS

Ilmaisee tietoja, joita pidetään tärkeänä, mutta ei vaaroihin liittyviä (esim. omaisuusvahinkoja koskevat viestit).

TÄRKEITÄ TURVALLISUUSTIETOJA

TÄRKEITÄ SUOJATOIMIA - LUE KAIKKI OHJEET

Sähkölaitteita käytettäessä on aina noudatettava perusturvallisuusohjeita, mukaan lukien seuraavat:

- ÄLÄ koske kuumia pintoja. Käytä kahvoja tai nuppeja.
- Tarkka valvonta on tarpeen, kun mitä tahansa laitetta käyttävät lapset tai lapset ovat niiden lähellä.
- Irrota pistoke pistorasiasta, kun et käytä ja ennen puhdistusta. Anna jäähtyä ennen osien pukemista tai irrottamista.
- Muiden kuin laitteen valmistajan suosittelemien lisävarusteiden käyttö voi aiheuttaa vammoja.
- ÄLÄ aseta kuumalle kaasui- tai sähköpolttimelle tai sen lähelle tai kuumennettuun uuniin.
- On noudatettava äärimmäistä varovaisuutta siirrettäessä laitetta, joka sisältää kuumaa öljyä tai muita kuumia nesteitä.
- ÄLÄ käytä laitetta muuhun kuin suunniteltuun käyttöön.
- ÄLÄ puhdistaa tätä tuotetta vesisuihkulla tai vastaavalla.

VIRTAJOHDON OHJEET

- Laite tulee syöttää jäännösvirtalaitteen (RCD) kautta, jonka nimellisvirka- virta on enintään 30 mA.
- Kiinnitä aina ensin pistoke laitteeseen (tarvittaessa) ja sitten johto pistorasiaan. Irrota kytkeminen kääntämällä mikä tahansa säädin "off"-asentoon ja irrota sitten pistoke pistorasiasta.
- ÄLÄ upota johtoa tai pistokkeita veteen tai muuhun nesteeseen suoja- tuaksesi sähköiskulta.
- ÄLÄ anna johdon roikkua pöydän tai tason reunan yli tai koskettaa kuumia pintoja.
- Verkkojohto on tarkastettava säännöllisesti vaurioiden varalta, ja jos johto on vaurioitunut, laitetta ei saa käyttää.
- ÄLÄ käytä laitetta, jonka johto tai pistoke on vaurioitunut tai jos laitteessa on toimintahäiriö tai se on vaurioitunut millään tavalla. Palauta laite lähimpään valtuutettuun huoltoliikkeeseen tarkastusta, korjausta tai säätöä varten.
- Toimitukseen kuuluu lyhyt virtajohto, joka vähentää riskiä, joka aiheutuu takertumisesta pidempään johtoon tai kompastumisesta siihen.
- Pidempiä virtajohtoja tai jatkojohtoja on saatavana, ja niitä voidaan käyttää, jos niitä käytetään varovasti.
- Jos käytät pidempää virtajohtoa tai jatkojohtoa:
 01. Johtosarjan tai jatkojohdon merkityn sähköluokituksen tulee olla vähintään yhtä suuri kuin laitteen sähköluokitus.
 02. Johto on sijoitettava niin, että se ei pääse leviämään työtason tai pöydän päälle, missä lapset voivat vetää siihen tai kompastua siihen vahingossa.
 03. Johtosarjan tai jatkojohdon tulee olla maadoitettua 3-johtimista johtoa.
- Ulkokäyttöön tarkoitettuja jatkojohtoja tulee käyttää ulkokäyttöön tarkoitettujen laitteiden kanssa, ja niiden pinta on merkitty jälkikirjaimella "W" ja merkinnällä "Sopii käytettäväksi ulkokäyttöön tarkoitettujen laitteiden kanssa".
- Liitäntä jatkojohtoon tulee pitää kuivana ja irti maasta.

VAIN ULKOKÄYTTÖÖN

- Vain kotitalouskäyttöön.
- Säilytä laitetta sisätiloissa, kun se ei ole käytössä, poissa lasten ulottuvilta.
- Tätä laitetta ei ole tarkoitettu käytettäväksi ulkoisen ajastimen tai erillisen kauko-ohjausjärjestelmän avulla.
- Tätä laitetta ei ole tarkoitettu henkilöiden (mukaan lukien lapset) käytettäväksi, joilla on alentuneet fyysiset, sensoriset tai henkiset kyvyt tai joilla ei ole kokemusta ja tietoa, ellei heidän turvallisuudestaan vastaava henkilö ole valvonut tai opastanut laitteen käyttöä.
- Lapsia tulee valvoa sen varmistamiseksi, etteivät he leiki laitteella.
- Kaikki muut huollot tulee suorittaa valtuutetun huoltoedustajan toimesta.
- **VAROITUS:** Hiiltä tai vastaavia palavia polttoaineita ei saa käyttää tämän laitteen kanssa.
- ÄLÄ altista sateelle.

TALLENNA NÄMÄ OHJEET



ASIAKASPALVELU

OTA MEIHIN YHTEYTTÄ

Jos sinulla on kysyttävää, tiedustelut tai asiakastuki, ota meihin yhteyttä osoitteessa:

BLACKSTONE PRODUCTS EUROOPPA

☎ 318002255872

✉ support@blackstoneproducts.eu

KAHDEN VUODEN TAKUU

North Atlantic Imports, LLC myöntää tälle tuotteelle materiaali- ja valmistusvirheiden varalta kahden (2) vuoden takuun alkuperäisestä ostopäivästä normaalikäytössä. Siltä osin kuin tällaisia vikoja esiintyy, North Atlantic Imports, LLC toimittaa oman harkintansa mukaan asianmukaiset varaosat veloituksetta.

North Atlantic Imports, LLC ei ole missään tapauksessa vastuussa välillisistä, epäsuorista tai satunnaisista vahingoista, jotka johtuvat tuotteen asennuksesta, käytöstä tai viasta.

Tämä takuu EI kata:

- Viallisten osien vaihto- tai työkustannukset;
- Kosmeettiset viat, jotka eivät vaikuta tuotteen suorituskykyyn tai eheyteen;
- Normaalia kulumista;
- Ilkivallan aiheuttamat vahingot; luonnontapahtumat, mukaan lukien mutta ei rajoittuen tuuli, myrskyt, rakeet, tulvat;
- Virheellinen kokoonpano, asennus tai käyttö;
- Viimeistelyn värimuutos tai haalistuminen kemikaaleille, roiskeille, uima-altaalle tai suolavedelle altistumisen seurauksena;
- Korroosio / ruoste.

Tämä tuote on suunniteltu turvallisuutta ja laatua ajatellen. Kaikki alkuperäiseen tuotteeseen tehdyt muutokset voivat vaarantaa sen rakenteellisen eheyden tai toiminnan ja johtaa tuotteen vioittumiseen tai henkilövahinkoon. Sellaisenaan tämän tuotteen muuttaminen mitätöi kaikki takuut.

Tämä tuote on tarkoitettu VAIN ASUNTOKÄYTTÖÖN, eikä se ole tarkoitettu kaupallisiin, sopimus- tai muihin kuin asuintarkoituksiin. North Atlantic Imports, LLC kiistää kaikki muut nimenomaiset tai epäsuorat esitykset ja takuut.

Takuu koskee alkuperäistä ostajaa, eikä sitä voi siirtää. Se ei koske lisävarusteita tai osia, joita ei toimiteta tuotteen mukana, näyttömallien ostoja tai tuotteita, jotka myydään tyhjennyksellä tai sellaisenaan. Sinulla voi kuitenkin olla muita erityisiä laillisia oikeuksia, jotka perustuvat oman osavaltiosi tai asuinmaasi lakeihin.

Aktivoi takuusi rekisteröimällä tuotteesi osoitteessa

support@blackstoneproducts.eu



North Atlantic Imports, LLC pidättää oikeuden muuttaa tätä takuuta milloin tahansa.

KOKOAMISOPAS

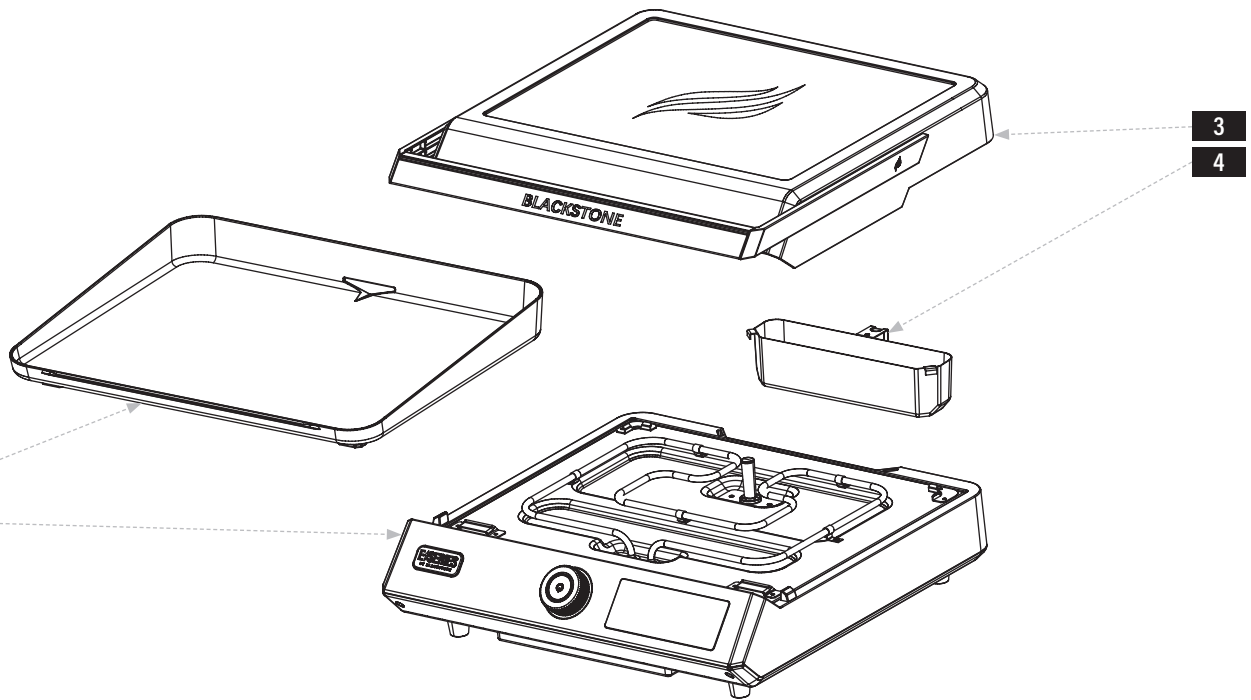
RÄJÄYTYSNÄKYMÄ

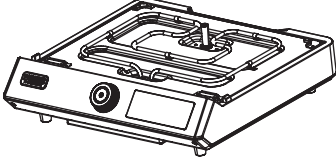
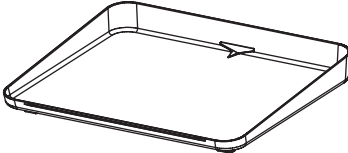

OSALUETTELO

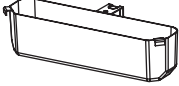
<p>1 Parilan runko (1 kpl)</p> 	<p>2 Grillauslevy (1 kpl)</p> 	<p>3 Hupun kokoonpano (1 kpl)</p> 	<p>4 Rasvakuppi (1 kpl)</p> 
---	--	--	--

KOKOAMISOHJEET

Etsi suuri, puhdas alue laitteesi kokoamista varten.

Poista kaikki pakkausmateriaalit ennen kokoamista. (Sinulla voi olla lisä- tai varalaitteita asennuksen jälkeen.)

⚠ HUOMIO

Terävät reunat. Käytä käsineitä kokoamisen aikana.

VAIHE 01 Ripusta rasvakuppi grillin rungon takana oleviin koloihin.

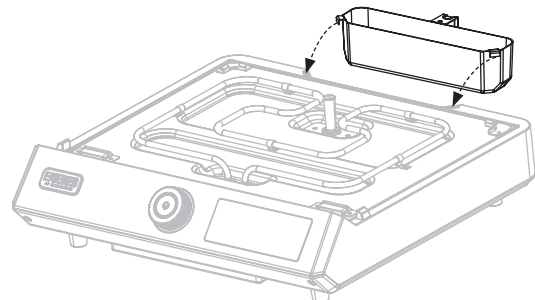



VAIHE 02 Aseta parakon yläosa parakon runkoon. Liu'uta ritilän yläosaa eteenpäin niin, että etujalat lukittuvat etukiinnikkeisiin ja takajalat lepäävät takakannattimia vasten.

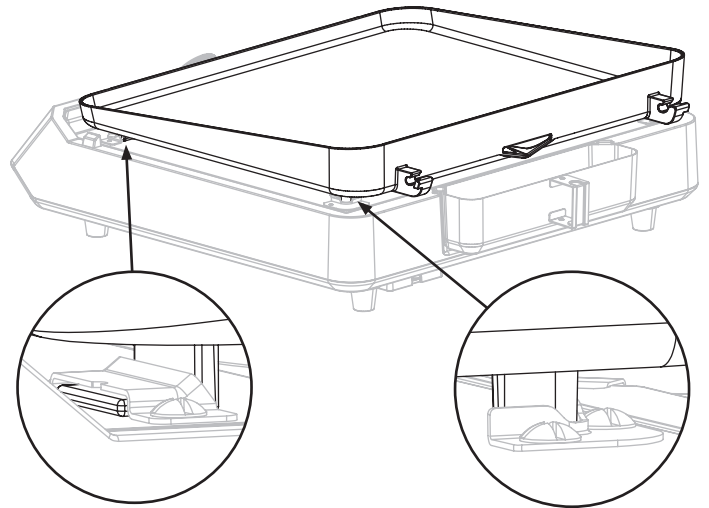

VAIHE 03 Aseta liesituuletin grillin päälle. Aseta liesituulettimen saranat ritilän yläkiinnikkeisiin.

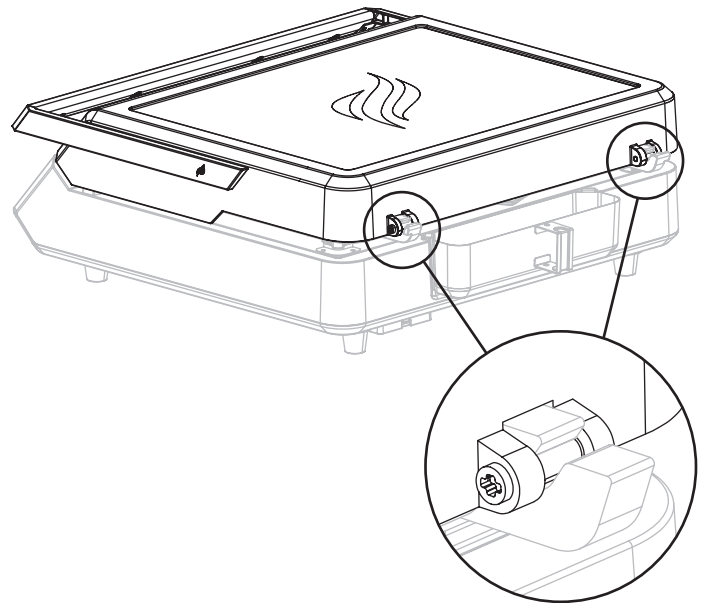

VAIHE 04 Siirry **KÄYTTÖOHJEISIIN**.

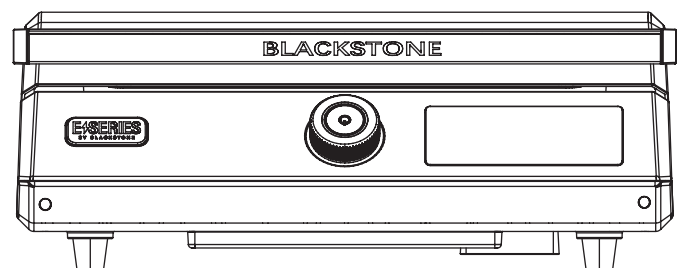

KÄYTTÖOHJEISIIN

TARTTUMATTOMAN PINNAN SUOJAAMINEN

- Parilaa ei tarvitse maustaa.
- ÄLÄ leikkaa suoraan parilalla.
- Käytä keittotasolla vain silikonipäällysteisiä keittiövälineitä.
- Lesitiiniä sisältävä ruoanlaittosuihke heikentää tarttumattonta pinnoitetta. Suosittelemme käyttämään tavallista ruokaöljyä suihkepullossa.

PESU PARILALLA

PESE PARILAN PINTA ENNEN ENSIMMÄISTÄ KÄYTTÖÄ.

- ÄLÄ anna sähköosien joutua kosketuksiin veden kanssa. (jos sovellettavissa)
- ÄLÄ jätä parilalla vettä kahdeksi tunniksi kauempaa.
- ÄLÄ pese ritilän yläosaa astianpesukoneessa.
- Vältä käyttämästä mitään, mikä voi naarmuttaa pintaa, mukaan lukien metalliset hankaustyyny ja hankaavat puhdistusaineet.

PÄIVITTÄINEN SIIVOUS:

VAIHE 01 Varmista, että rasvakuppi on paikallaan.

VAIHE 02 Pyyhi parilan pinta kostealla, saippuaisella liinalla tai talouspaperilla.

VAIHE 03 Pese pois saippualla ja kuivaa.

TYHJENNÄ RASVAKUPPISI

Rasvakuppi on poistettava ja tyhjennettävä jokaisen käytön jälkeen.

⚠ HUOMIO

Rasvakuppi on kuuma käytön aikana ja sen jälkeen. Älä poista rasvakuppia ennen kuin parila on täysin jäähtynyt.

SYVÄPUHDISTUS:

VAIHE 01 Varmista, että rasvakuppi on paikallaan.

VAIHE 02 Käännä lämpö alhaiseksi.

VAIHE 03 Kun käytät kumihanskoja, käytä yhtä (1) ruokalusikallista mietoa saippuaa yhtä (1) kupillista kuumaa vettä kohden ja pyyhi parilan pinta liinalla tai ei-metallisella puhdistustyynyllä.

VAIHE 04 Sammuta grilli ja kun se on jäähtynyt, pyyhi pinta pois kostealla, saippuaisella liinalla tai paperipyhkeellä.

VAIHE 05 Pese pois saippualla ja kuivaa.

SYTYTYSOHJEET

GRILLAUSLEVYN KYTKEMINEN PÄÄLLE:

VAIHE 01 1 Tuo lämpötilamittausasetukset näkyviin pitämällä ohjainnupin painiketta painettuna. Valitse Fahrenheit tai Celsius kääntämällä nuppia. Paina säätönuppia valitaksesi.

Käännä säätönuppia, kunnes 2 **SET TEMP** näyttää halutun lämpötilan. Aseta lämpötila painamalla säätönuppia.

VAIHE 02 Kun 3 **ZONE TEMP** -viivailmaisimet saavuttavat oranssin alueen, parila on saavuttanut asetetun lämpötilan.

Parhaan tuloksen saamiseksi anna parakon lämmetä, kunnes kaikki palkit syttyvät.

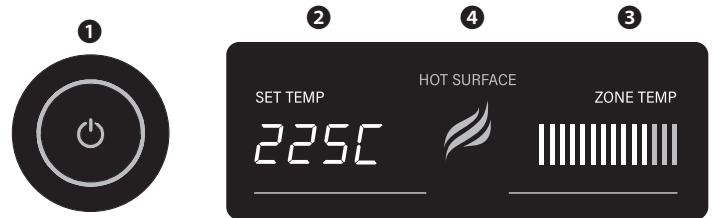

VOIT SAMMUTTAA GRILLIN SEURAAVASTI:

VAIHE 01 1 Pidä säätönupin painiketta painettuna, kunnes lämpötilakuva katoaa.

VAIHE 02 Irrota laite pistorasiasta.

VAIHE 03 ÄLÄ säilytä laitetta ennen kuin 4 **HOT SURFACE** -merkkivalo on sammunut.

⚠ HUOMIO

Jos laitteessasi on liesituuletin/kansi, sen jättäminen kiinni polttimilla alhaisella teholla yli 10 minuutiksi voi aiheuttaa ylikuumenemisen ja palovammoja. Kannen/kannen/kuvun TÄYTYY olla auki, kun laitetta käytetään.

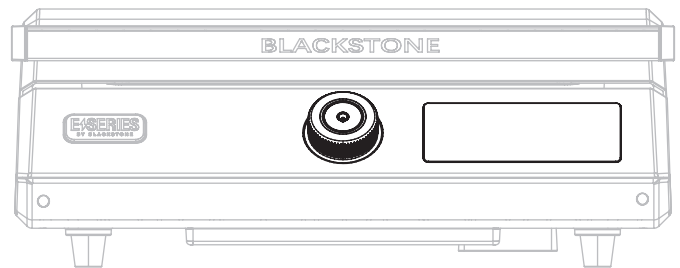



Tämä sivu jätettiin tarkoituksella tyhjäksi

BLACKSTONE[®]

Tämä tuote voi kuulua yhden tai useamman yhdysvaltalaisen ja/tai kansainvälisen patentin piiriin, ja se voi sisältää vireillä olevia patenttihakemuksia.

Lisätietoja on osoitteessa: BlackstoneProducts.com/patents

MODEL(E): 8000EU v10

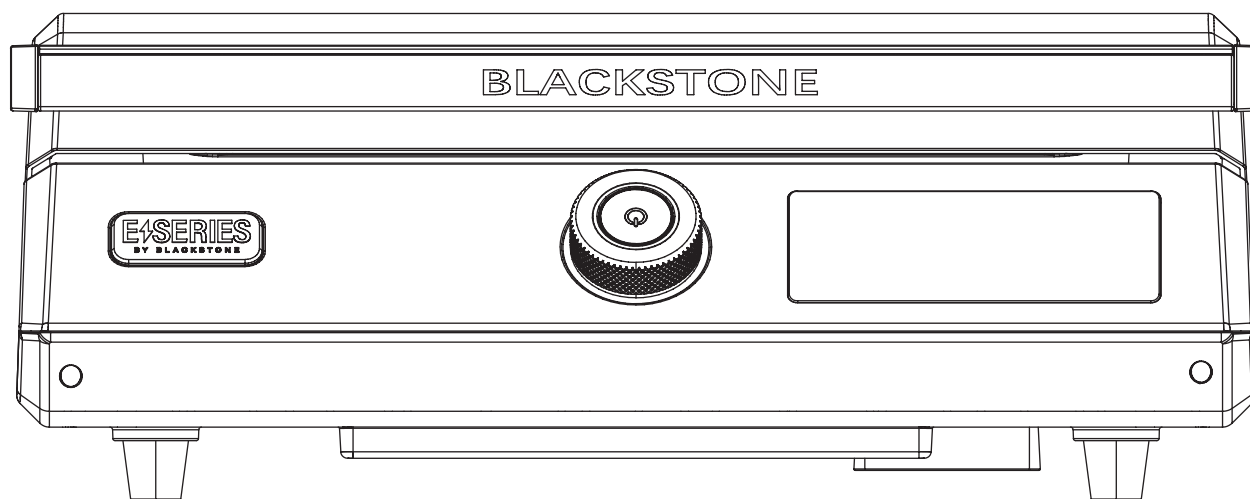

MANUALUL PROPRIETARULUI

PLITA ELECTRICA DE 17"

CUPRINS

INFORMAȚII IMPORTANTE DE SIGURANȚĂ	02
RELAȚII CLIEȚI	03
GHID DE ASAMBLARE	04
INSTRUCȚIUNI DE OPERARE	06

IMPORTANT:

Acest manual de instrucțiuni conține elemente importante informațiile necesare pentru asamblarea corectă și utilizarea în siguranță a aparatului.

Citiți și urmați toate avertismentele și instrucțiunile înainte de a asambla și utiliza aparatul.

Urmați toate avertismentele și instrucțiunile când utilizați aparatul.

Păstrați acest manual pentru referințe viitoare.

Instalator/Asamblator: Lăsați aceste instrucțiuni consumatorului.

CHEIE DE ALERTĂ DE SIGURANȚĂ

⚠ PERICOL

Indică o situație periculoasă care, dacă nu este evitată, va duce la moarte sau vătămări grave.

⚠ AVERTIZARE

Indică o situație periculoasă care, dacă nu este evitată, poate duce la moarte sau vătămări grave.

⚠ PRUDENȚĂ

Indică o situație periculoasă care, dacă nu este evitată, poate duce la vătămări minore sau moderate.

ÎNȘTIINȚARE

Indică informații considerate importante, dar care nu sunt legate de pericol (de exemplu, mesaje legate de daune materiale).

INFORMAȚII IMPORTANTE DE SIGURANȚĂ

MĂSURI IMPORTANTE DE SIGURANȚĂ - CITIȚI TOATE INSTRUCȚIUNILE

Când utilizați aparate electrice, trebuie respectate întotdeauna măsurile de siguranță de bază, inclusiv următoarele:

- Nu atingeți suprafețele fierbinți. Folosiți mănere sau butoane.
- Este necesară supravegherea atentă atunci când orice aparat este folosit de copii sau în apropierea acestora.
- Deconectați de la priză atunci când nu este utilizat și înainte de curățare. Lăsați să se răcească înainte de a pune sau a scoate piesele.
- Utilizarea accesoriilor atașate nerecomandate de producătorul aparatului poate provoca răni.
- Nu așezați pe sau lângă un arzător fierbinte cu gaz sau electric, sau într-un cuptor încălzit.
- Atenție extremă trebuie utilizată atunci când mutați un aparat care conține ulei fierbinte sau alte lichide fierbinți.
- Nu utilizați aparatul pentru alte utilizări decât cele prevăzute.
- Nu curățați acest produs cu un spray de apă sau altele asemenea.

INSTRUCȚIUNI PENTRU CABLUL DE ALIMENTARE

- Aparatul trebuie alimentat printr-un dispozitiv de curent rezidual (RCD) cu un curent rezidual nominal de funcționare care nu depășește 30 mA.
 - Atașați întotdeauna ștecherul la aparat (după caz), apoi conectați cablul la priza de perete. Pentru a deconecta, rotiți orice control la „oprit”, apoi scoateți ștecherul din priza de perete.
 - Pentru a vă proteja împotriva șocurilor electrice, nu scufundați cablul sau ștecherul în apă sau alt lichid.
 - Nu lăsați cablul să atârne peste marginea mesei sau a blatului și nu atingeți suprafețele fierbinți.
 - Cablul de alimentare trebuie examinat regulat pentru semne de deteriorare, iar dacă cablul este deteriorat, aparatul nu trebuie utilizat.
 - Nu utilizați niciun aparat cu cablul sau ștecherul deteriorat sau după ce aparatul funcționează defectuos sau a fost deteriorat în vreun fel. Returnați aparatul la cel mai apropiat centru de service autorizat pentru examinare, reparare sau reglare.
 - Este furnizat un cablu scurt de alimentare pentru a reduce riscul care rezultă din încurcarea sau împiedicarea de un cablu mai lung.
 - Sunt disponibile cabluri de alimentare sau prelungitoare mai lungi și pot fi folosite dacă se acordă atenție utilizării lor.
 - Dacă se utilizează un cablu de alimentare sau un prelungitor mai lung:
- 01.** Valoarea electrică marcată a setului de cablu sau a prelungitorului trebuie să fie cel puțin la fel de mare ca și valoarea electrică a aparatului.
 - 02.** Cablul trebuie aranjat astfel încât să nu se întindă deasupra blatului sau a mesei de unde poate fi tras de copii sau împiedicat neintenționat.
 - 03.** Setul de cablu sau prelungitor trebuie să fie un cablu cu 3 fire de tip împământare.
- Prelungitoarele pentru exterior trebuie utilizate cu aparate pentru exterior și sunt marcate pe suprafață cu sufixul „W” și cu eticheta „Potrivit pentru utilizare cu aparate de exterior”.
 - Conexiunea la un prelungitor trebuie păstrată uscată și departe de pământ.

NUMAI PENTRU UZ EXTERIOR

- Numai pentru uz casnic.
- Păstrați aparatul în interior atunci când nu este utilizat, la îndemâna copiilor.
- Acest aparat nu este conceput pentru a fi operat cu ajutorul unui temporizator extern sau al unui sistem separat de telecomandă.
- Acest aparat nu este destinat utilizării de către persoane (inclusiv copii) cu capacități fizice, senzoriale sau mentale reduse sau cu lipsă de experiență și cunoștințe, cu excepția cazului în care acestea au fost supravegheate sau instruite cu privire la utilizarea aparatului de către o persoană responsabilă pentru siguranța lor.
- Copiii trebuie supravegheați pentru a se asigura că nu se joacă cu aparatul.
- Orice altă întreținere trebuie efectuată de un reprezentant de service autorizat.

- **▲ AVERTIZARE:** Cărbunile sau combustibilii similari nu trebuie utilizați cu acest aparat.
- Nu expuneți la ploaie.

SALVAȚI ACESTE INSTRUCȚIUNI



RELAȚII CLIENȚI

CONTACTAȚI-NE

Pentru toate întrebările, întrebările sau asistența pentru clienți, vă rugăm să ne contactați la:

BLACKSTONE PRODUCTS EUROPA

☎ 318002255872

✉ support@blackstoneproducts.eu

DOI ANI GARANȚIE

North Atlantic Imports, LLC garantează acest produs împotriva defectelor de materiale și de manoperă pentru o perioadă de doi (2) ani de la data inițială de cumpărare în condiții normale de utilizare. În măsura în care apar astfel de defecte, North Atlantic Imports, LLC, la discreția sa, va furniza piesele de schimb corespunzătoare fără taxă.

În niciun caz North Atlantic Imports, LLC nu va fi răspunzătoare pentru daune consecutive, indirecte sau accidentale rezultate din instalarea, utilizarea sau defecțiunea produsului.

Această garanție NU acoperă:

- Costurile de inspecție sau forța de muncă pentru înlocuirea oricărei piese defecte;
- Defecte cosmetice care nu afectează performanța sau integritatea produsului;
- Uzură normală;
- Daune cauzate de vandalism; acte ale naturii, inclusiv, dar fără a se limita la vânt, furtuni, grindină, inundații;
- Asamblare, instalare sau utilizare necorespunzătoare;
- Decolorarea sau decolorarea finisajului ca urmare a expunerii la substanțe chimice, scurgeri, bazin sau apă sărată;
- Coroziune/rugina.

Acest produs a fost conceput pentru siguranță și calitate. Orice modificări aduse produsului original ar putea compromite integritatea structurală sau funcția acestuia și ar putea duce la defecțiuni ale produsului sau vătămări corporale. Ca atare, modificarea acestui produs anulează toate garanțiile.

Acest produs este NUMAI UTILIZAT REZIDENȚIAL și nu este în scopuri comerciale, contractuale sau alte scopuri nerezidențiale. North Atlantic Imports, LLC declină orice alte declarații și garanții de orice fel, exprese sau implicite.

Garanția se aplică cumpărătorului inițial și este netransferabilă. Nu se aplică accesoriilor sau pieselor care nu sunt furnizate împreună cu produsul, achizițiilor de modele de afișare sau produselor care sunt vândute pe bază de lichiditate sau „ca atare”. Cu toate acestea, este posibil să aveți alte drepturi legale specifice bazate pe legile statului sau țării dvs. de reședință specifice.

Pentru a vă activa garanția, înregistrați produsul la support@blackstoneproducts.eu

North Atlantic Imports, LLC își rezervă dreptul de a schimba sau modifica această garanție în orice moment.



GHID DE ASAMBLARE

VEDERE EXPLODATĂ

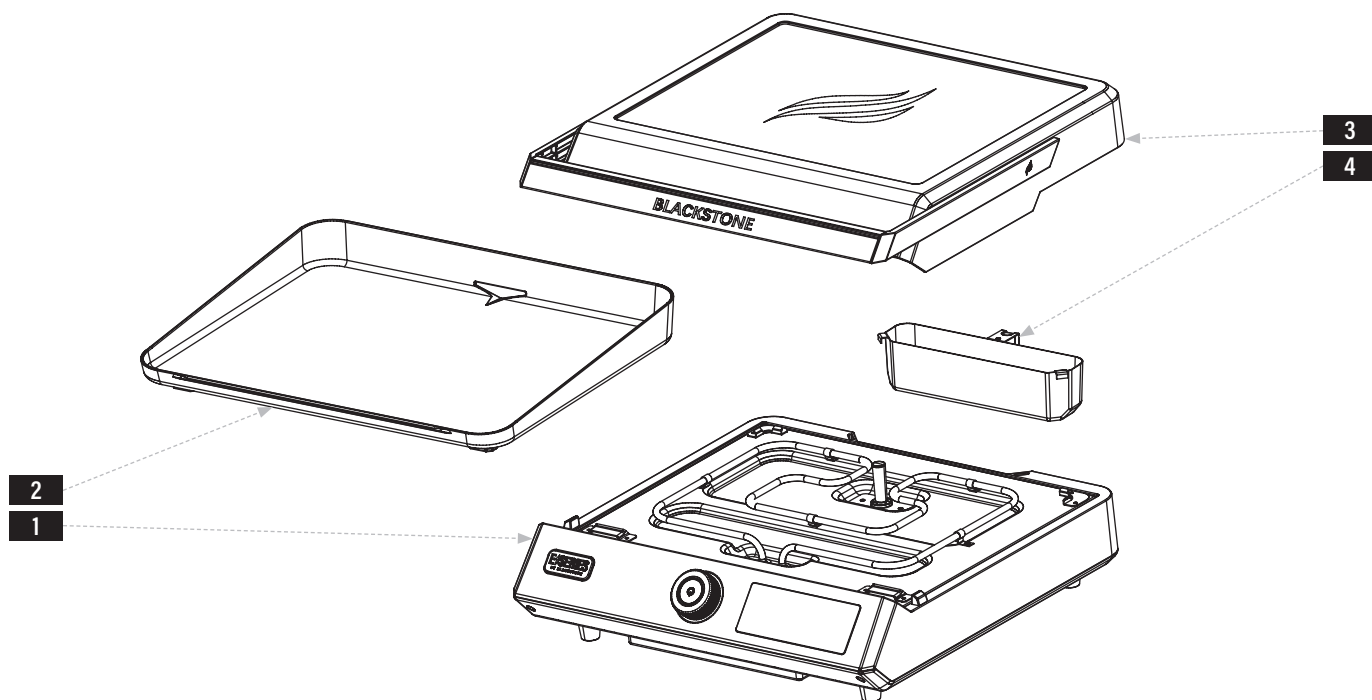
ROMÂNĂ

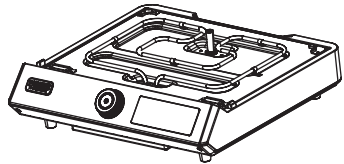
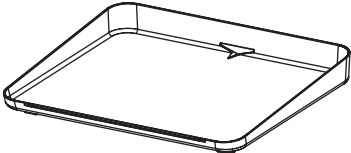

LISTA DE COMPONENTE

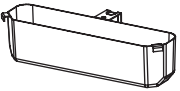
<p>1 Corp gratar (1 bucata)</p> 	<p>2 Blat de grătar (1 bucată)</p> 	<p>3 Ansamblu hota (1 bucata)</p> 	<p>4 Pahar pentru unsoare (1 bucata)</p> 
--	---	--	---

INSTRUCȚIUNI DE ASAMBLARE

Găsiți o zonă mare și curată pentru a vă asambla aparatul.

Scoateți tot materialul de ambalare înainte de asamblare. (Este posibil să aveți hardware suplimentar sau de rezervă după asamblare.)

⚠ PRUDENȚĂ

Margini ascuțite. Purtați mănuși în timpul asamblării.

PASUL 01 Agățați recipientul pentru grăsime în fantele de pe spatele corpului plăcii.

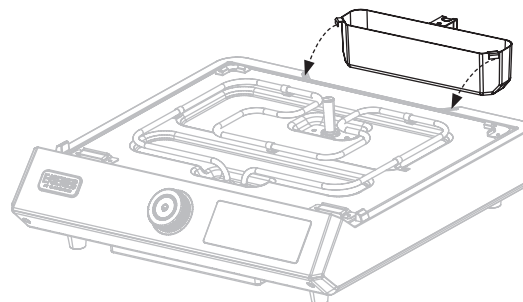



PASUL 02 Așezați partea superioară a grătarului pe corpul grătarului. Glisați partea de sus a grătarului înainte, astfel încât picioarele din față să se blocheze în suporturile din față, iar picioarele din spate să se sprijine pe suporturile din spate.

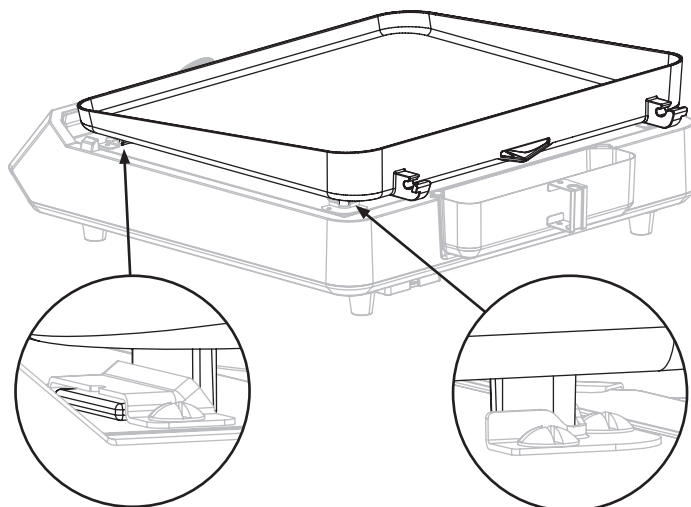

PASUL 03 Așezați hota pe partea de sus a grătarului. Introduceți balamalele capotei în suporturile superioare ale plăcii.

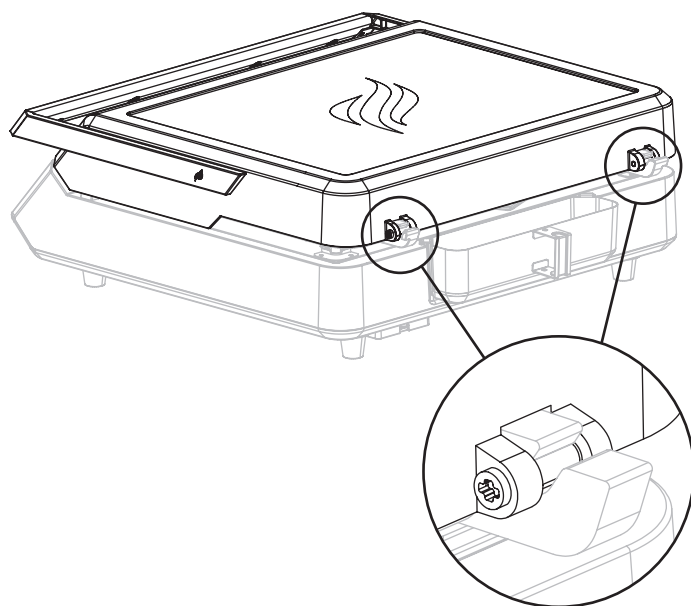

PASUL 04 Continuați cu **INSTRUCȚIUNILE DE OPERARE**.

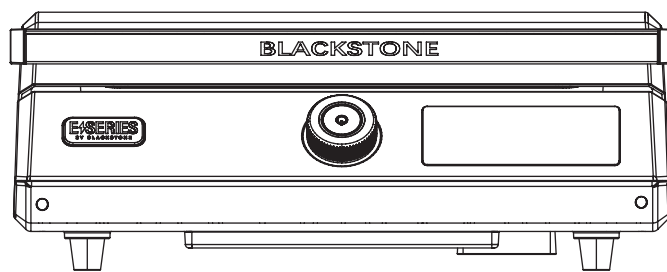



INSTRUCȚIUNI DE OPERARE

PROTEJAREA SUPRAFEȚEI ANTIADERENTE

- Nu trebuie să asezonați blatul de grătar.
- Nu tăiați direct pe suprafața grătarului.
- Utilizați numai ustensile de gătit acoperite cu silicon pe suprafața de gătit.
- Spray-ul de gătit care conține lecitină va degrada stratul antiaderent. Vă recomandăm să folosiți ulei de gătit obișnuit într-o sticlă cu pulverizator.

SPĂLAȚI BLATUL GRĂTARULUI

SPĂLAȚI SUPRAFAȚA GRĂTARULUI ÎNAINTE DE PRIMA UTILIZARE.

- Nu lăsați componentele electrice să intre în contact cu apa. (daca este aplicabil)
- Nu lăsați apă pe suprafața grătarului mai mult de două ore.
- Nu spălați blatul grătarului în mașina de spălat vase.
- Evitați să folosiți orice lucru care poate zgâria suprafața, inclusiv tampoane de curățat metalice și agenți de curățare abrazivi.

CURATENIE ZILNICĂ:

PASUL 01 Asigurați-vă că vasul pentru grăsime este în poziție.

PASUL 02 Ștergeți suprafața grătarului cu o cârpă umedă, cu săpun sau un prosop de hârtie.

PASUL 03 Spălați săpunul și uscați.

GOLIȚI-VĂ PAHARUL PENTRU UNSOARE

Vasul de grăsime trebuie îndepărtat și golit după fiecare utilizare.

⚠ PRUDENȚĂ

Vasul de unsoare va fi fierbinte în timpul și după utilizare. Nu scoateți paharul pentru grăsime până când grătarul s-a răcit complet.

CURAȚARE PROFUNDĂ:

PASUL 01 Asigurați-vă că vasul pentru grăsime este în poziție.

PASUL 02 Dați căldura la scăzut.

PASUL 03 În timp ce purtați mănuși de cauciuc, utilizați o (1) lingură de săpun delicat pentru o (1) cană de apă fierbinte și ștergeți suprafața grătarului cu o cârpă sau un tampon de curățare nemetalic.

PASUL 04 Opriți grătarul și, odată ce se răcește, ștergeți suprafața cu o cârpă umedă, cu săpun sau un prosop de hârtie.

PASUL 05 Spălați săpunul și uscați.

INSTRUCȚIUNI DE APRINDERE

PENTRU A PORNI GRĂTARUL:

PASUL 01 ① Apăsați și mențineți apăsat butonul butonului de control pentru a afișa preferințele de măsurare a temperaturii. Rotiți butonul pentru a selecta Fahrenheit sau Celsius. Apăsați butonul de control pentru a selecta.

Rotiți butonul de control până când ② SET TEMP afișează temperatura dorită.

Apăsați butonul de control pentru a seta temperatura.

PASUL 02 Când indicatoarele ③ Zone Temp ajung în zona portocalie, grătarul a atins temperatura setată.

Pentru rezultate optime, lăsați grătarul să se încălzească până când toate barele sunt iluminate.

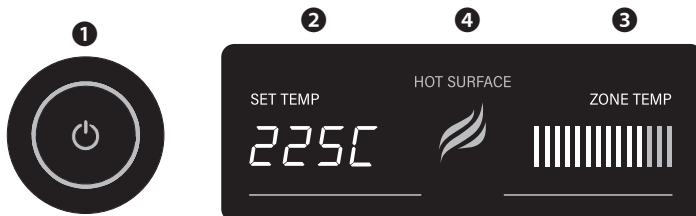

PENTRU A OPRI PLITA:

PASUL 01 ① Apăsați și mențineți apăsat butonul butonului de control până când imaginea temperaturii dispere.

PASUL 02 Deconectați aparatul.

PASUL 03 Nu depozitați aparatul până când indicatorul ④ Suprafață fierbinte nu se stinge.

⚠ PRUDENȚĂ

Dacă aparatul dvs. are hotă/capac, lăsați-l închis cu arzătoarele la setare scăzută mai mult de 10 minute poate provoca supraîncălzire și arsuri. Capacul/ capacul/ hota TREBUIE să fie deschise când aparatul este în funcțiune.

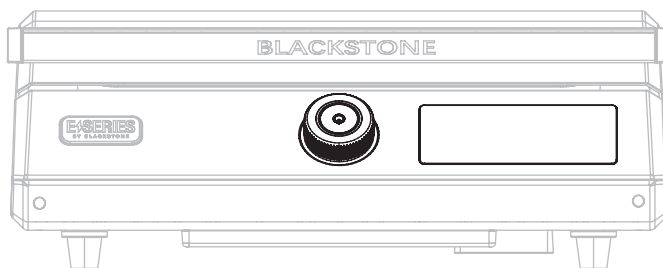



Această pagină a fost lăsată goală în mod intenționat



Acest produs poate fi acoperit de unul sau mai multe brevete emise în SUA și/sau internaționale și poate include cereri de brevet în curs.

Pentru mai multe informații, vă rugăm să vizitați:
BlackstoneProducts.com/patents