

BEDIENUNGSANLEITUNG | MONTAGEANLEITUNG FÜR GAS-AUSSENGERÄT

36-ZOLL-GRILLPLATTE LUFTFRITTEUSEN-KOMBINATION

INHALTSVERZEICHNIS

WICHTIGER SICHERHEITSHINWEIS	02
MONTAGEANLEITUNG.....	04
VERWENDUNG IHRES BLACKSTONE	11
RISOLUZIONE DEI PROBLEMI.....	18
KUNDENDIENST.....	19

WICHTIG:

Nur im Freien verwenden.

Lesen Sie die Anweisungen, bevor Sie das Gerät verwenden.

Bewahren Sie dieses Handbuch zum späteren Nachschlagen auf.

Wenden Sie sich bei Fragen zur Montage oder zum Betrieb an Ihren Händler oder das Flüssiggasunternehmen.



FALLS DIE ANWEISUNGEN NICHT BEACHTET WERDEN, KÖNNEN GEFÄHRLICHE FEUER ODER EXPLOSIONEN ENTSTEHEN.

Es liegt in der Verantwortung des Verbrauchers, dafür zu sorgen, dass das Gerät ordnungsgemäß zusammengebaut, installiert und gepflegt wird. Die Nichtbeachtung der Anweisungen in diesem Handbuch kann zu Verletzungen und/oder Sachschäden führen.

SICHERHEITSWARNSCHLÜSSEL

⚠️ GEFAHR

Weist auf eine gefährliche Situation hin, die zum Tod oder zu schweren Verletzungen führt, wenn sie nicht vermieden wird.

⚠️ WARNUNG

Weist auf eine gefährliche Situation hin, die zum Tod oder zu schweren Verletzungen führen kann, wenn sie nicht vermieden wird.

⚠️ VORSICHT

Weist auf eine gefährliche Situation hin, die, wenn sie nicht vermieden wird, zu leichten oder mittelschweren Verletzungen führen kann.

HINWEIS

Weist auf Informationen hin, die als wichtig, aber nicht als gefährlich erachtet werden. (z. B. Meldungen zu Sachschäden).

WICHTIGER SICHERHEITSHINWEIS

DEUTSCH

MODELL/TYP-NR.	1868DK · 1868EU · 1868FR	
WÄRMEINTRAG:	4 x 4.5kW	
CE 2531-24	UK CA 8504-24	GESAMT: 18kW (1310g/h)
GASKATEGORIE:	I3+(28~30/ 37)	1.04mm
GASARTEN:	Butan (G30)	Propangas (G31)
GASDRUCK:	(28-30) mbar	37mbar
GEHEIMZAHL:	CE: 2531DO-0106	
LAND:	BE, FR, IT, LU, IE, GB, GR, PT, ES, CY, CZ, LT, CH, SI, LV, SK, TR	
GASKATEGORIE:	I3B/P(30)	1.04mm
GASARTEN:	G30, G31 oder deren Mischungen	
GASDRUCK:	(28-30) mbar	
GEHEIMZAHL:	UKCA: 8504DO-0016	
LAND:	LU, NL, DK, FI, SE, CY, CZ, EE, LT, MT, SK, SI, BG, IS, NO, HR, RO, IT, HU, LV, BE, GB, FR	
GASKATEGORIE:	I3B/P(50)	0.91mm
GASARTEN:	G30, G31 oder deren Mischungen	
GASDRUCK:	50 mbar	
GEHEIMZAHL:	UKCA: 8504DO-0016	
LAND:	DE, AT, CH, SK	

Verwenden Sie nur Regler und Schläuche, die für Flüssiggas bei den oben genannten Drücken zugelassen sind. Der verwendete Schlauch muss der entsprechenden Norm des Einsatzlandes entsprechen.

- **⚠️ WARNUNG:** Das Gerät und seine zugänglichen Teile werden während des Betriebs heiß. Berühren Sie keine Heizelemente. Kinder unter 8 Jahren dürfen nicht in die Nähe des Geräts gelangen, es sei denn, sie werden ständig beaufsichtigt.
- Dieses Gerät muss während des Gebrauchs von brennbaren Materialien ferngehalten werden.
- Bewegen Sie das Gerät während des Gebrauchs nicht.
- Schalten Sie nach Gebrauch die Gaszufuhr an der Gasflasche ab.
- Nehmen Sie keine Veränderungen am Gerät vor. Vom Hersteller oder seinem Vertreter versiegelte Teile dürfen vom Benutzer nicht verändert werden.

FÜR IHRE SICHERHEIT
Bei Gasgeruch:
1. Gaszufuhr an der Gasflasche abstellen.
2. Alle offenen Flammen löschen; keine Elektrogeräte betreiben.
3. Lüften Sie den Bereich.
4. Auf Lecks prüfen, wie in diesem Handbuch beschrieben.
5. Wenn der Geruch bestehen bleibt, wenden Sie sich sofort an Ihren Händler oder Gaslieferanten.

VORSICHTSMASSNAHMEN
1. Dichtheitsprüfung aller Verbindungen nach jeder Tankbefüllung.
2. Prüfen Sie niemals mit offener Flamme auf Undichtigkeiten, verwenden Sie immer eine Seifenwasserlösung.
3. Lagern oder verwenden Sie kein Benzin oder andere brennbare Dämpfe und Flüssigkeiten in der Nähe dieses Geräts.
4. Nicht angeschlossene Gasflaschen dürfen nicht in der Nähe dieses oder anderer Geräte gelagert werden.

EINRICHTEN IHRES AUSSENBEREICHS

DIESES GERÄT DARF NUR IM FREIEN AUF EINER EBENEN FLÄCHE VERWENDET WERDEN.

- Verwenden Sie dieses Gerät nicht in Gebäuden, Garagen oder anderen geschlossenen Räumen.
- Installieren Sie dieses Gerät nicht in oder auf einem Boot.
- Installieren Sie dieses Gerät nicht in oder auf einem Freizeitfahrzeug.

GESCHÜTZTE AUSSENBEREICHE:

Alle Öffnungen müssen dauerhaft geöffnet sein; Schiebetüren, Garagentore, Fenster oder abgeschirmte Öffnungen gelten nicht als dauerhafte Öffnungen. Ein Gerät gilt als im Freien, wenn es mit einem Schutz installiert ist, der nicht mehr umfasst als:

a. Mit Wänden an drei Seiten, aber ohne Überdachung.

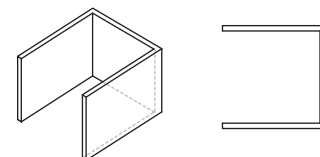

b. Innerhalb eines teilweisen Gehäuses, das eine obere Abdeckung und nicht mehr als zwei Seitenwände umfasst. Die Seitenwände können parallel, wie bei einem Windkanal, oder rechtwinklig zueinander sein.

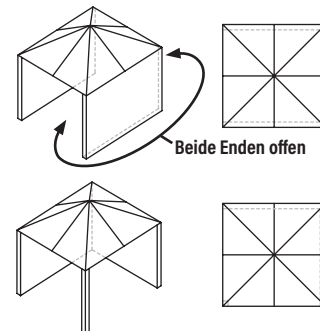

c. Innerhalb einer teilweisen Umschließung, die eine Überdachung und drei Seitenwände umfasst, solange 30 % oder mehr der horizontalen Peripherie der Umschließung dauerhaft offen sind.

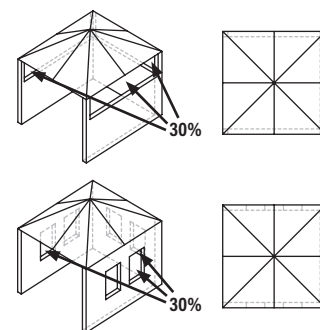

HALTEN SIE ANGEMESSENE ABSTÄNDE ZU BRENNBAREN MATERIALIEN EIN:

- Verwenden Sie dieses Gerät nicht auf oder unter Balkonen oder Terrassen von Wohnungen oder Eigentumswohnungen.
- Den Verbrennungs- und Belüftungsluftstrom nicht behindern.
- Betreiben Sie dieses Gerät nicht näher als 1 m (36 Zoll) von den Seiten und der Rückseite des Geräts.

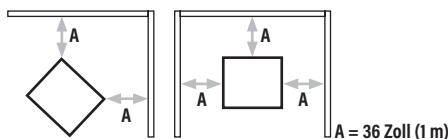

- Verwenden Sie dieses Gerät nicht unter brennbaren Konstruktionen.



WICHTIGE SICHERHEITSMASSNAHMEN – LESEN SIE ALLE ANWEISUNGEN

Bei der Verwendung von Elektrogeräten sollten stets grundlegende Sicherheitsvorkehrungen befolgt werden, darunter die folgenden:

- Berühren Sie keine heißen Oberflächen. Verwenden Sie Griffe oder Knöpfe.
- Um Stromschläge zu vermeiden, tauchen Sie Kabel oder Stecker nicht in Wasser oder andere Flüssigkeiten.
- Wenn ein Gerät von oder in der Nähe von Kindern verwendet wird, ist eine strenge Aufsicht erforderlich.
- Ziehen Sie bei Nichtgebrauch und vor der Reinigung den Stecker aus der Steckdose. Vor dem Anbringen oder Abnehmen von Teilen abkühlen lassen.
- Betreiben Sie kein Gerät mit einem beschädigten Kabel oder Stecker oder nachdem das Gerät eine Fehlfunktion aufweist oder in irgendeiner Weise beschädigt wurde. Bringen Sie das Gerät zur Überprüfung, Reparatur oder Einstellung zur nächstgelegenen autorisierten Serviceeinrichtung.
- Die Verwendung von Zubehörteilen, die nicht vom Gerätehersteller empfohlen werden, kann zu Verletzungen führen.
- Lassen Sie das Kabel nicht über die Tisch- oder Thekenkante hängen und berühren Sie keine heißen Oberflächen.
- Nicht auf oder in der Nähe eines heißen Gas- oder Elektrobrenners oder in einem beheizten Ofen platzieren.
- Beim Bewegen eines Geräts, das heißes Öl oder andere heiße Flüssigkeiten enthält, ist äußerste Vorsicht geboten.
- Stecken Sie immer zuerst den Stecker in das Gerät und stecken Sie dann das Kabel in die Steckdose. Um die Verbindung zu trennen, schalten Sie einen beliebigen Regler auf „Aus“ und ziehen Sie dann den Stecker aus der Steckdose.
- Benutzen Sie das Gerät nicht für andere als den vorgesehenen Zweck.

ANLEITUNG AUFBEWAHREN

⚠️ WARNUNG

Betreiben Sie dieses Gerät nicht unbeaufsichtigt.

- Nur für den Hausgebrauch.
- Dieses Gerät kann von Kindern ab 8 Jahren und von Personen mit eingeschränkten physischen, sensorischen oder geistigen Fähigkeiten oder Mangel an Erfahrung und Wissen verwendet werden, wenn sie beaufsichtigt werden oder Anweisungen zur sicheren Verwendung des Geräts erhalten haben und die damit verbundenen Gefahren verstehen. Kinder dürfen nicht mit dem Gerät spielen. Reinigung und Benutzerwartung dürfen nicht von Kindern ohne Aufsicht durchgeführt werden.
- Bewahren Sie das Gerät bei Nichtgebrauch im Innenbereich außerhalb der Reichweite von Kindern auf.
- Reinigen Sie dieses Produkt nicht mit einem Wasserstrahl oder ähnlichem.

NUR ZUR VERWENDUNG IM FREIEN









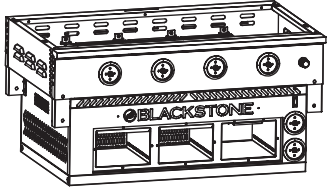

VERLÄNGERUNGSKABEL

- Ein kurzes Netzkabel ist im Lieferumfang enthalten, um das Risiko zu verringern, dass Sie sich in einem längeren Kabel verfangen oder darüber stolpern.
- Längere Netzkabel oder Verlängerungskabel sind erhältlich und können verwendet werden, wenn bei der Verwendung Vorsicht geboten ist.
- Wenn ein längeres Netzkabel oder Verlängerungskabel verwendet wird:
 01. Die angegebene elektrische Nennleistung des Kabelsatzes oder Verlängerungskabels sollte mindestens so groß sein wie die elektrische Nennleistung des Geräts.
 02. Das Kabel sollte so verlegt werden, dass es nicht über die Arbeitsplatte oder Tischplatte hängt, wo Kinder daran ziehen oder unbeabsichtigt darüber stolpern können.
 03. Bei dem Kabelsatz oder Verlängerungskabel sollte es sich um ein dreiaadriges Erdungskabel handeln.
- Verlängerungskabel für den Außenbereich sollten mit Geräten für den Außenbereich verwendet werden und sind auf der Oberfläche mit dem Suffix „W“ und einem Schild mit der Aufschrift „Geeignet für die Verwendung mit Geräten im Freien“ gekennzeichnet.
- Der Anschluss an ein Verlängerungskabel sollte trocken und fern vom Boden erfolgen.
- ⚠️ **VORSICHT:** Stromschlaggefahr. Halten Sie den Anschluss des Verlängerungskabels trocken und fern vom Boden.

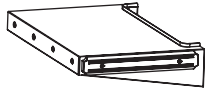
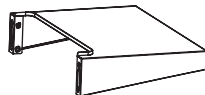
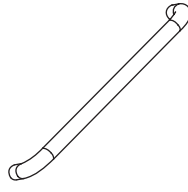
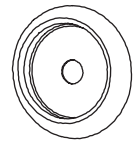
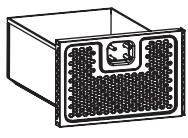
ABNEHMBARE GRIFFE

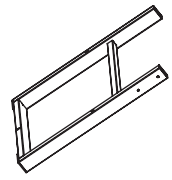
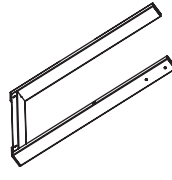
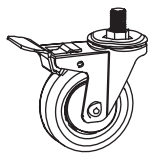
- Stellen Sie sicher, dass die Griffe ordnungsgemäß montiert und befestigt sind.

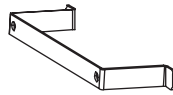
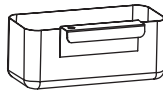

1 Grillkörper (1 Stück) 		2 Grillplatte (1 Stück) 		3 Haube (1 Stück) 	
4 Bodenschale (1 Stück) 		5 Linke Seitenablage (1 Stück) 	6 Rechtes Seitenregal (1 Stück) 	7 Haubengriff (1 Stück) 	8 Blenden für Haubengriffe (2 Stück) 
9 Schubladenbaugruppe (3 Stück) 	10 Schubladengriffe (3 Stück) 	11 Linke Beinbaugruppe (1 Stück) 	12 Rechtes Bein (1 Stück) 	13 Lenkrollen (4 Stück) 	14 Bedienknöpfe für die Grillplatte (4 Stück) 
15 Bedienknöpfe für Heißluftfritteusen (2 Stück) 	16 Netzkabelhalterung (1 Stück) 	17 Fettbecher (1 Stück) 	18 Seitenregalhalterung (a) (2 Stück) 	19 Seitenregalhalterung (b) (2 Stück) 	

20 Hardwarepaket (1 Stück)

- a. M6x20 Schrauben (2 Stück)
- b. Unterlegscheiben (8 Stück)
- c. Deckelabstandshalter (2 Stück)
- d. M6 Stufenschrauben (8 Stück)
- e. M5x15 Schrauben (12 Stück)
- f. M6 Sicherungsmuttern (2 Stück)
- g. M6x12 Schrauben (14 Stück)
- h. Sicherungsscheiben (2 Stück)
- i. Seitenregalnägel (8 Stück)
- j. M6x15 Schrauben (8 Stück)
- k. M6 Rändelschrauben (4 Stück)
- l. Ersatzteile
- m. Schlauchanschluss (1 Stück)*

*Nur in den Modellen 1868DK, 1868EU vorhanden

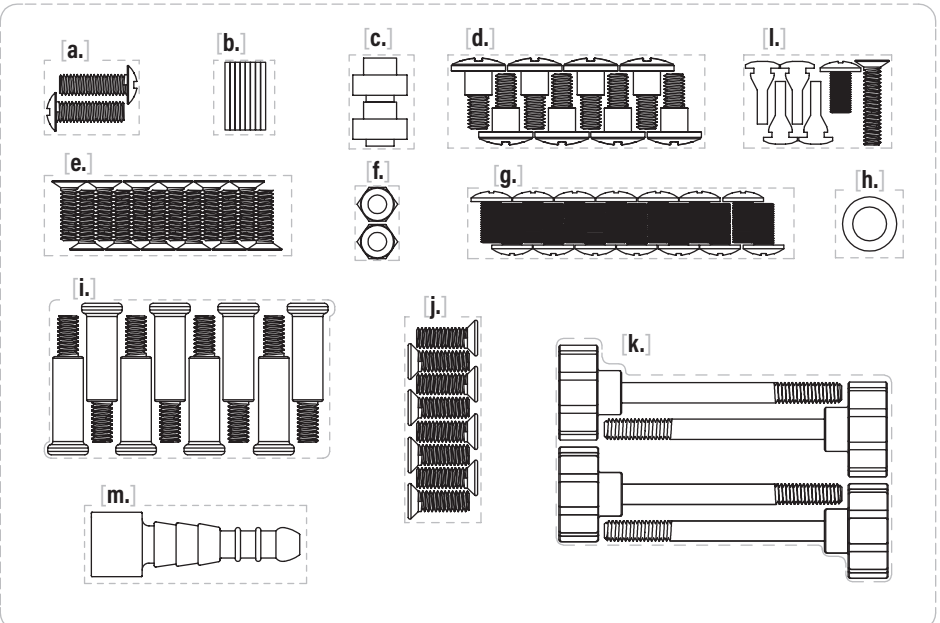

MONTAGEANLEITUNGEN

Finden Sie einen großen, sauberen Bereich, um Ihr Gerät zusammenzubauen.
Entfernen Sie vor dem Zusammenbau sämtliches Verpackungsmaterial.

⚠ VORSICHT

Scharfe Kanten. Beim Zusammenbau Handschuhe tragen.

⚠ VORSICHT

Schwere Stücke. Dieses Gerät sollte von zwei Personen zusammengebaut werden.

Montagezeit: 1-2 Stunden

Das Gerät ist nicht für die Bedienung über eine externe Zeitschaltuhr oder ein separates Fernbedienungssystem vorgesehen.

ELEKTRISCHE ANFORDERUNGEN

220 V - 240 V; 50 Hz / 60 Hz, 12.7A, 2950W

⚠ WARNUNG

Stellen Sie die Flüssiggasflasche NICHT unter oder in dieses Gerät.

DEUTSCH



NICHT ENHALTEN:

AA-Batterie

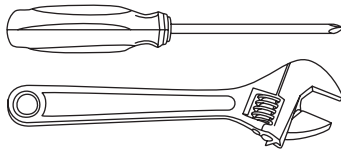

WERKZEUGE BENÖTIGT:

Kreuzschlitzschraubendreher Nr. 3
und verstellbarer Schraubenschlüssel

SCHRITT 01 Befestigen Sie die linken und rechten Beinbaugruppen mit vier (4) M6x12-Schrauben (g.) an der unteren Ablage.

SCHRITT 02 Drehen Sie die zusammengebauten Beine und das Tablett um und schrauben Sie die vier (4) feststellbaren Lenkrollen fest. (Stellen Sie sicher, dass die Räder arretiert sind, bevor Sie sie anbringen.)

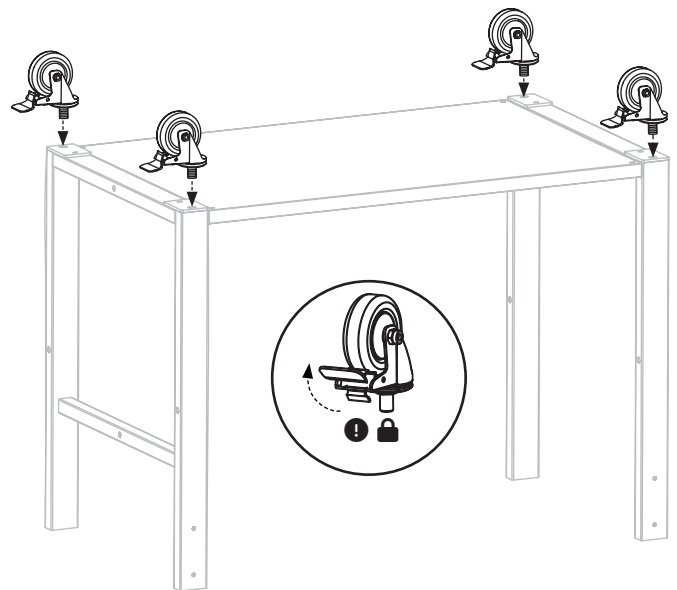
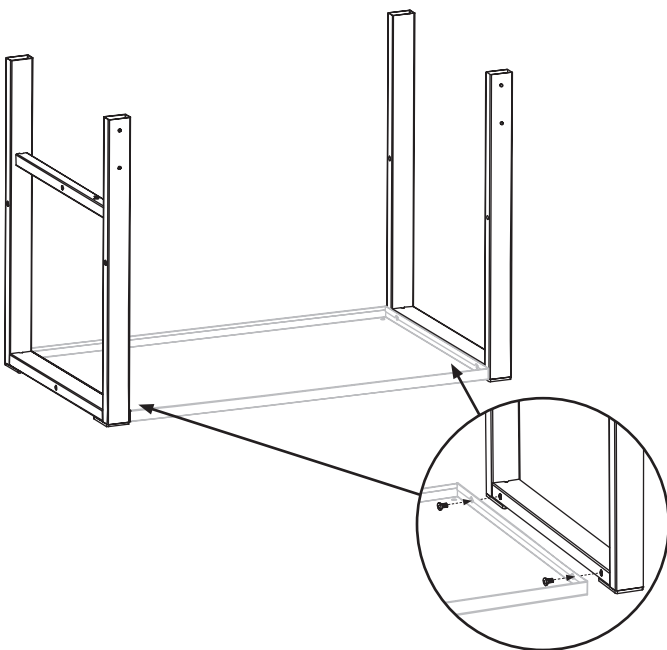



SCHRITT 03 Stellen Sie den Grillkörper mit Hilfe einer anderen Person kopfüber auf eine glatte, ebene Fläche. Lösen Sie alle acht (8) Schrauben an der Grillkörperbaugruppe um eine (1) Umdrehung.

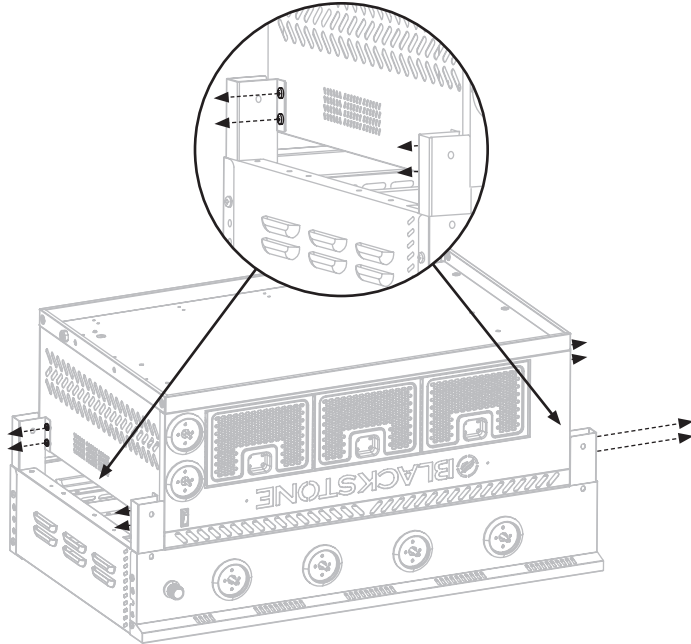

SCHRITT 04 Schieben Sie die Beine in die Schlitzte am Grillgehäuse und befestigen Sie sie mit zwei (2) M6x12-Schrauben [g.] an jeder der vier Ecken am Grillgehäuse. Ziehen Sie die acht (8) zuvor gelösten Schrauben am Grillgehäuse fest.

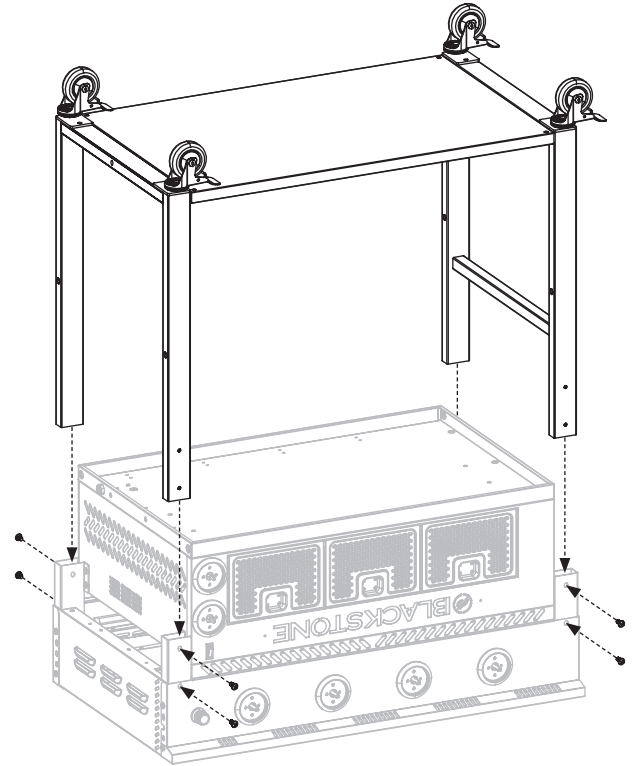

SCHRITT 05 Befestigen Sie die Beine mit vier (4) M6-Rändelschrauben [k.] am Airfryer-Gehäuse.

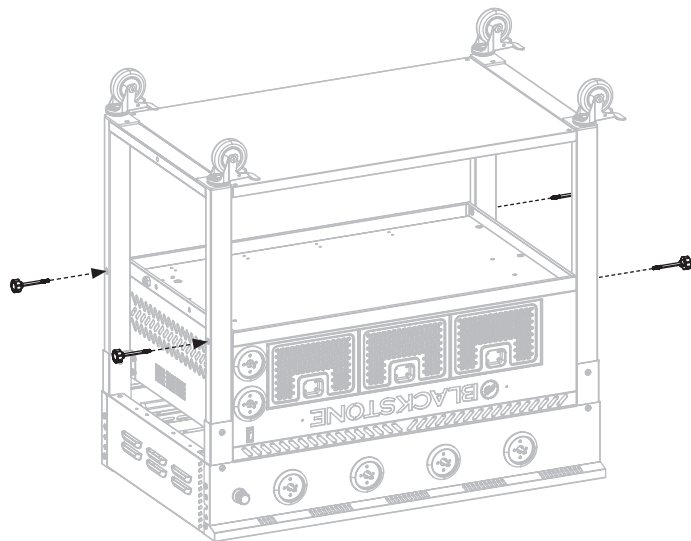

SCHRITT 06 Stellen Sie die Grilleinheit mit Hilfe einer anderen Person auf die Räder.

Befestigen Sie die vier (4) seitlichen Regalhalterungen mit acht (8) schwarzen M6x15-Senkkopfschrauben [j.] an den Seiten des Grillkörpers. (Eine seitliche Regalhalterung (a) und eine seitliche Regalhalterung (b) auf jeder Seite.)

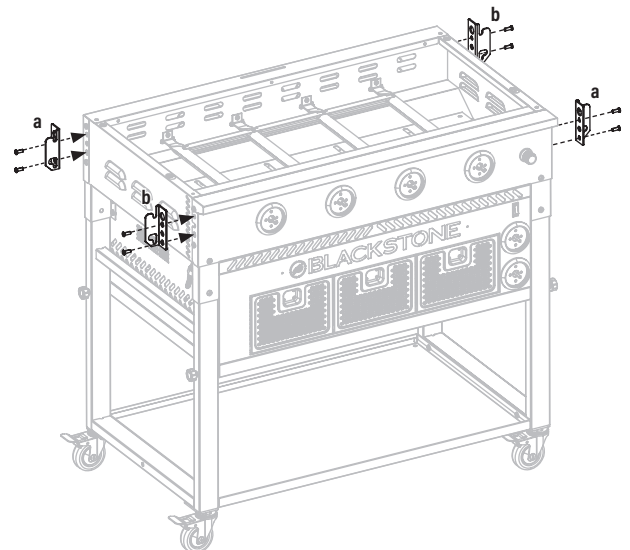

SCHRITT 07 Platzieren Sie mit Hilfe einer anderen Person die Grillplatte auf dem Grillgehäuse, indem Sie die vier (4) Stifte an den Löchern des Gehäuses ausrichten.

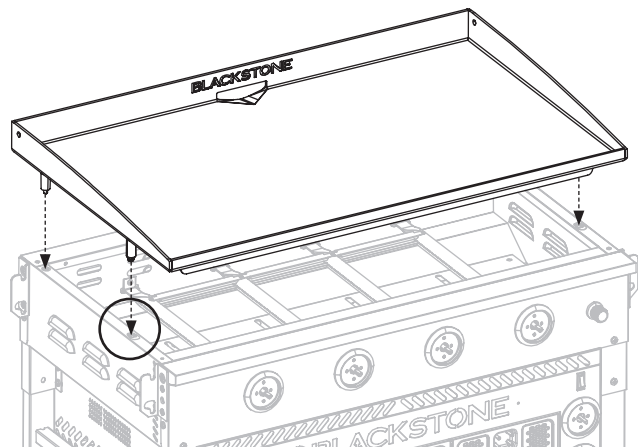

Stellen Sie sicher, dass die vorderen Stifte in den Löchern sitzen, und schieben Sie dann die Oberseite der Grillplatte nach hinten.

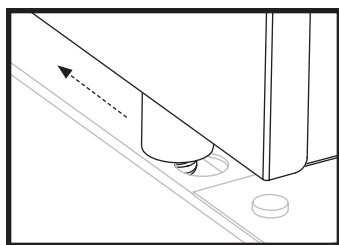

SCHRITT 08 Befestigen Sie den Haubengriff mit zwei (2) M6x12-Schrauben und zwei (2) Haubengriffblenden an der Grillhaube.

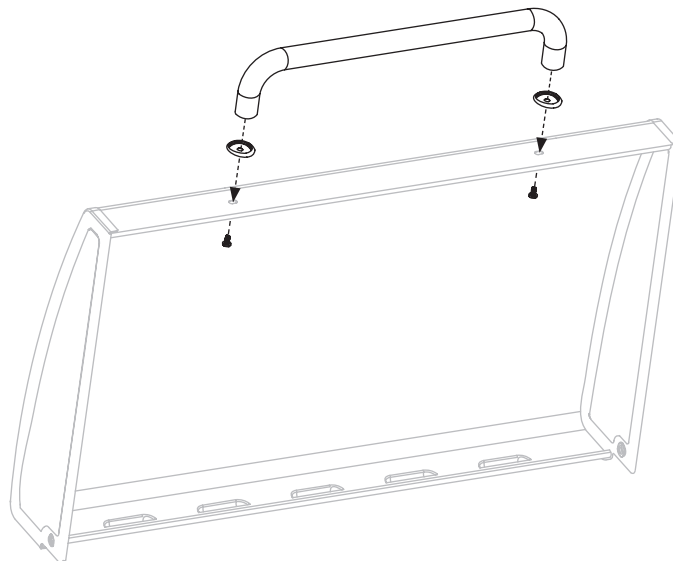

SCHRITT 09 Befestigen Sie die Haube an der Grillplatte:

1 Richten Sie die Haube an den Löchern auf der Oberseite der Grillplatte aus.

2 Platzieren Sie einen (1) Haubenabstandshalter [c.] zwischen der Haube und der Grillplatte, das kleine Ende in die Haube und das große Ende in die Grillplatte.

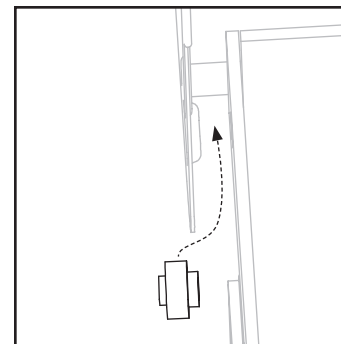

3 Schrauben Sie eine (1) M6x20-Schraube [a.] in die Haube, den Haubenabstandshalter, die Grillplatte, eine (1) Sicherungsscheibe [h.] und eine (1) M6-Sicherungsmutter [f.].

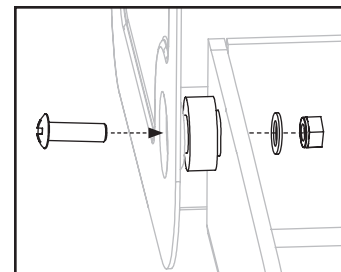

Auf der anderen Seite wiederholen.

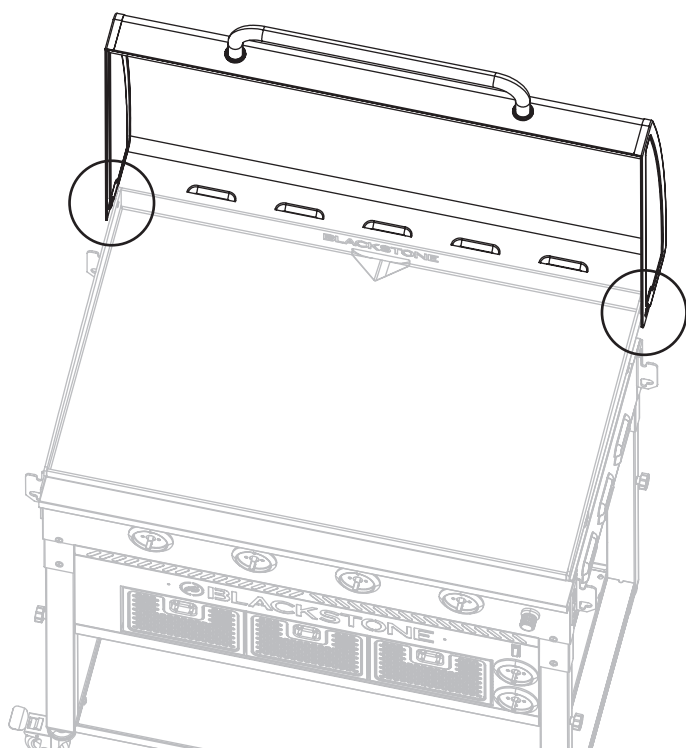
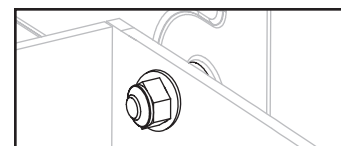



SCHRITT 10 Befestigen Sie die Netzkabelhalterung mit zwei (2) M6x12-Schrauben [g.] an der rechten Beinbaugruppe.

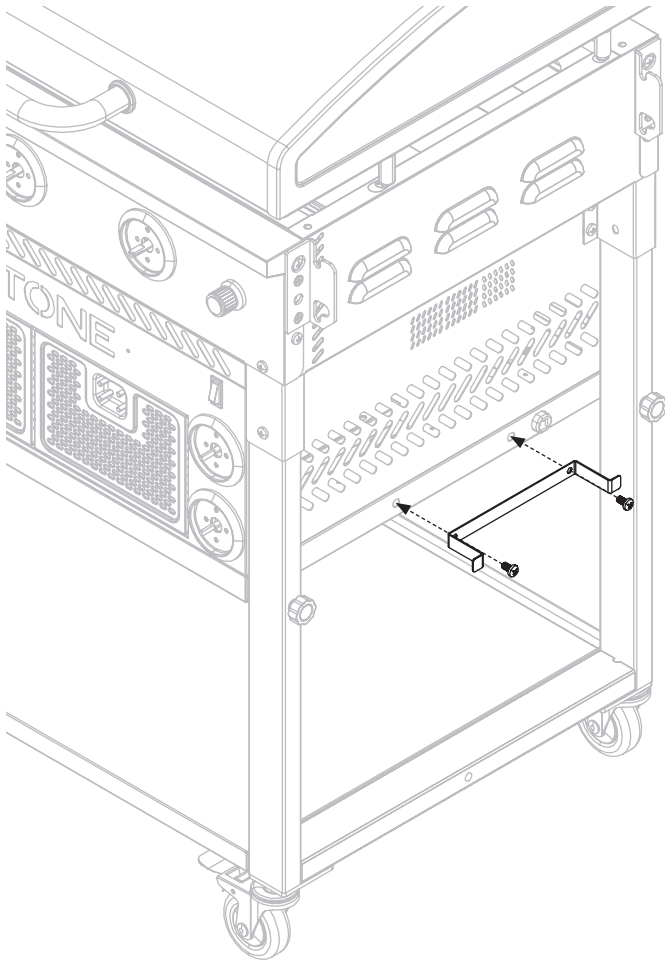

SCHRITT 11 Befestigen Sie vier (4) Seitenregal-Stifte [i.] und vier (4) Seitenregal-Unterlegscheiben [b.] am rechten Seitenregal. Wiederholen Sie dies mit der linken Seitenablage.

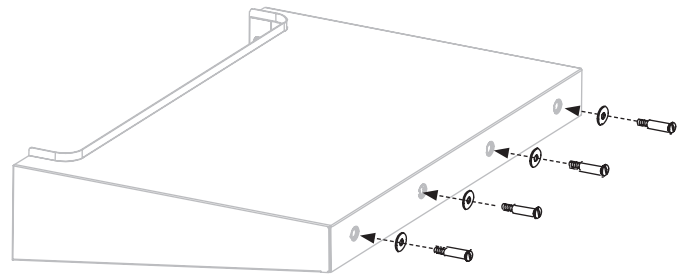

SCHRITT 12 Schrauben Sie zwei (2) M6-Stufenschrauben [d.] in die oberen Löcher am linken Seitenregal und zwei (2) M6-Stufenschrauben [d.] in die oberen Löcher am rechten Regal.

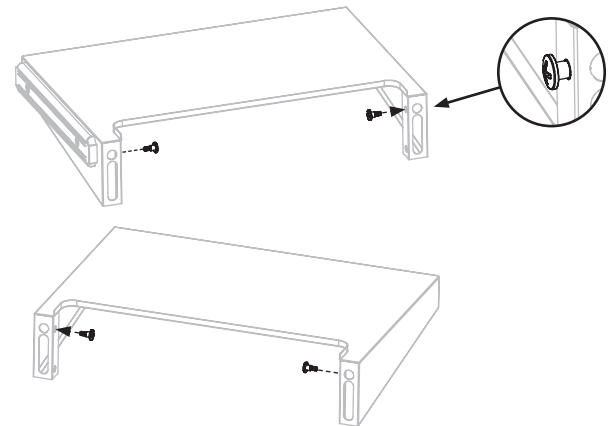

SCHRITT 13 Haken Sie die M6-Stufenschrauben des linken Seitenregals in die Regalhalterungen auf der linken Seite der Grillplatte ein. Befestigen Sie das Regal mit zwei (2) M6-Stufenschrauben [d.] an den seitlichen Regalhalterungen. Wiederholen Sie diesen Schritt mit der rechten Seitenablage.

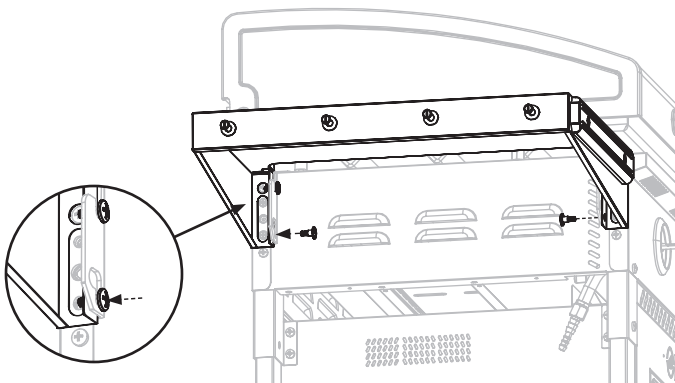

SCHRITT 14 Hängen Sie den Fettbecher in den Schlitz auf der Rückseite des Grillgehäuses ein.

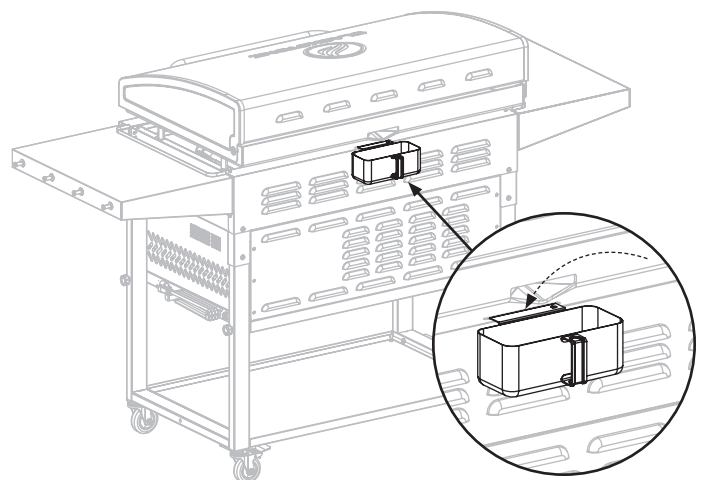

SCHRITT 15 Befestigen Sie den Schubladengriff:

1 Entfernen Sie den Hitzeschild.

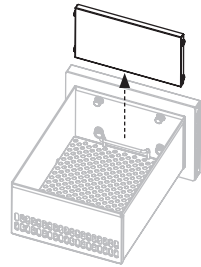

2 Entfernen Sie die beiden kleinen Flügelschrauben aus dem Inneren der Schublade, um die Frontplatte der Schublade zu entfernen.

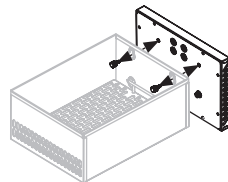

3 Befestigen Sie den Schubladengriff mit vier (4) silbernen Senkkopfschrauben M5x15 [e.] an der Frontplatte. Achten Sie darauf, den Griff richtig anzubringen, mit dem Griff nach unten.

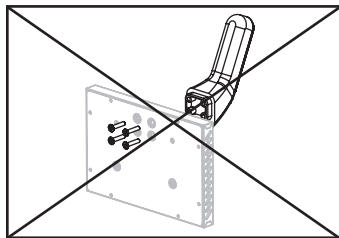
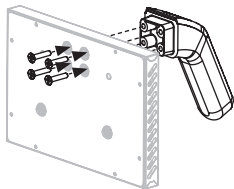

4 Befestigen Sie die Frontplatte wieder mit den zuvor entfernten Flügelschrauben.



5 Bringen Sie den Hitzeschild wieder an.

6 Wiederholen Sie diesen Schritt mit den anderen beiden (2) Schubladen.

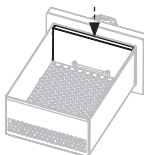

SCHRITT 16 Installieren Sie die sechs (6) Bedienknöpfe, indem Sie sie in die AUS-Position drücken.

Fahren Sie mit der **VERWENDUNG IHRES BLACKSTONE** fort.

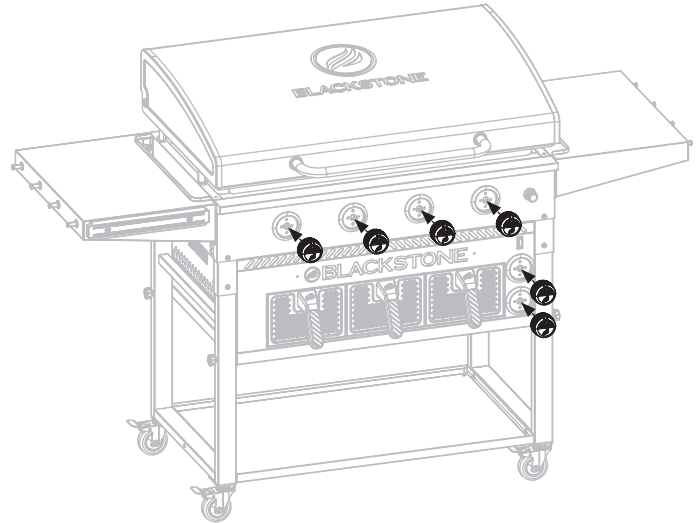

⚠ VORSICHT

Heißes Gerät. Die Abdeckung/der Deckel/die Haube MUSS geöffnet sein, wenn das Gerät in Betrieb ist.

HINWEIS

- Das maximale Gewicht auf der Seitenablage beträgt 4,5 kg.
- Die Seitenablage kann während des Gebrauchs heiß werden.

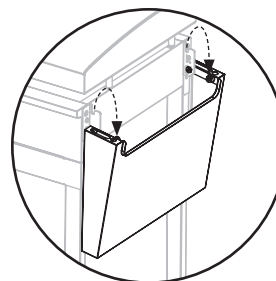

Heben Sie die Seitenregale an und klappen Sie sie gegebenenfalls zusammen, wenn Sie sie bewegen oder lagern.
(Regaldesign kann variieren.)



VERWENDUNG IHRES BLACKSTONE

ANFORDERUNGEN AN LPG-FLASCHEN

EUROPA

11-15 kg Flaschen

- Die maximale Größe der Gasflasche sollte betragen:
Durchm. 320 mm, Höhe: 600 mm
(Regler im Lieferumfang enthalten).

GROSSBRITANNIEN/JAPAN

8-13 kg Flaschen

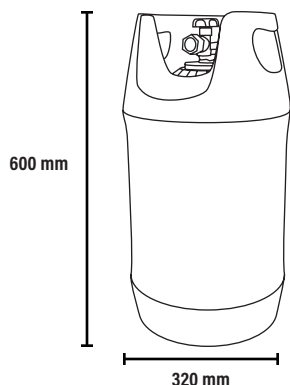

- Verwenden Sie einen geeigneten Regler, der nach BSEN 12864 oder EN 16129 zertifiziert ist. Stellen Sie sicher, dass der Regler und der flexible Schlauch den örtlichen Vorschriften entsprechen.
- Die Länge des flexiblen Schlauchs darf 1,5 m nicht überschreiten. In Finnland darf die Länge 1,2 m nicht überschreiten. Der Schlauch sollte gemäß der geltenden EN-Norm zertifiziert sein und den örtlichen Vorschriften entsprechen.

Bitte wenden Sie sich an Ihren LPG-Händler, um Informationen zu einem geeigneten Regler für die Gasflasche zu erhalten.

⚠️ WARNUNG

Die Verwendung des falschen Reglers oder Schlauchs ist unsicher; Überprüfen Sie immer, ob Sie über die richtigen Artikel verfügen, bevor Sie das Gerät in Betrieb nehmen.

Dieses Gerät ist nur für die Verwendung mit Niederdruck-Butan- oder Propangas oder LPG-Gemischen geeignet und muss über einen flexiblen Schlauch mit dem entsprechenden Niederdruckregler ausgestattet sein. Die Lebenserwartung des Atemreglers und des Schlauchs wird auf 2 Jahre geschätzt.

ARMATUREN UND SCHLÄUCHE

Stellen Sie vor dem Anschluss und der Verwendung sicher, dass sich keine Rückstände im Kopf der Gasflasche, am Regler, am Schlauch, am Brenner und an den Brenneranschlüssen verfangen oder diese beschädigt sind.

- Es wird empfohlen, die Metallbeschläge jährlich zu überprüfen und nachzuziehen.
- Vermeiden Sie es, den flexiblen Schlauch zu verdrehen, wenn das Gerät in Betrieb ist.
- Stellen Sie sicher, dass der Schlauch nicht verstopft oder geknickt ist oder mit anderen Teilen des Geräts als seinem Anschluss in Kontakt kommt.
- Überprüfen Sie vor jedem Gebrauch, ob die Schläuche eingeschnitten oder abgenutzt sind. (Ein abgenutzter oder beschädigter Schlauch muss vor der Verwendung des Geräts ausgetauscht werden.)

(Verwenden Sie nur von Blackstone zugelassene Ventile, Schläuche oder Regler. Bei Nichtbeachtung erlischt die Garantie.)

- Das Versorgungssystem für Flüssiggasflaschen muss für die Dampfenahme ausgelegt sein.
 - Halten Sie neue Flüssiggasflaschen während des Gebrauchs, Transports oder der Lagerung immer in aufrechter Position.
 - Halten Sie die Belüftungsöffnung(en) des Zylindergehäuses stets frei und frei von Schmutz.

Wenn Fett oder anderes heißes Material auf Ventil, Schlauch oder Regler tropft:

SCHRITT 01 Gaszufuhr sofort abschalten.

SCHRITT 02 Ermitteln Sie die Ursache und beheben Sie sie.

SCHRITT 03 Ventil, Schlauch und Regler reinigen und prüfen.

SCHRITT 04 Führen Sie eine Dichtheitsprüfung durch.

ANWEISUNGEN ZUR DICHTHEITSPRÜFUNG

- Testen Sie neue und ausgetauschte Flüssiggasflaschen auf Dichtheit, BEVOR Sie sie an das Gerät anschließen.
- Während der Dichtheitsprüfung nicht rauchen.
- Verwenden Sie keine offene Flamme, um nach Gaslecks zu suchen.
- Das Gerät muss im Freien in einem gut belüfteten Bereich und fern von Zündquellen wie Gas- oder Elektrogeräten auf Dichtheit geprüft werden.
- Halten Sie das Gerät während der Dichtheitsprüfung von offenen Flammen oder Funken fern.

DICHTHEITSPRÜFUNG: FLÜSSIG-GASFLASCHE

SCHRITT 01 Tragen Sie mit einem sauberen Pinsel eine 1%ige Lösung aus milder Seife und Wasser auf die Verbindungsbereiche der LPG-Flasche auf.

Lecks werden durch wachsende Blasen angezeigt.

⚠️ WARNUNG

Wenn während der Dichtheitsprüfung wachsende Blasen auftreten, verwenden oder bewegen Sie die Flüssiggasflasche nicht.

Wenden Sie sich umgehend an einen LPG-Lieferanten oder die Feuerwehr.

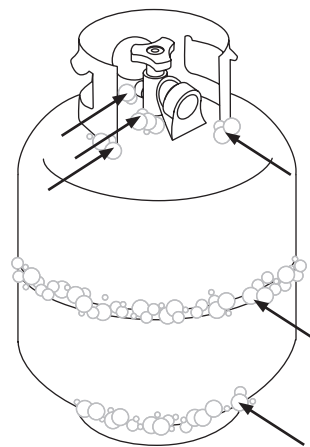

DICHTHEITSPRÜFUNG: VENTILE, SCHLÄUCHE UND REGLER

SCHRITT 01 Schalten Sie die Gaszufuhr am Gasflaschenventil ab. Stellen Sie sicher, dass das Steuerventil auf „AUS“ steht.

SCHRITT 02 Schließen Sie den Regler an die Flasche und das EIN/AUS-Ventil an den Brenner an, stellen Sie sicher, dass die Verbindungen sicher sind, und schalten Sie dann das Gas ein.

Wenn Sie ein Rauschen hören, schalten Sie sofort das Gas ab. An der Verbindung liegt ein großes Leck vor.

SCHRITT 04 Schließen Sie die Flüssiggasflasche sofort, indem Sie das Handrad im Uhrzeigersinn drehen, und ziehen Sie die Anschlüsse wieder fest. Wenn Lecks nicht behoben werden können, VERSUCHEN SIE NICHT, sie zu REPARIEREN.

SCHRITT 05 Tragen Sie mit einem sauberen Pinsel eine 1%ige milde Seifen- und Wasserlösung auf die Verbindungsbereiche von Ventilen und Regler auf.

Lecks werden durch wachsende Blasen angezeigt.

SCHRITT 06 Schließen Sie die Flüssiggasflasche sofort, indem Sie das Handrad im Uhrzeigersinn drehen, und ziehen Sie die Anschlüsse wieder fest.

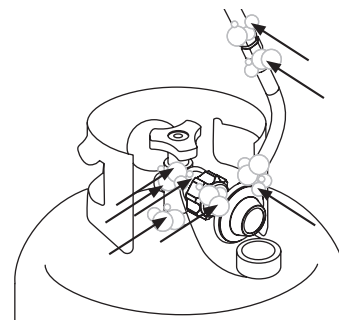

⚠️ WARNUNG

Wenn Lecks nicht gestoppt werden können, versuchen Sie nicht, sie zu reparieren.

Der Regler muss von einem professionell lizenzierten, autorisierten Händler durch ein von Blackstone zugelassenes Modell ersetzt werden.

DEUTSCH

ANBRINGEN DER KRAFTSTOFFFLASCHE

SCHRITT 01 Regler und Schlauch müssen korrekt an das Gerät angeschlossen sein. Zum Festziehen der Mutter am Anschlussgewinde muss ein Schraubenschlüssel verwendet werden.

Wenn Sie eine Kraftstoffklemme verwenden, befestigen Sie den Schlauchtülle am Gasverteiler.

(Widerhaken ist Linksgewinde.)

- Wenn der Schlauch ausgetauscht wird, muss er mit Schlauchklemmen an den Anschlüssen des Geräts und des Reglers befestigt werden.
- Überprüfen Sie den Gummi-O-Ring am Reglerende der Schlauchleitung mindestens einmal im Jahr. Wenn es abgenutzt oder rissig erscheint, lassen Sie es ersetzen.
- Trennen Sie den Regler vom Zylinder (gemäß der dem Regler beiliegenden Anleitung), wenn das Gerät nicht verwendet wird.

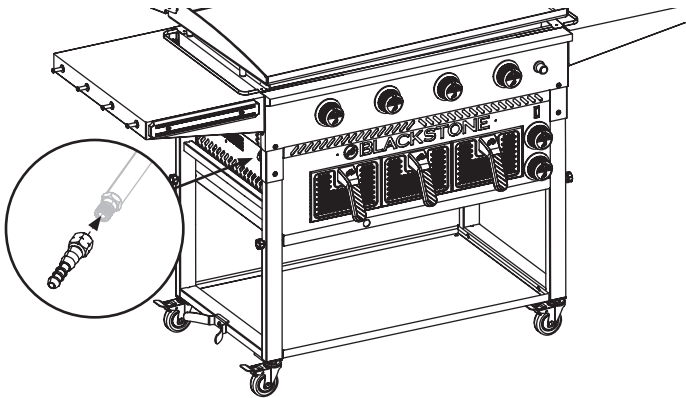

SCHRITT 02 Richten Sie den Regler am Ventilauslass aus. Verdrehen Sie die Verbindung nicht.

Wenn die Verbindung nicht hergestellt werden kann, trennen Sie den Regler und wiederholen Sie diesen Schritt.

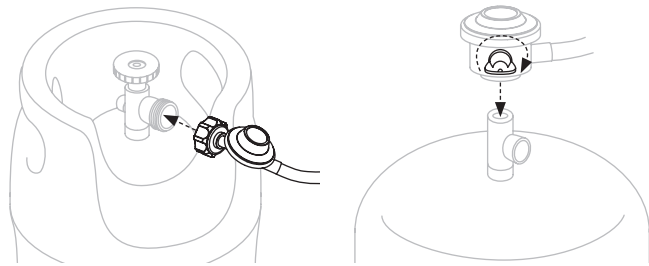

BEFÜLLUNG & UMTAUSCH

- Nutzen Sie nur seriöse Austauschunternehmen, die ihre Flaschen prüfen, präzise befüllen, testen und zertifizieren. Der LPG-Händler muss die neue Flasche vor dem Befüllen entleeren.
- Um Gas aus der LPG-Flasche zu entfernen, wenden Sie sich an einen zertifizierten LPG-Händler oder die örtliche Feuerwehr.
- Geben Sie kein Flüssiggas (LPG) in die Atmosphäre ab.

Ihr Händler kann Ihnen dabei helfen, eine Ersatz-LPG-Flasche für Ihr Gerät zu finden. Das Propanvolumen in der Flasche variiert je nach Temperatur.

⚠️ WARNUNG

Ein vereister Regler weist auf eine Gasüberfüllung hin. Schließen Sie sofort das Ventil der LPG-Flasche und rufen Sie den örtlichen LPG-Händler um Hilfe.

⚠️ WARNUNG

Das Befüllen und Wechseln muss fernab jeglicher Zündquellen erfolgen.

LAGERUNG VON FLÜSSIGGASFLASCHEN

⚠️ WARNUNG

- Bewahren Sie eine Ersatz-LPG-Flasche nicht unter, in der Nähe oder in diesem Gerät auf.
 - Füllen Sie eine Flüssiggasflasche nicht zu mehr als 80%.
- Wenn die oben genannten Informationen nicht genau befolgt werden, kann es zu einem Brand mit Todesfolge oder schweren Verletzungen kommen.

- Die Flüssiggasflasche muss ausgeschaltet sein, wenn das Gerät nicht verwendet wird.
- Flüssiggasflaschen müssen im Freien und außerhalb der Reichweite von Kindern gelagert werden.
- Lagern Sie eine Flüssiggasflasche nicht in einem Gebäude, einer Garage oder einem anderen geschlossenen Bereich.
- Lagern Sie eine Flüssiggasflasche nicht an einem Ort, an dem die Temperatur über 50°C (122°F) steigen kann.

TRENNEN DER FLÜSSIGGASFLASCHE

Die Lagerung des Geräts im Innenbereich ist nur zulässig, wenn die Flüssiggasflasche abgeklemmt und vom Gerät entfernt ist.

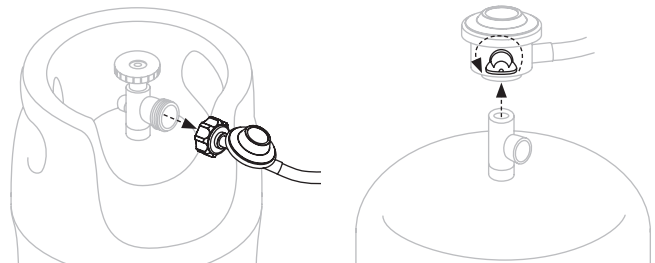



ZÜNDANLEITUNG

1. RÜCKSCHLAGVENTILE

⚠ Stellen Sie sicher, dass das Gaszufuhr-Absperrventil ausgeschaltet ist, bevor Sie die Geräteventile überprüfen.

SCHRITT 01 Drehen Sie alle Knöpfe auf die Aus-Position ❶.

SCHRITT 02 Knopf eindrücken und loslassen. Knopf sollte zurückfedern.

Wenn die Knöpfe nicht zurückspringen, ersetzen Sie die Ventilbaugruppe, bevor Sie das Gerät verwenden.

SCHRITT 03 Drehen Sie den Knopf auf NIEDRIG und drehen Sie ihn dann wieder auf AUS. Der Knopf sollte sich leicht drehen lassen.

2. BATTERIEBETRIEBENE ZÜNDUNG

SCHRITT 01 Legen Sie eine (1) AA-Batterie (nicht im Lieferumfang enthalten) unter den Zündknopf ein. Schrauben Sie den Knopf über dem Pluspol fest.

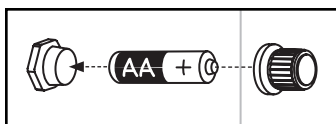

Reinigen Sie die Batterie- und Gerätekontakte vor dem Einsetzen der Batterie.

SCHRITT 02 Schalten Sie das Gas ein, indem Sie das Handrad der Gasflasche 1 bis 3 Umdrehungen gegen den Uhrzeigersinn drehen.

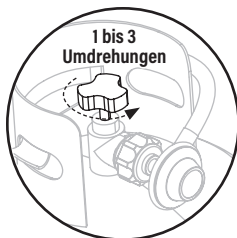

SCHRITT 03

- ❷ Drücken und halten Sie den Zündknopf.
- ❸ Drücken und drehen Sie den Bedienknopf gegen den Uhrzeigersinn auf HIGH. (Lassen Sie den Zündknopf los, wenn der Brenner zündet.)
- ❹ Stellen Sie die Temperatur auf das gewünschte Niveau ein.

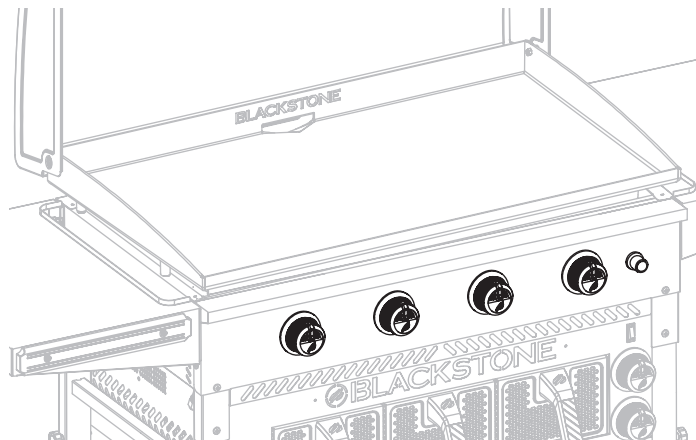
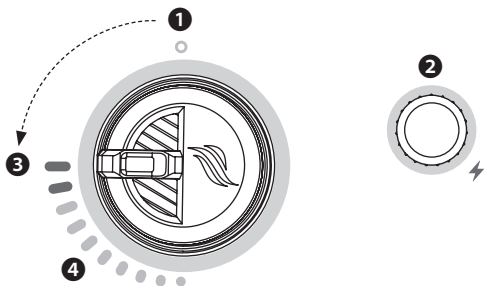

DEUTSCH

3. ÜBERPRÜFEN SIE VOR DEM GEBRAUCH IMMER DIE FLAMME DES BRENNERS.

Zünden Sie die Brenner an und schauen Sie unter die Kochfläche, um die Brenner zu sehen. Wenn der Knopf auf HOCH steht, sollten die Flammen größer sein als wenn der Knopf auf NIEDRIG steht.

GESUNDES FLAMMENMUSTER

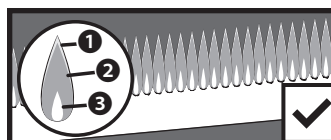

- ❶ Gelbes Flackern.
- ❷ Dunkelblau.
- ❸ Leuchtendes Blau.

GELB ODER UNREGELMÄSSIG

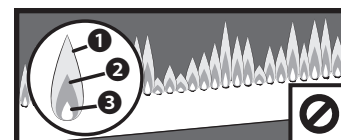

Wenn die Flammen gelb oder unregelmäßig sind, lesen Sie bitte das Kapitel „Fehlerbehebung“.

⚠ WARNUNG

Wenn der Brenner bei geöffnetem Gaszufuhrventil nicht zündet, strömt weiterhin Gas aus dem Brenner und könnte sich unbeabsichtigt entzünden, was zu Verletzungen führen kann.

Wenn die Zündung nicht innerhalb von 5 Sekunden erfolgt:

1. Drehen Sie den Bedienknopf des Brenners auf OFF.
2. Warte 5 Minuten.
3. Wiederholen Sie den Anzündvorgang.

Wenn der Brenner nicht zündet, lesen Sie bitte das Kapitel „Fehlerbehebung“.

BRATPFANNE WÜRZANLEITUNG

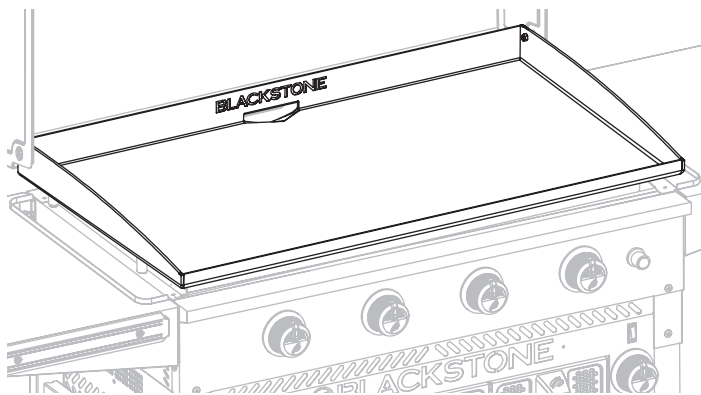

WASCHEN SIE IHRE GRIDDLEPLATTE VOR DEM ERSTEN GEBRAUCH

HINWEIS

Seife wird eine erfahrene Grillplatte ruinieren. Dies ist das einzige Mal, dass Sie Seife auf der Grillfläche verwenden sollten.

SCHRITT 01 Waschen Sie die Grillfläche mit heißem Seifenwasser.

SCHRITT 02 Spülen und vollständig trocknen.

WÜRZEN SIE IHRE BRATPFANNE



VIDEOANLEITUNG

So würzen Sie eine neue Blackstone-Grillplatte
[youtube.com/watch?v=VspmDVnj2pl&t=3s](https://www.youtube.com/watch?v=VspmDVnj2pl&t=3s)

SCHRITT 01 Wischen Sie alle Rückstände von der Oberseite der Grillplatte ab.

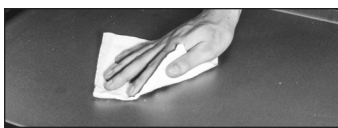

SCHRITT 02 Stellen Sie Ihre Grillplatte auf hohe Hitze, bis Ihre Grillplatte die Farbe ändert. (~10 Minuten)



SCHRITT 03 Verwenden Sie eine Zange, um ein Papiertuch oder ein Baumwolltuch zu halten, und verteilen Sie 2-3 Esslöffel Ihres Gewürzöls auf der gesamten Grillplatte.

Denken Sie beim Würzen Ihrer Griddleplatte daran, eine dünne und gleichmäßige Ölschicht aufzutragen - je dünner die Ölschicht, desto leichter lässt sie sich abbrennen.



SCHRITT 04 Die Griddleplatte ist bereit für eine weitere Schicht Öl, wenn sie aufhört zu rauchen. Wiederholen Sie **SCHRITT 03** drei- bis viermal oder bis die Grillfläche schwarz ist.

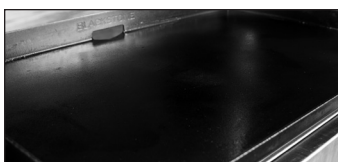

HINWEIS

Bewahren Sie während des Gebrauchs keine Gegenstände in einem Umkreis von 8 cm von der Grillplatte auf.

WELCHES ÖL NIMMT MAN AM BESTEN?

- Blackstone Seasoning and Cast Iron Conditioner.
- Jedes pflanzliche Speiseöl.
- Ausgeschmolzenes tierisches Fett ohne Zusatzstoffe.



VORSICHT

Entsorgen Sie die Lappen/Handtücher, mit denen Sie Öl auf der Grillplatte verteilen, ordnungsgemäß, um Brände durch Selbstentzündung zu vermeiden.

Unter den richtigen Bedingungen können Ölreste auf Lappen oder Handtüchern oxidieren, lange nachdem sie von einer Wärmequelle entfernt wurden. Der Oxidationsprozess selbst erzeugt Wärme, die sich, wenn sie nicht abgeleitet wird, ansammelt und dazu führen kann, dass sich die Lappen/Handtücher und das umgebende Material entzünden.

FEHLERBEHEBUNG BEIM WÜRZEN

ES GIBT EINEN BRÄUNLICHEN RÜCKSTAND AUF DER GRIDDLEFLÄCHE:

MÖGLICHE URSACHEN

- Es wurde zu viel Öl verwendet.
- Du hast die Heizung zu früh ausgeschaltet.

LÖSUNG

SCHRITT 01 Schalten Sie Ihre Grillplatte hoch und lassen Sie sie 10-15 Minuten lang erhitzen.

SCHRITT 02 Kratzen Sie so viel wie möglich von dem eingedickten und teilweise gekochten Öl ab.

SCHRITT 03 Mit einer hauchdünnen Schicht Öl nachwürzen.

DIE RÄNDER DER GRILLFLÄCHE SIND NICHT SCHWARZ:

Nachdem Sie Ihre Grillplatte für mehrere Kochvorgänge verwendet haben, wird das Gewürz gleichmäßiger und besser.

ROST VORBEUGEN

Verwenden Sie Ihre Grillplatte häufig. Jedes Mal, wenn Sie kochen, fügen Sie Gewürze hinzu, wodurch Rost weniger wahrscheinlich wird.

HINWEIS

Wenn Sie in einem feuchten oder Küstenklima leben, muss Ihre Grillplatte zwischen den Verwendungen möglicherweise häufiger gewürzt werden.

Wenn Rost auf der Grillfläche auftritt, reiben Sie ihn mit Stahlwolle, Schleifpapier mit geringer Körnung oder dem **Blackstone-Bimsstein** ab und behandeln Sie die Oberfläche erneut.



VIDEOANLEITUNG

Wiederherstellung Ihrer Blackstone Griddleplatte
[youtube.com/watch?v=thPE2IgmSil](https://www.youtube.com/watch?v=thPE2IgmSil)



VERWENDEN SIE IHRE HEISSLUFTFRITTEUSE ELEKTRISCHE HEISSLUFTFRITTEUSE ZÜNDUNG

SCHRITT 01 Stecken Sie das Netzkabel in die Steckdose.

SCHRITT 02 1 Drehen Sie den Bedienknopf der Fritteuse auf AUS.

SCHRITT 03 Drücken Sie den Wippschalter zum Einschalten, das Gebläse startet sofort.

SCHRITT 04

2 Drehen Sie den Bedienknopf der Fritteuse gegen den Uhrzeigersinn, um die gewünschte Temperatur einzustellen.

NIEDRIG: 150 °C (300 °F) – 190 °C (375 °F)

MITTEL: 190 °C (375 °F) – 220 °C (425 °F)

HOCH: 220 °C (425 °F) – 250 °C (475 °F)

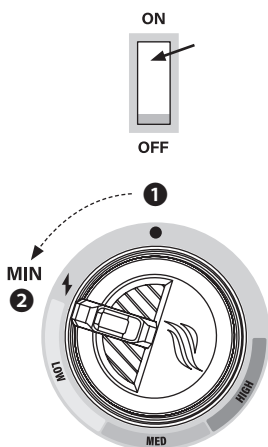

Führen Sie die obigen Schritte in umgekehrter Reihenfolge aus, um die Fritteuse auszuschalten.

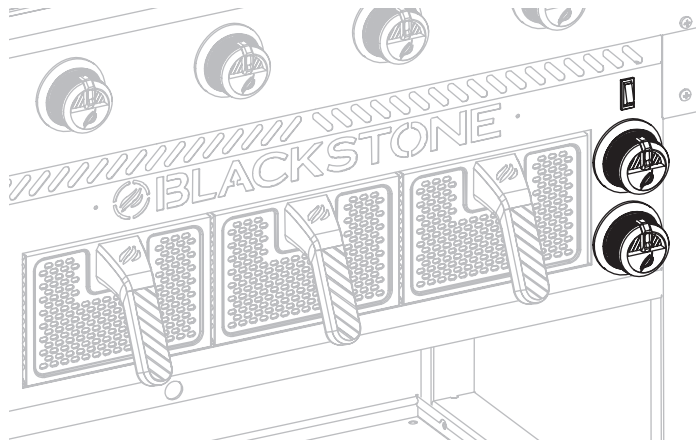

DEUTSCH

SICHERHEIT BEI HEISSLUFTFRITTEUSEN

- Entfernen Sie Gegenstände unter der Heißluftfritteuse, bevor Sie sie in Betrieb nehmen.
- Blasen Sie die Schubladen vor dem Kochen aus, um die Durchgänge sauber zu halten.
- Wickeln Sie das Netzkabel um die Netzkabelhalterung, wenn die Heißluftfritteuse nicht verwendet wird.

WÄHREND DES GEBRAUCHS

- Den Strom der Verbrennungsluft oder der heißen Abgase nicht behindern.
- Stellen Sie die Schubladen der Fritteuse nicht auf die Grillfläche.
- Stellen Sie die Fritteusenschubladen nicht auf oder in die Nähe eines heißen Gas- oder Elektrobrenners oder in einen beheizten Ofen.

ESSEN

- Kochen Sie keine Lebensmittel in der Fritteuse, ohne dass die Schublade eingesetzt ist.
- Geben Sie keine Flüssigkeiten (Wasser oder Soßen) zu heißen Speisen in die Schublade, da diese zu Dampf aufsteigen und Verbrennungen verursachen können.

KOCHSPRAY

Kochspray zerstört die Antihafbeschichtung. Wir empfehlen die Verwendung von normalem Speiseöl in einer Sprühflasche.

REINIGEN SIE IHRE HEISSLUFTFRITTEUSE

- Nicht mit Alkohol oder anderen brennbaren Substanzen reinigen.
- Reinigen Sie die Heißluftfritteuse nicht mit Wasserspray oder ähnlichem.

REINIGEN SIE DEN KORB IHRER HEISSLUFTFRITTEUSE

Ihr Heißluftfritteusenkorb ist spülmaschinenfest, der Griff jedoch nicht. (Das Korbdesign kann je nach Gerät variieren.)

SCHRITT 01 Lösen Sie die oberen Rändelschrauben in der Schublade der Heißluftfritteuse.

SCHRITT 02 Heben Sie die Griffbaugruppe an und entfernen Sie sie. (Entfernen Sie nicht die Rändelschrauben.)

SCHRITT 03 Nehmen Sie den Untersetzer aus dem Heißluftfritteusenkorb.

SCHRITT 04 Bewahren Sie die Griffbaugruppe bei Ihrem Gerät auf.

Setzen Sie die Schublade wieder zusammen, nachdem der Korb sauber und trocken ist.

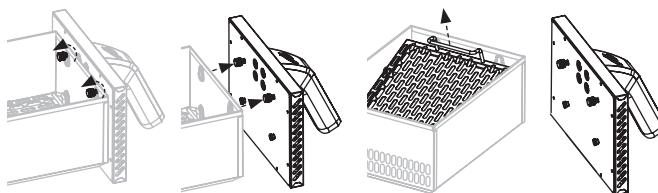

KOCHEN AUF IHREM BLACKSTONE

⚠ VORSICHT

Dieses Gerät ist während und nach dem Gebrauch heiß. Verwenden Sie zum Schutz vor Verbrennungen und Spritzern beim Umgang mit potenziell heißen Teilen, einschließlich Griffen in der Nähe des Gerätekörpers, langstielige Utensilien und Topflappen/Schutzhandschuhe.

DIE MINIMALE UMGEBUNGSTEMPERATUR BETRÄGT 0 °F (-18 °C).

VIDEOREZEPTE

Rezepte und Kochtipps finden Sie unter:

🌐 BlackstoneProducts.com/recipes

📺 youtube.com/BlackstoneGriddles

📱 [@blackstoneproducts](https://www.facebook.com/blackstoneproducts)



PFANNKUCHEN MIT ERDBEEREN UND SAHNE
Frühstück

GEBRATENER ZWIEBELBURGER AUS OKLAHOMA
Mittagessen



TACOS BORRACHOS
Abendessen



BROMBEER-SCONES
Heißluftfritteuse

HÄHNCHENFLÜGEL MIT THYMIAN
Heißluftfritteuse



JALEPEÑO POPPERS
Heißluftfritteuse

REINIGEN SIE IHRE GRIDDLEPLATTE

Reinigen Sie die Grillplatte nach jedem Gebrauch, solange sie noch warm ist.

- Verwenden Sie keine Seife auf der Grillplatte. Dadurch wird die Würze der Grillplatte zerstört.

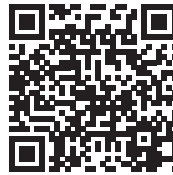

VIDEOANLEITUNG

So reinigen Sie Ihre Blackstone Griddleplatte

📺 youtube.com/watch?v=-ledu9z6NPY

SCHRITT 01 Schieben Sie lose Speisereste mit einem Spatel oder einem geraden Metallschaber in die Fettschale.



SCHRITT 02 Wischen Sie die Grillplatte mit einem Papiertuch oder einem Blackstone-Scheuerschwamm ab.



SCHRITT 03 Tragen Sie ein paar Esslöffel Wasser auf die Grillfläche auf und kratzen Sie dann das Wasser und den Schmutz in die Fettschale. (Bei anhaftenden Speiseresten etwas grobes Salz verwenden.)



SCHRITT 04 Wischen Sie erneut mit einem Papiertuch nach und trocknen Sie es vollständig ab.



SCHRITT 05 Tragen Sie eine dünne Schicht Speiseöl auf, um die Würze zu erhalten und die Grillplatte zu schützen.



LEEREN SIE IHREN GREASE CUP

Die Fettschale muss nach jedem Gebrauch entfernt und geleert werden.

Hinweis: Stellen Sie sicher, dass Ihre Grillplatte auf ebenem Boden steht, damit Fett und Wasser in Richtung der hinteren Fettaussparung abfließen können.

⚠ VORSICHT

Der Schmierbecher ist während und nach dem Gebrauch heiß. Entfernen Sie die Fettschale erst, wenn die Grillplatte vollständig abgekühlt ist.



PFLEGE UND WARTUNG

⚠️ WARNUNG

Fettansammlungen können einen Brand verursachen. Reinigen Sie nach jedem Gebrauch alle Teile des Geräts, die heiß werden und Fettablagerungen aufweisen.

⚠️ VORSICHT

Alle Reinigungs- und Wartungsarbeiten sollten durchgeführt werden, wenn das Gerät abgekühlt und alles ausgeschaltet ist.

- Verwenden Sie kein Scheuerpad auf Bereichen mit Grafiken.
- Wenn eine Borstenbürste zum Reinigen einer der Kochflächen verwendet wird, stellen Sie vor dem Kochen sicher, dass keine losen Borsten auf den Kochflächen zurückbleiben.

GERÄTEKÖRPER:

Mit warmem Seifenwasser waschen und sofort mit einem nicht scheuernden Tuch trocken wischen. (Lassen Sie Reinigungsmittel nicht längere Zeit auf porösen Oberflächen stehen.)

HINWEIS

Verwenden Sie kein Citrisol, Scheuermittel oder konzentrierte Reinigungsmittel für das Gerät. Dies kann zur Beschädigung und zum Ausfall von Teilen führen.

GERÄTESPEICHER

⚠️ WARNUNG

Bewegen Sie das Gerät nicht, wenn es in Betrieb ist. Lassen Sie das Gerät auf 45 °C (115 °F) abkühlen, bevor Sie es bewegen oder lagern.

Decken Sie Ihr Gerät immer ab, wenn Sie es im Freien lagern.



MEINE ABDECKUNG FINDEN

[BlackstoneProducts.com](https://blackstoneproducts.com)

- Abdeckungen
- Tragetaschen

REINIGUNG DER BRENNEREINHEIT

Spinnen und Insekten können sich darin einnisten und die Öffnung des Brenners/Venturirohrs verstopfen.

Um die Wahrscheinlichkeit eines „Flashbacks“ zu verringern, sollte das nachstehende Verfahren mindestens einmal im Monat durchgeführt werden, wenn die Spinnen am aktivsten sind oder wenn Ihr Gerät längere Zeit nicht benutzt wurde.

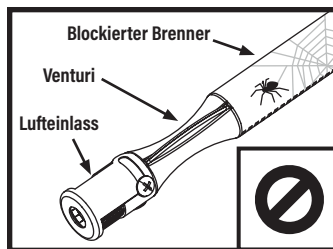

⚠️ WARNUNG

Ein verstopfter Brenner kann zu einem Brand unter dem Gerät führen. Wenn Verstopfungen festgestellt werden, sollte der Brenner entfernt und gereinigt werden.

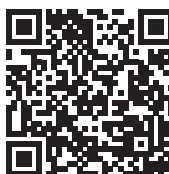

VIDEOANLEITUNG

So reinigen Sie Ihr Brennerrohr

▶ youtube.com/watch?v=xKQTCrFCzf8

SCHRITT 01 Stellen Sie sicher, dass das Gas an den Bedienknöpfen und der Gaszufuhr ausgeschaltet ist. Entfernen Sie die Grilloberseite.

SCHRITT 02 Den Brenner vorsichtig lösen und entfernen.



SCHRITT 03 Reinigen Sie das Innere des Brenners:

- Führen Sie eine schmale Flaschenbürste mehrmals durch den Brenner. (KEINE Drahtbürsten verwenden)
- Verwenden Sie Druckluft, um den Brenner auszublasen. (Augenschutz tragen)



SCHRITT 04 Bürsten Sie die gesamte Außenfläche des Brenners, um Schmutz zu entfernen.



SCHRITT 05 Reinigen Sie alle blockierten Anschlüsse mit einem steifen Draht, z. B. einer offenen Büroklammer.

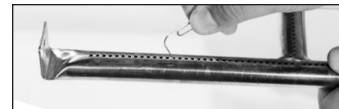

SCHRITT 06 Setzen Sie die Brenner vorsichtig wieder ein und bringen Sie sie wieder an, achten Sie dabei auf die Position der Zündnadel.

⚠️ Die Gasverteiler-Brennstoffdüse muss wieder in die Brenneröffnung eingerastet werden.

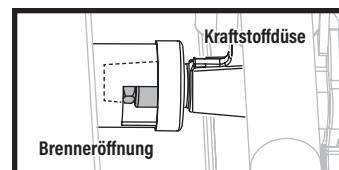

RISOLUZIONE DEI PROBLEMI

IGNITION TROUBLESHOOTING

BRENNER ZÜNDET NICHT:

Erfolgt die Zündung nicht innerhalb von 5 Sekunden:

SCHRITT 01 Erfolgt die Zündung nicht innerhalb von 5 Sekunden:

SCHRITT 02 Drehen Sie den Bedienknopf des Brenners auf AUS.

SCHRITT 03 Warte 5 Minuten.

SCHRITT 04 Wiederholen Sie den Beleuchtungsvorgang.

Wenn dies nicht funktioniert, versuchen Sie bitte, Ihr Gerät mit einem Streichholz zu entzünden, um die Ursache zu ermitteln.

ANWEISUNGEN ZUM ANZÜNDEDEN VON STREICHHÖLZERN

Prüfen Sie vor Beginn auf Gaslecks. Haube öffnen (falls vorhanden).

SCHRITT 01 Drehen Sie den Bedienknopf in die AUS-Position.

SCHRITT 02 Zünden Sie ein Streichholz (oder ein langes Feuerzeug) an, das nicht kürzer als 11 Zoll lang ist.

SCHRITT 03 Stellen Sie die Flamme neben den Brenner.

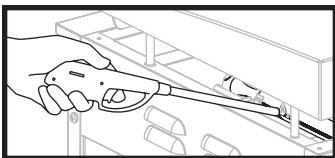

SCHRITT 04 Drücken Sie den Steuerknopf hinein und drehen Sie ihn, um den Gasfluss zu starten. Stellen Sie sicher, dass der Brenner brennt und brennt.

WENN SIE IHR GERÄT MIT EINEM STREICHHOLZ ENTZÜNDEDEN KÖNNEN:

MÖGLICHE URSACHEN

LÖSUNG

Zündkabel falsch ausgerichtet.

Stellen Sie sicher, dass die Zündnadel 3-7 mm (1/8-1/4 Zoll) vom Brenner entfernt und an den Brennerlöchern ausgerichtet ist.

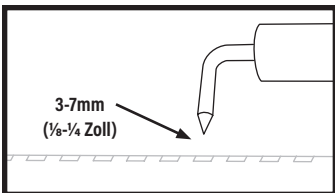

Beschädigung der Zündanlage.

Wenden Sie sich für Ersatzteile an den Kundendienst.

Batterie leer/falsch eingesetzt.

Durch neue Batterie ersetzen.

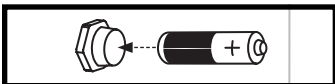

- Stellen Sie sicher, dass die Batterie hinsichtlich der Polarität (+ und -) richtig eingelegt ist.
- Entfernen Sie die Batterien aus Geräten, die über einen längeren Zeitraum nicht verwendet werden sollen.
- Entfernen Sie verbrauchte Batterien umgehend.

WENN SIE IHR GERÄT NICHT MIT EINEM STREICHHOLZ ENTZÜNDEDEN KÖNNEN:

MÖGLICHE URSACHEN

LÖSUNG

Brennerrohre erhalten keinen Brennstoff.

Reinigen Sie die Brennerbaugruppe, um die Verstopfung zu entfernen.

FEHLERBEHEBUNG BEIM GASFLUSS

DAS GERÄT ERREICHT KEINE HOHE HITZE ODER HEIZT UNGLEICHMÄSSIG:

- Brennerflammen sind gelb oder unregelmäßig.
- Die Brennerflammen beginnen stark und fallen dann sofort auf niedrig ab, selbst wenn der Brenner auf die hohe Position eingestellt ist.
- Die Flammenhöhe sinkt, wenn ein zweiter Brenner angezündet wird.
- Flammen erstrecken sich nicht über die volle Länge des Brenners oder laufen nur auf einer Seite des Brenners.
- Brennerflammen sind inkonsistent.

MÖGLICHE URSACHEN

LÖSUNG

Hindernisse im Brenner, den Gasdüsen oder der Kraftstoffschiene.

Brenner, Düsen und Gasschlauch reinigen.

Die Gasflasche ist leer oder fast leer.

Füllen Sie die Gasflasche auf oder ersetzen Sie sie.

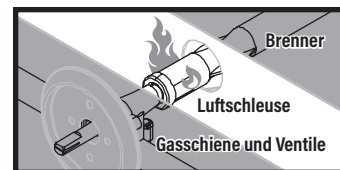

- Eine Flamme kommt aus dem Lufttor.

MÖGLICHE URSACHEN

LÖSUNG

Etwas blockiert das Venturi im Brenner.

Reinigen Sie die Brennerbaugruppe, um die Verstopfung zu beseitigen.



KUNDENDIENST

KONTAKTIERE UNS

Für alle Fragen, Anfragen oder Kundensupport wenden Sie sich bitte an:

BLACKSTONE EUROPA

☎ 318002255872

✉ support@blackstoneproducts.eu

ZWEI JAHRE GARANTIE

North Atlantic Imports, LLC gewährleistet, dass dieses Produkt bei normalem Gebrauch für einen Zeitraum von zwei (2) Jahren ab dem ursprünglichen Kaufdatum frei von Material- und Verarbeitungsfehlern ist. Sofern solche Mängel auftreten, stellt North Atlantic Imports, LLC nach eigenem Ermessen kostenlos die entsprechenden Ersatzteile zur Verfügung.

In keinem Fall haftet North Atlantic Imports, LLC für Folgeschäden, indirekte oder zufällige Schäden, die sich aus der Installation, Verwendung oder dem Ausfall des Produkts ergeben.

Diese Garantie deckt Folgendes NICHT ab:

- Inspektionskosten oder Arbeitsaufwand für den Austausch defekter Teile;
- Kosmetische Mängel, die die Leistung oder Integrität des Produkts nicht beeinträchtigen;
- Normale Abnutzung;
- Schäden durch Vandalismus; Naturereignisse, einschließlich, aber nicht beschränkt auf Wind, Stürme, Hagel, Überschwemmungen;
- Unsachgemäße Montage, Installation oder Verwendung;
- Verfärbung oder Ausbleichen der Oberfläche durch Einwirkung von Chemikalien, verschütteten Flüssigkeiten, Pool- oder Salzwasser;
- Korrosion/Rost.

Dieses Produkt wurde für Sicherheit und Qualität entwickelt. Alle am Originalprodukt vorgenommenen Änderungen könnten dessen strukturelle Integrität oder Funktion beeinträchtigen und zu Produktausfällen oder Personenschäden führen. Daher führt eine Änderung dieses Produkts zum Erlöschen aller Garantien.

Dieses Produkt ist NUR FÜR DEN WOHNGEBRAUCH bestimmt und nicht für kommerzielle, Vertrags- oder andere nicht-Wohnzwecke bestimmt. North Atlantic Imports, LLC lehnt alle anderen ausdrücklichen oder stillschweigenden Zusicherungen und Gewährleistungen jeglicher Art ab.

Die Garantie gilt für den Erstkäufer und ist nicht übertragbar. Sie gilt nicht für Zubehör oder Teile, die nicht mit dem Produkt geliefert werden, für den Kauf von Ausstellungsmodellen oder für Produkte, die im Ausverkauf oder „wie besehen“ verkauft werden. Möglicherweise haben Sie jedoch andere spezifische gesetzliche Rechte, die auf den Gesetzen Ihres jeweiligen Staates oder Wohnsitzlandes basieren.

Um Ihre Garantie zu aktivieren, registrieren Sie Ihr Produkt unter support@blackstoneproducts.eu

North Atlantic Imports, LLC behält sich das Recht vor, diese Garantie jederzeit zu ändern oder zu modifizieren.



Dieses Produkt ist möglicherweise durch ein oder mehrere ausgestellte US-amerikanische und/oder internationale Patente geschützt und kann anhängige Patentanmeldungen enthalten.

Weitere Informationen finden Sie unter: BlackstoneProducts.com/patents